

Міністерство освіти і науки України
Харківський національний університет імені В. Н. Каразіна
Навчально-науковий інститут «Українська інженерно-педагогічна академія»
Кафедра педагогіки, методики та менеджменту освіти

КВАЛІФІКАЦІЙНА РОБОТА

магістра

на тему

«Організація професійно-методичної підготовки у майбутніх інженерів-педагогів
на засадах компетентнісного підходу (на прикладі ННІ «УІПА» Каразінського
університету)»
(тема кваліфікаційної роботи)

Виконав: студент 2 курсу, групи ДМП-ОПН
23МГ+ОПН23(3)МГ

спеціальності: 011 Освітні, педагогічні науки
(код і найменування спеціальності)

_____/ Сергій РОМАНОВ
(підпис) (ім'я та прізвище)

Керівник _____/ Олександр РАДКЕВИЧ
(підпис) (ім'я та прізвище)

Рецензент _____/ Тетяна БОНДАРЕНКО
(підпис) (ім'я та прізвище)

«До захисту допущено»

В.о.завідувач кафедри _____/ Наталія БРЮХАНОВА
(підпис) (ім'я та прізвище)

Нормоконтроль _____/ Валентина БУРБИГА
(підпис) (ім'я та прізвище)

Секретар ЕК _____/ Наталія МУРИНОВИЧ
(підпис) (ім'я та прізвище)

Харків – 2024 рік

презентація доповіді за результатами дослідження з використанням комп'ютерної презентаційної програми Power point

6. Дата видачі завдання «27» вересня 2024 р.

Керівник

_____ Олександр РАДКЕВИЧ
(підпис) (ім'я, прізвище)

Завдання прийняв до виконання

_____ Сергій РОМАНОВ
(підпис) (ім'я, прізвище)

**КАЛЕНДАРНИЙ ПЛАН-ГРАФІК
виконання кваліфікаційної роботи**

№ з/п	Назва етапів роботи та питань, які мають бути розроблені відповідно до завдання	Термін виконання	Позначки керівника про виконання завдань
1	Аналіз теоретичних основ організації професійно-методичної підготовки вищих навчальних закладів на засадах компетентнісного підходу.	15.10.2024	виконано
2	Аналіз організації професійно-методичної підготовки майбутніх інженерів-педагогів в Українській інженерно-педагогічній академії.	30.10.2024	виконано
3	Розробити методику організації професійно-методичної підготовки у майбутніх інженерів-педагогів на засадах компетентнісного підходу (на прикладі Української інженерно-педагогічної академії).	15.11.2024	виконано

Студент

_____ Сергій РОМАНОВ
(підпис) (ім'я, прізвище)

Нормоконтроль

_____ Валентина БУРБИГА
(підпис) (ім'я, прізвище)

РЕФЕРАТ

Мета дослідження: теоретично обґрунтувати, розробити та експериментально перевірити методику організації професійно-методичної підготовки майбутніх інженерів-педагогів на засадах компетентнісного підходу (на прикладі ННІ «УІПА» Каразінського університету).

Об'єкт дослідження – процес організації професійно-методичної підготовки студентів вищих навчальних закладів на засадах компетентнісного підходу.

Предмет дослідження – організація професійно-методичної підготовки у майбутніх інженерів-педагогів на засадах компетентнісного підходу (на прикладі ННІ «УІПА» Каразінського університету).

У роботі було проаналізовано теоретичні основи організації професійно-методичної підготовки вищих навчальних закладів на засадах компетентнісного підходу.

Проаналізовано організацію професійно-методичної підготовки майбутніх інженерів-педагогів (на прикладі ННІ «УІПА» Каразінського університету).

Розроблена методика організації професійно-методичної підготовки у майбутніх інженерів-педагогів на засадах компетентнісного підходу (на прикладі Української інженерно-педагогічної академії).

Практична значущість дослідження полягає у розробці і впровадженні у фахову підготовку майбутніх інженерів-педагогів методики організації професійно-методичної підготовки під час викладання дисципліни: «Технологія швейного виробництва» у майбутніх інженерів-педагогів на засадах компетентнісного підходу (на прикладі ННІ «УІПА» Каразінського університету).

Ключові слова: професійно-методична підготовка, майбутній інженер-педагог, компетентнісний підхід, методика організації професійної підготовки.

ABSTRACT

The purpose of the research: to theoretically substantiate, develop and experimentally test the methodology of organizing vocational and methodical training of future engineers-teachers based on the competence approach (on the example of the Ukrainian engineering pedagogical academy).

The object of the research is the process of organizing vocational and methodological training of students of higher educational institutions on the basis of a competent approach.

The subject of the study is the organization of vocational and methodical training for future engineers-teachers based on the competence approach (on the example of the Ukrainian Engineering and Pedagogical Academy).

In the work the theoretical bases of the organization of vocational and methodical training of higher educational institutions on the basis of the competence approach were analyzed.

The organization of vocational and methodical training of future engineers-teachers (on the example of the Ukrainian engineering pedagogical academy) is analyzed.

The methodology of organizing vocational and methodical training for future engineers-teachers based on the competence approach (on the example of the Ukrainian Engineering Pedagogical Academy) is developed.

The practical significance of the research is to develop and introduce professional training of future engineers-teachers on the methodology of organizing vocational and methodological training in the teaching of the discipline "Technique of making clothes" for future engineers-teachers based on a competency approach (for example, the Ukrainian Engineering and Pedagogical Academy).

Key words: vocational training, future engineer-teacher, competence approach, methodology of organization of vocational training.

ЗМІСТ

ВСТУП.....	7
РОЗДІЛ 1. ТЕОРЕТИЧНІ ОСНОВИ ОРГАНІЗАЦІЇ ПРОФЕСІЙНО-МЕТОДИЧНОЇ ПІДГОТОВКИ СТУДЕНТІВ ЗАКЛАДІВ ВИЩОЇ ОСВІТИ НА ЗАСАДАХ КОМПЕТЕНТНІСНОГО ПІДХОДУ.....	16
1.1 Організація професійно-методичної підготовки студентів в закладах вищої освіти	16
1.2 Проблема застосування компетентнісного підходу до професійно-методичної підготовки студентів закладів вищої освіти	27
Висновки до розділу 1.....	41
РОЗДІЛ 2. АНАЛІЗ ОРГАНІЗАЦІЇ ПРОФЕСІЙНО-МЕТОДИЧНОЇ ПІДГОТОВКИ МАЙБУТНІХ ІНЖЕНЕРІВ-ПЕДАГОГІВ В ННІ «УПА» КАРАЗІНСЬКОГО УНІВЕРСИТЕТУ	46
2.1 Аналіз стану організації професійно-методичної підготовки майбутніх інженерів-педагогів швейного профілю ННІ «УПА» Каразінського університету.....	46
2.2 Аналіз існуючої методики організації професійно-методичної підготовки майбутніх інженерів-педагогів швейного профілю ННІ «УПА» Каразінського університету	58
Висновки до розділу 2.....	82
РОЗДІЛ 3. РОЗРОБКА МЕТОДИКИ ОРГАНІЗАЦІЇ ПРОФЕСІЙНО-МЕТОДИЧНОЇ ПІДГОТОВКИ У МАЙБУТНІХ ІНЖЕНЕРІВ-ПЕДАГОГІВ НА ЗАСАДАХ КОМПЕТЕНТНІСНОГО ПІДХОДУ (НА ПРИКЛАДІ ННІ «УПА» КАРАЗІНСЬКОГО УНІВЕРСИТЕТУ	85
3.1 Обґрунтування та розробка методики організації професійно-методичної підготовки у майбутніх інженерів-педагогів на засадах компетентнісного підходу.....	85
3.2 Експериментальна перевірка ефективності методики організації професійно-методичної підготовки майбутніх інженерів-педагогів на засадах компетентнісного підходу	94
Висновки до розділу 3.....	102
ВИСНОВКИ.....	104
СПИСОК ВИКОРИСТАНИХ ДЖЕРЕЛ.....	105
ДОДАТКИ.....	115

ВСТУП

Актуальність теми дослідження. Компетентнісний підхід як напрям модернізації освіти обґрунтував В.Серіков, на думку якого саме в компетентнісному підході відображено зміст освіти, що не зводиться до знаннєво-орієнтованого компонента, а передбачає набуття цілісного досвіду вирішення життєвих проблем, виконання ключових функцій, соціальних ролей, вияв компетенцій. Компетентнісний підхід зумовлює не інформованість студента, а розвиток умінь вирішувати проблеми, які виникають у життєвих ситуаціях.

На думку Г.Селевка, компетентнісний підхід означає поступову переорієнтацію провідної освітньої парадигми з переважаючою трансляцією знань і формуванням навичок на створення умов для оволодіння комплексом компетенцій, які означають потенціал, здатність випускника до виживання і стійкої життєдіяльності в умовах сучасного багаточинникового соціально-політичного, ринково-економічного, інформаційно-комунікаційно насиченого простору.

Подібними є твердження В.Химинець, яка вважає, що компетентнісний підхід переміщує акценти із процесу накопичення нормативно визначених знань, умінь і навичок у площину формування й розвитку в студентів здатності практично діяти і творчо застосовувати здобуті знання й набутий досвід у різних ситуаціях.

О.Глузмананом виокремлено та узагальнено основні ідеї компетентнісного підходу:

- компетентнісний підхід не є принципово новим для вищої освіти, оскільки вона завжди орієнтувалася на набуття узагальнених способів діяльності;
- компетентність не протиставляється знанням, умінням, навичкам, вона їх вміщує, хоча не є їхньою простою сумою;
- компетентність охоплює не тільки когнітивну та операціонально-технологічну складові, а й мотиваційну, етичну, соціальну, поведінкову, містить результати навчання, систему ціннісних орієнтацій, тому компетентності

формується не тільки під час навчання, а й під впливом родини, друзів, роботи, політики, релігії тощо.

Висловлена вченим позиція важлива для нашого дослідження, оскільки йдеться про дорослу аудиторію, яка повною мірою знаходиться під впливом зазначених чинників.

Сучасні тенденції розвитку змісту освіти в зарубіжних країнах аналізувалися вітчизняними вченими. О.Овчарук зазначає, що європейські країни сьогодні розпочали ґрунтовну дискусію щодо того, як розвинути в людини необхідні знання та вміння для забезпечення її гармонійної взаємодії з технологічним суспільством, що швидко розвивається. Динамічні зміни життя, оновлення інформації та колосальні темпи її нагромадження, розвиток технологій та організаційні зміни зумовлюють потребу в особистості, здатній гнучко й оперативно адаптуватися до нових вимог, адекватно реагувати на нові виклики, навчатися впродовж усього життя, розвиватися та творити. Учена стверджує, що в сучасному світі формування освітніх цілей відбувається не на рівні держав, а на міждержавному, міжнаціональному рівнях, коли основні пріоритети й цілі освіти проголошуються в міжнародних конвенціях та документах і є стратегічними орієнтирами міжнародної спільноти. Держави формують освітню політику, спрямовану безпосередньо на її інтеграцію в міжнародні співтовариства.

Дж.Равеном досить повно розкрито особливості реалізації компетентнісного підходу в освіті: по-перше, щодо можливостей педагогів керувати індивідуалізованими навчальними програмами, орієнтованими на розвиток основних компетентностей студентів; по-друге, стосовно студентів: виявляти свої здібності, спостерігати за їх становленням у процесі розвитку і здобувати визнання власних досягнень; по-третє, щодо забезпечення спроможностей педагогів визнання своїх досягнень у вивченні та оцінюванні їхньої педагогічної діяльності; по-четверте, щодо організації педагогічної діагностики з метою вдосконалення освітніх програм та освітньої політики загалом; по-п'яте, для здійснення ефективної політики в галузі трудових ресурсів, заснованої на більш ефективних процедурах професійного навчання, працевлаштування і подальшого професійного зростання фахівців, а також здійснення такої політики в доборі

кадрів, яка сприяє залученню гідних кандидатів на впливові посади в суспільстві й відхиленню непридатних

І.Родигіна зауважує, що для якісної практичної реалізації компетентнісного підходу необхідна екстраполяція його ідей на педагогічний процес. Оскільки особливістю компетентнісного підходу є нова мета навчання, необхідною є адаптація до неї всіх компонентів навчального процесу: лише за умови охоплення всього педагогічного процесу можна досягти формування компетентності студентів як інтегрованого результату навчання. Розглядаючи цей аспект проблеми, В.Луговий відзначає системоутворювальну роль компетентностей у проектуванні освітніх програм та організації навчального процесу. Тобто акцент у навчанні зміщується з того, що знає, хоче і може викладач, на те, що потрібно тому, хто навчається. За компетентнісного підходу увага зосереджується на результаті освіти, а не на процесі. Інакше кажучи, первинною й системоутворювальною стає не процесуальна (навчально-викладацько-оцінювальна) складова, що разом з тим не принижує її важливості, а результативна, виражена в термінах компетентностей.

О.Жуком визначено функції компетентнісного підходу в освіті:

- операціональну, що передбачає виявлення (операціоналізація) системи знань, умінь і навичок, видів готовності студента, які визначають його компетентність і гарантують результативність вирішення професійних, соціальних та особистісних завдань;
- діяльнісно-технологічну, що забезпечує організації професійної підготовки майбутніх інженерів-педагогів навчання діяльнісного типу, максимальне наближення до майбутньої сфери діяльності студента, розроблення й упровадження в навчальний процес завдань, способи вирішення яких відповідають технологіям професійної діяльності;
- виховну, що означає посилення виховної складової освітнього процесу, формування у студентів організаторського та управлінського досвіду, культури особистісного та професійного спілкування;

- діагностичну, що передбачає розроблення більш ефективної системи моніторингу якості освітньо-професійного процесу, зокрема, діагностики досягнутих рівнів сформованості компетенцій.

Отже, необхідність модернізації сучасної освіти спонукає вчених до обґрунтування та пошуку способів реалізації компетентнісного підходу в освіті. І змістовна, і процесуальна складові компетентнісного підходу спрямовані на досягнення нового цілісного освітнього результату, який віддзеркалює підсумок одночасного засвоєння змісту освіти й розвитку особистості, що опанувала значущий для неї зміст. В умовах компетентнісного підходу здебільшого акцентують увагу на результаті навчання; при цьому як результат розглядається не сума засвоєної інформації, а здатність людини діяти в різних проблемних ситуаціях, застосовувати досвід успішної діяльності в певній сфері.

Із цих позицій українські вчені Л.Сохань, І.Єрмаков запропонували концепцію педагогіки життєтворчості й визначили життєву компетентність як знання, уміння, життєвий досвід особистості, необхідні для розв'язання життєвих завдань і проблем, продуктивного здійснення життя як індивідуального проекту. Життєва компетентність передбачає свідоме ставлення до виконання різних життєвих і соціальних ролей

Серед міжнародних експертів з питань реформування освіти та науковців поширеною є думка щодо потреби визначення, відбору та ґрунтовної ідентифікації обмеженого набору компетентностей, які є найбільш важливими, інтегрованими, ключовими. Експерти Організації економічного співробітництва та розвитку ключовими компетентностями визнають такі, що є важливими для багатьох сфер життя та забезпечують успішне життя особистості й ефективне функціонування суспільства. О.Савченко зазначає, що ключові компетентності мають рухливу структуру, залежать від пріоритетів суспільства, цілей освіти, особливостей і можливостей самовизначення особистості в соціумі. Це може конкретизуватися як підготовка студентів до життя, розвиток їхніх інтелектуальних і творчих здібностей, опанування знань, актуалізація вмінь щодо практичного застосування знань.

Л.Хоружа наголошує, що нині сутність поняття "ключові компетентності" стосується не тільки змісту освіти, а передбачає формування в молоді певних навичок для життя й діяльності в соціальній сфері суспільства.

За своїми базовими характеристиками: універсальність, відкритість, відповідність потребам простору і часу, – компетентнісний підхід дає змогу здійснювати навчання людини на всіх рівнях освіти протягом життя. Реалізація ключових компетентностей у змісті освіти, здійснення відповідного моніторингу якості освіти в європейських країнах відбувається поступово, науково обґрунтовується, супроводжується широким обговоренням фахівців і педагогічної громадськості.

Українські вчені зробили значний внесок у розроблення проблеми компетентнісного підходу в освіті. За результатами діяльності робочої групи українських науковців і практиків (О.Савченко – керівник, Н.Бібік, Л.Ващенко, О.Локшина, О.Овчарук, Л.Паращенко, О.Пометун, С.Трубачова) досліджено теоретичні й прикладні питання реалізації компетентнісного підходу в освіті України. У результаті запропоновано такий перелік ключових компетентностей: навчальна (уміння вчитися), громадянська, загальнокультурна, інформаційна, соціальна, здоров'язберігаюча, які деталізуються в комплексі знань, умінь, навичок, цінностей, ставлень, здатностей за навчальними галузями й життєвими сферами студентів .

У критеріях оцінювання навчальних досягнень студентів найбільш універсальними, ключовими визнані п'ять компетентностей як найбільш вагомих у сучасності. Ці компетентності конкретизовані в Україні на рівні освітніх галузей і навчальних предметів для кожного рівня навчання. Наприклад, під час вивчення навчального предмета "Економіка" має формуватися соціально-трудова компетентність. На думку О.Савченко, вибір найважливіших загальних компетентностей (ключових) має відбуватися на фундаментальному рівні, з урахуванням актуальних світоглядних ідей щодо суспільства й індивідуума та їх взаємодії. Також має бути врахований вплив культурного та інших контекстів того чи іншого суспільства і країни.

Отже, у сучасній науці спостерігаємо стійку тенденцію утвердження не лише поняття "компетентнісний підхід", а й осмислення його сутності, адже реалізація цього підходу ґрунтується на розумінні, що прогрес людства залежить не стільки від економічного зростання, скільки від рівня розвитку особистості.

Сучасні концепції педагогічної освіти базуються на ідеях розвитку людських ресурсів та саморозвитку освітніх інституцій і суб'єктів педагогічного процесу. Так, серед принципів професійного розвитку педагогів та управлінських кадрів освіти провідним визначено реалізацію компетентнісного підходу до розвитку фахової кваліфікації педагогів і керівників навчальних закладів, що передбачає необхідність переходу від кваліфікації, яку спеціаліст здобуває один раз і назавжди, до компетентності, яка дозволяє мобільно змінювати професійну діяльність, зумовлену соціально-економічними змінами, динамікою ринку праці, концепцію Болонського процесу.

Незважаючи на значну кількість психолого-педагогічних досліджень, проблема організації професійно-методичної підготовки майбутніх інженерів-педагогів на засадах компетентнісного підходу ще недостатньо досліджена у теоретико-методологічному аспекті.

Таким чином, актуальність проблеми обумовили вибір теми дослідження: «Організація професійно-методичної підготовки у майбутніх інженерів-педагогів на засадах компетентнісного підходу (на прикладі Української інженерно-педагогічної академії)» постановку його мети й завдань.

Мета дослідження: теоретично обґрунтувати, розробити та експериментально перевірити методику організації професійно-методичної підготовки майбутніх інженерів-педагогів на засадах компетентнісного підходу (на прикладі Української інженерно-педагогічної академії).

Об'єкт дослідження – процес організації професійно-методичної підготовки студентів закладів вищої освіти на засадах компетентнісного підходу.

Предмет дослідження – організація професійно-методичної підготовки у майбутніх інженерів-педагогів на засадах компетентнісного підходу (на прикладі ННІ «УІПА» Каразінського університету).

Гіпотеза: розробка та впровадження методики організації професійно-методичної підготовки під час вивчення дисципліни: «Технологія швейного виробництва» у майбутніх інженерів-педагогів на засадах компетентнісного підходу (на прикладі ННІ «УПА» Каразінського університету), яка позитивно позначиться на якості сформованості теоретичних знань, практичних умінь та навичок майбутніх інженерів-педагогів.

Досягнення поставленої мети і перевірка гіпотези передбачає вирішення таких завдань:

1. Аналіз теоретичних основ організації професійно-методичної підготовки вищих навчальних закладів на засадах компетентнісного підходу;
2. Аналіз організації професійно-методичної підготовки майбутніх інженерів-педагогів в Українській інженерно-педагогічній академії;
3. Розробити експериментальну перевірку ефективності методики організації професійно-методичної підготовки майбутніх інженерів-педагогів на засадах компетентнісного підходу (на прикладі ННІ «УПА» Каразінського університету).

Методологічна основа дослідження - компетентнісний підхід, діалектико-матеріалістична теорія пізнання, діяльнісний підхід.

Теоретичну основу дослідження становлять як принципи загальнодержавних нормативних документів, у яких відображено основні ідеї національної освіти (Конституція України, Закон України «Про освіту», Державна національна програма «Освіта» (Україна XXI століття), Національна доктрина розвитку освіти України у XXI столітті, так і положення наукових праць з загальних питань педагогічних та психологічних концепцій, педагогічних технологій.

У нашій країні значна кількість педагогів, як теоретиків так і практиків, досліджують питання, пов'язані з компетентнісно зорієнтованою освітою. Це, зокрема, В. І. Астахова, О. М. Гончарова, Л. М. Дибкова, Є. А. Іванченко, О. І. Пометун, Л. І. Паращенко та інші; особливу увагу вони приділяють з'ясуванню суті компетентності та компетенцій, визначенню ключових компетентностей і формуванню професійної компетентності фахівців.

Методи дослідження. У дослідженні були використані:

- теоретичні методи: теоретичний аналіз, узагальнення, порівняння наукової, навчально-методичної літератури, синтез педагогічних та психологічних концепцій проблемного навчання; визначення науково обґрунтованих підходів; індуктивні та дедуктивні методи;

- емпіричні методи: спостереження, опитування (бесіда, тестування), вивчення продуктів діяльності досліджуваних (письмових), вивчення й узагальнення педагогічного досвіду, педагогічний експеримент;

- методи математичної статистики: опрацювання результатів досліджень, розрахунки за критерієм Стьюдента.

Дослідно-експериментальна база дослідження – навчальний заклад «Українська інженерно-педагогічна академія».

Наукова новизна та теоретичне значення дослідження полягає в тому, що проаналізований стан проблеми формування професійно-методичної підготовки у студентів вищих навчальних закладів в педагогічній теорії та практиці надасть можливість удосконалити в процесі навчання формування ключових компетенцій студентів вищих навчальних закладів; реалізація компетентнісного підходу у змісті професійно-методичної підготовки відповідно до реальних професійних функцій і завдань; активізація навчально-пізнавальної діяльності на основі дослідницького пошуку й індивідуалізації формування компетентнісного підходу у підготовці студентів; здійснений аналіз стану викладання дисципліни: «Технологія швейного виробництва» у студентів вищих навчальних закладів (на прикладі Української інженерно-педагогічної академії); теоретично обґрунтовано, розроблено професійно-методичну підготовку у майбутніх інженерів-педагогів на засадах компетентнісного підходу (на прикладі ННІ «УІПА» Каразінського університету) під час вивчення дисципліни: «Технологія швейного виробництва» та частково експериментально перевірено розроблену методику. Організація професійно-методичної підготовки у майбутніх інженерів-педагогів на засадах компетентнісного підходу (на прикладі ННІ «УІПА» Каразінського університету):

- удосконалено зміст, форми, методи, навчально-методичне забезпечення професійно-методичної підготовки студентів вищих навчальних закладів;

- конкретизовано поняття «компетентнісний підхід», під яким розуміють спрямованість освітнього процесу на формування та розвиток ключових (базових, основних) і предметних компетентностей особистості.

Практичне значення одержаних результатів полягає в тому, що методика організації професійно-методичної підготовки майбутніх інженерів-педагогів на засадах компетентнісного підходу може бути застосована при навчанні інженерів-педагогів різноманітних спеціальностей.

Компетентнісний підхід скеровує освіту на формування цілого набору компетентностей (знань, умінь, навичок, ставлень тощо), котрими мають оволодіти студенти під час навчання. Матеріали дослідження можуть бути використані для вдосконалення процесу професійно-методичної підготовки студентів вищих навчальних закладів, під час розроблення навчальних програм і навчально-методичного забезпечення.

Структура магістерської роботи визначалася логікою дослідження, поставленими завданнями: вона містить у собі вступ, три розділи, висновки, список використаних джерел, додатки.

РОЗДІЛ 1

ТЕОРЕТИЧНІ ОСНОВИ ОРГАНІЗАЦІЇ ПРОФЕСІЙНО-МЕТОДИЧНОЇ ПІДГОТОВКИ СТУДЕНТІВ ЗАКЛАДІВ ВИЩОЇ ОСВІТИ НА ЗАСАДАХ КОМПЕТЕНТНІСНОГО ПІДХОДУ

1.1. Організація професійно-методичної підготовки студентів в закладах вищої освіти

У концепції розвитку професійно-технічної освіти, концепції розвитку інженерно-педагогічної освіти в Україні особлива увага приділяється формуванню якісно нового типу педагога професійної ЗВО – педагога професійного навчання, який органічно поєднує функції викладача та майстра виробничого навчання[1], що, в свою чергу, «викликає необхідність зміни стратегії підготовки фахівців» [2].

Тому завдання закладів вищої освіти, які готують вчителів для системи профтехосвіти, системи вищої галузевої освіти, – розвинути і допомогти підвищувати рівень професійно-педагогічної підготовки випускників.

Категорія професійно-педагогічної підготовки трактується науковцями по-різному: як організований, систематичний процес формування професійно-педагогічних знань, умінь і навичок, необхідних для майбутньої професійної діяльності [3]; як складна психолого-педагогічна система зі специфічним змістом, наявністю структурних елементів, формами відношень, особливостями навчального процесу, специфічними для даного фаху знаннями, вміннями та навичками [4]; як «система, яка характеризується взаємозв'язком та взаємодією структурних та функціональних компонентів, сукупність яких визначає особливість, своєрідність, що забезпечує формування особистості студента відповідно до поставленої мети – вийти на якісно новий рівень готовності до професійної діяльності» [5]; як підсистема професійної підготовки фахівців, праця яких пов'язана з людським фактором і передбачає сукупність спеціальних знань, умінь та навичок, необхідних для виконання роботи в певних сферах діяльності [6]; як професійно-педагогічна підготовка

цілісності освіти, яка складається зі взаємопов'язаних компонентів: мети навчання, змісту освіти, мотивів навчання, діяльності викладачів і студентів, технології і результату навчання [7].

На наш погляд, професійно-педагогічна підготовка інженера-педагога – це організований, систематичний та цілеспрямований процес формування та розвитку професійно-педагогічних знань, умінь, навичок, якостей студента, необхідних йому для успішної реалізації майбутньої інженерно-педагогічної діяльності. Така підготовка є результативною, якщо вона здійснюється через професійно-педагогічну діяльність, у ній проявляється, шліфується і веде до удосконалення професійно-педагогічних можливостей особистості.

Необхідною і достатньою умовою ж ефективності самої навчальної, навчально-педагогічної діяльності є провадження в системі підготовки майбутнього педагога інтегрованих знань – інженерних і педагогічних [8].

Студент повинен уміти раціонально синтезувати професійно-педагогічні та інженерно-технічні знання, трансформувати інженерну інформацію в педагогічну систему, володіти творчим професійно-педагогічним мисленням. Це можна вирішити при умові розвитку в майбутнього інженера-педагога проєктувальних, аналітичних умінь уже на початкових етапах його навчання у вузі, які пов'язані зі здатністю добирати, структурувати науково-технічну інформацію у зміст навчального предмета, діагностувати цілі навчальної та викладацької діяльності, обирати оптимальні рішення для досягнення очікуваних результатів.

Тому один із суттєвих принципів, який потребує перегляду можливостей діапазону свого застосування, стратегій впровадження в підготовку майбутнього інженера-педагога є принцип інтеграції, результатом дії якого є створення інтеграційних систем як на рівні суб'єктів навчання, так і на рівні ЗВО. В свою чергу, чим більша інтеграційна система, більш синтетичною є її структура, тим довше вона буде функціонувати і широко застосовуватися. Ще одна проблема професійно-педагогічної підготовки інженера-педагога полягає в тому, що вона здійснюється через оволодіння студентами змістом окремих

навчальних предметів, відображення якого у свідомості останніх має, здебільшого, дискретний характер.

Сьогоднішній інженер-педагог бакалаврського циклу підготовки оволодіває близько 20 професійно-орієнтованими психолого-педагогічними дисциплінами, що призводить до роздрібненості знань, певної предметної тавтології. Окрім того, для практичного навчання студентів виділяються, в переважній більшості, часткові вміння, які не дають можливості охарактеризувати цілісну професійну діяльність, в основі якої знаходяться процеси цілепокладання і цілездійснення.

Відсутність у підготовці майбутнього інженера-педагога логічних і практичних взаємозв'язків між здобутими вміннями не дозволяє ефективно користуватися ними в професійній діяльності. Не даремно характерна оцінка якості підготовленості спеціалістів нерідко звучить так: «Все знаю, а працювати не можу». Звідси висновок: уся система професійно-педагогічної підготовки студентів інженерно-педагогічних напрямів підготовки повинна бути цілісною, взаємообумовленою попереднім етапом навчання і визначальною для наступного, зв'язаною з кожною педагогічною та інженерною дією, конструктивною для теорії і практики. Як "стверджує Р.М. Горбатюк, і ми з ним погоджуємося, якісна підготовка інженера-педагога в умовах університету буде здійснюватися тоді, коли враховуватимуться усі структурні елементи вузівської системи як цілісності і діяльність, в яку включатимуться студенти, буде професійно-педагогічною або такою, що її моделює [9].

Однією з важливих проблем професійної і вищої ВНЗ є неготовність педагогів усвідомлено прийняти інновації, що відбуваються в освіті, критично оцінити реальні можливості щодо їх упровадження в практику роботи конкретного навчального закладу. На жаль, сьогодні багато випадків, коли прийняття інновації лише проголошується, проте реальних змін у роботі з учнями, студентами не відбувається. Прикладом може слугувати задекларована Болонською угодою значущість самостійності, а тому і самостійної роботи, студентів.

Навчальні програми, особливо інженерні, переобтяжені змістом: поява нового устаткування та сучасних технологій не дає змоги вилучити з навчальних курсів інформацію про вітчизняне обладнання, оскільки воно продовжує використовуватися в сучасному аграрному виробництві. Внаслідок цього відбувається постійне збільшення навчального матеріалу, а час на його вивчення – зменшується. Тому майбутній інженер-педагог у системі підготовки повинен сформуватися як технолог педагогічного процесу, який достатньою мірою може оперувати освітніми процесами, володіє професійно-педагогічними компетенціями, моделює діяльність інших. За такого підходу суть підготовки інженера-педагога визначається не стільки збагаченням досвіду необхідною інформацією, скільки розвитком уміння оперувати нею, проектувати і моделювати власну діяльність та діяльність тих, кого навчають, формуванням якостей, які є необхідними для неперервного професійного навчання і власного розвитку як спеціаліста освітнього закладу.

Роль сьогоденішнього вчителя професійної та педагога вищої шкіл має виходити за межі транслятора знань; їх професійна праця повинна розглядатися як різновид дослідницької діяльності, спрямованої на створення нових освітніх теорій, методів. Найповніше відповідає означеним вимогам компетентнісний підхід.

Змушує вдатися до міркувань і система професійно-методичної підготовки інженера-педагога, яка, на думку О.Е. Коваленко, потребує вдосконалення [10]. Дійсно, в умовах перебування у вузі студент освітньо-кваліфікаційного рівня «бакалавр» оволодіває 3-5 фаховими методиками. Фактична ж його діяльність вимагатиме постійних професійно-методичних вдосконалень, що пов'язано з ринком праці.

Якщо ж проаналізувати реальний стан питання стосовно оволодіння професійно-методичною складовою в професійно-педагогічній підготовці інженера-педагога, то ця ланка виявляється чи не найслабшою. Свідченням можуть бути результати перебування студентів на пасивній (2-й курс) і активній (3-й курс) практиках, які відображають недостатнє усвідомлення практикантами психолого-педагогічних характеристик відвіданих занять, повну зосередженість

на змісті заняття під час його проведення, відсутність контакту з аудиторією, неможливість використання рефлексивних умінь і т.д. Ми вважаємо, що професійно-методична робота повинна наскрізно супроводжувати майбутнього інженера-педагога впродовж усього періоду перебування його у вузі і здійснюватися не тільки засвоєнням окремих методик в спеціально відведений час, але й на інших заняттях як вивчення досвіду, наслідування результативних дій і прийомів роботи педагогів-майстрів. Актуальною проблемою сучасної вищої освіти, на яку вказує Т.Д.Іщенко, є вирішення питання щодо оптимального співвідношення часу між теоретичними дисциплінами та виробничою практикою [11].

Останнім часом на сторінках психолого-педагогічної періодики все частіше зустрічаються публікації, що стосуються проблем урізноманітнення педагогічної практики студентів, переведення її в площину наскрізності та неперервності [12]. Ми переконані в тому, що достатнє володіння майбутнім педагогом педагогічною майстерністю можливе лише за умови, коли теорія професійно-педагогічної підготовки буде супроводжуватися практикою чи практичними діями. Це може реалізовуватися наступним чином: на початкових курсах як споглядання, аналіз, деталізація, відтворення, програвання фрагментів уроків, виховних заходів різного типу, поступове включення студентів в педагогічну діяльність з метою формування репродуктивних і частково пошукових компетентностей, на старших є складання конспектів фрагментів уроків, проведення занять різного типу, здійснення їх комплексних психолого-педагогічних аналізів, вивчення студентів та студентивських груп, моделювання та проектування їх розвитку, володіння прийомами рефлексії та саморозвитку і т.д. На рівні магістратури в процесі безпосередньої інженерно-педагогічної діяльності студент може визначати стратегічні й тактичні завдання навчально-виховного процесу, вчиться добирати навчальний матеріал з урахуванням підготовленості студентів, інтегрувати зміст інженерно-педагогічних дисциплін, проектувати навчальні задачі і ситуації. Така робота по взаємопроникненню теорії в практику і навпаки дає можливість розвинути різні компетенції вищого

порядку творчого, і може бути здійсненою лише тоді, коли становлення студента як фахівця відбувається не розрізнено (теорія – у вузі, практика – в профтехліцеї, коледжі), а безпосередньо у комплексному освітньому середовищі «вуз - ПТУ», «вуз - коледж» і т.д. Таким чином, змінюється й система підготовки інженера-педагога зі спрямування «для освітнього закладу» у «в освітньому закладі для освітнього закладу», при цьому посилюється практична спрямованість професійно-педагогічної освіти інженера-педагога, зберігаючи свою теоретичну фундаментальність. Зазначимо ще й той факт, що така теоретико-прикладна підготовка повинна здійснюватись на усіх її циклах стосовно всіх елементів майбутньої професійно-педагогічної діяльності інженера-педагога.

Реалії сучасності вимагають уже на етапі оволодіння професією сформувати у майбутнього інженера-педагога необхідність постійно вчитися, поновлювати свої знання, вміння, працювати над вдосконаленням професійної майстерності, якісно самореалізовуватися. Це завдання може бути здійснене, якщо студент буде навчений діям та прийомам самонавчання, самовиховання, у нього виявиться загостреною потреба в самоактуалізації та самозміні. Така перебудова в свідомості вимагає від системи підготовки інженера-педагога дієвості і неперервності в усіх напрямках її функціонування.

Педагогічна теорія в нинішньому її стані переосмислення та перебудови, безумовно, не може повністю забезпечити належний рівень практики. Це пов'язано, як уже відзначалося науковцями, з тим, що змінилася соціальна парадигма буття.

Зміна соціальної парадигми буття вимагає зміни й парадигми загальної середньої освіти. Перш за все ми спостерігаємо зміну цільових установок, а саме: перехід від головної мети – всебічний і гармонійний розвиток підростаючого покоління – до формування особистості учня (вихованця), розвитку його здібностей та обдарувань, наукового світогляду, як сказано в Законі України “Про загальну середню освіту” (стаття 5). Ряд учених формулюють цю мету як виховання неповторної особистості з урахуванням її потреб і нахилів. Іншими

словами, у скороченому варіанті нова парадигма загальної середньої освіти передбачає розглядати учня як “ціль, а не як засіб”.

На вирішення цієї головної мети спрямовані різні теорії та технології навчання (розвивальна – Д. Е. Ельконіна та В. В. Давидова, модульно-розвивальна, поліцентричний метод Б.М. Наумова та ін.) [13].

У сучасній освіті все більшого поширення набуває термін “особистісно-зорієнтоване навчання”. Учені й педагоги-практики по-різному розуміють зміст цього терміна. Деякі педагоги бачать у ньому реалізацію індивідуального підходу в навчанні через організацію і презентацію навчального матеріалу різного рівня труднощів. Інші пов’язують його з інноваційними процесами в освіті, які активізувались останнім часом у зв’язку з відкриттям гімназій, ліцеїв, коледжів, де використовуються різні форми диференційованого навчання.

Об’єктивною передумовою розвитку цього напрямку в освіті є зміна парадигми в освітній галузі. Уважно розглядаючи теоретичні основи реалізації компетентнісного підходу в навчанні, учені пропонують урахувати ряд важливих позицій, що впливають на впровадження даного підходу в практику роботи шкіл:

1. Компетентнісний підхід у навчанні має забезпечити розвиток і саморозвиток особистості учня, ґрунтуючись на виявлених індивідуальних особливостях його як суб’єкта пізнання і предметної діяльності.

2. Освітній процес компетентнісного підходу у навчанні дає кожному учневі на підставі його здібностей, нахилів, інтересів, ціннісних орієнтацій і суб’єктивного досвіду можливість реалізувати себе в пізнанні, навчальній діяльності, поведінці.

3. Зміст освіти, його склад і засоби добираються і конструюються таким чином, щоб здобувач освіти мав можливість вибору предметного матеріалу (за об’ємом і формою).

4. Критеріальна база компетентнісного підходу у навчанні враховує не тільки рівень досягнутих знань, умінь, навичок, а й інформованість певного інтелекту (його властивостей, якостей, прояву).

5. Освіченість як сукупність знань, умінь, індивідуальних здібностей є

важливим засобом становлення духовних та інтелектуальних якостей учня, який виступає основною ціллю сучасної освіти.

6. Освіченість і навченість не тотожні за своєю природою і результатами. Навченість через оволодіння змістом освіти забезпечує соціальну і професійну адаптацію в суспільстві. Освіченість формує індивідуальне сприйняття світу, можливість його творчого перетворення, широкого використання суб'єктивного досвіду в інтерпретації та оцінці фактів, явищ, подій довкілля на підставі особистісно-значущих цінностей і внутрішніх установок.

7. Традиційне навчання вже не може бути провідним у цілісному освітньому процесі. Значущими стають ті складові, які розвивають індивідуальність учня, створюють усі необхідні умови для його саморозвитку, самовираження.

8. Компетентнісний підхід у навчанні будується на принципі варіативності, тобто визнання змісту, методів і форм навчального процесу, вибір яких має здійснюватися педагогом з урахуванням розвитку кожної дитини та її педагогічної підтримки в пізнавальному процесі.

Компетентнісний підхід характеризується визнанням індивідуальності, самобутності, самоцінності кожного здобувача освіти, його розвитку не як колективного суб'єкта, а перш за все як індивіда, наділеного своїм неповторним суб'єктним досвідом. Під суб'єктним досвідом (не суб'єктивним) розуміється досвід життєдіяльності, який отримує дитина до ЗВО в конкретних умовах сім'ї, соціокультурного оточення, у процесі сприйняття і розуміння нею світу людей і речей. У межах цього підходу можна виділити нетрадиційні положення:

- освіта – це не тільки навчання, а й учіння як особлива індивідуальна діяльність учня;
- учіння не є прямою проекцією навчання;
- учень не стає суб'єктом навчання, а перш за все є носієм суб'єктного досвіду (під час навчання відбувається “зустріч” заданого з уже наявним суб'єктним досвідом, збагачення, “окультурювання” цього досвіду, а зовсім не його породження);
- суб'єктність (індивідуальність) проявляється у вибірковості до світу

(змісту, виду і форми його представлення), у стійкості цієї вибірковості; у способах переробки навчального матеріалу, емоційно-особистісних відношень до об'єктів пізнання (матеріальних та ідеальних)

Виходячи з наведених положень, можна зробити висновок, що у порівнянні з традиційною технологією компетентнісний підхід у навчанні базується на наступних положеннях, що зведені в таблиці 1.1.

Таблиця 1.1

Загальні положення про компетентнісний підхід

Параметри	Компетентнісний підхід у навчанні	Традиційна технологія
1	2	3
1.Філософія освіти	У центрі навчального процесу є здобувач освіти. Здобувач освіти є суб'єктом навчального процесу. Навчання розглядається як процес. Стимулюються співробітництво та взаємодопомога. Зорієнтоване на внутрішню мотивацію, що ґрунтується на радості пізнання та на успіху.	У центрі навчального процесу є вчитель. Здобувач освіти є об'єктом навчального процесу. Навчання розглядається як результат. Баується на принципах змагання. Зорієнтована на зовнішню мотивацію з відчутними елементами примусу.
2. Мета	Увага акцентується на ставленні до знань, умінь і навичок, які використовуватимуться в сучасному та майбутньому. Полягає в корекції знань, умінь і навичок (які є результатом співпраці) і ставлення до навчання.	Увага акцентується лише на формальних знаннях, уміннях і навичках. Є формальним додатком до організації професійної підготовки майбутніх інженерів-педагогів.
3. Зміст	Характеризується гнучкістю. Є засобом досягнення мети. Визначається на внутрішньо-предметному та міжпредметному рівнях.	Має стало окреслений обсяг. Є кінцевою метою навчання. Визначається суто по предметах.
4. Методика	Навчання здійснюється на основі творчих методів. Навчання зорієнтоване на колективну та індивідуальну діяльність у групах з метою формування комунікативних навичок.	Увага акцентується на відтворенні завченого змісту. Зорієнтована на «середнього» здобувача освіти
5.Методологія оцінювання	Компонент «оцінювання» має форму загальних рекомендацій. Перевага надається цінуванню. Цінування скеровано на констатацію успіху. Цінування має характер безперервний та узагальнюючий. Стимулює зусилля студентів до самооцінювання, саморегуляції та самоосвіти.	Компонент «оцінювання» має формальний характер. Оцінка переважно несе негативну констатацію, контроль здійснюється час від часу та в конкретний термін. Оцінювання ґрунтується на врахуванні завченої інформації, знань, умінь, навичок безвідносно до сучасного і майбутнього.

Навчанням через його зміст, методи, форми задаються соціокультурні зразки пізнання, інтелектуальних і практичних способів діяльності, поведінки, і ці зразки обов'язкові для всіх студентів. В учінні реалізується індивідуальна пізнавальна діяльність. До вступу в школу дитина вже є певним носієм власного пізнавального досвіду, і у зв'язку із цим основною функцією ВНЗ є його максимальне вивчення (діагноз), використання, "окультурювання" шляхом збагачення результатами суспільно-історичного досвіду.

Таким чином, реалізація компетентнісного підходу потребує зміни "векторів" у педагогіці: від навчання як нормативно побудованого процесу до учіння як індивідуальної діяльності школяра, через колективні форми роботи, що передбачає педагогічну підтримку та корекцію. У цьому випадку навчання не стільки задає "вектор" розвитку, скільки створює для цього необхідні оптимальні умови. Суттєво змінюється функція навчання, і його завданням є не планування загальної, єдиної й обов'язкової для всіх лінії психічного і фізичного розвитку, а допомога кожному учневі з урахуванням наявного в нього досвіду пізнання і практичних дій удосконалювати свої індивідуальні здібності, розвиватися як особистість. Навчання також має допомагати учню розкрити індивідуальні пізнавальні можливості з використанням певних педагогічних умов, які повинні цьому сприяти.

"Вектор" розвитку будується не від навчання до учіння, а навпаки, від учіння до визначення педагогічних впливів, що сприяють його подальшому розвитку. Такий підхід дещо співпадає з поглядами видатного психолога Ж.Піаже, що навчання й особливе учіння базуються на певному рівні розвитку особистості [14].

Вирішення завдання розвитку здібностей учня пов'язане зі створенням проекту компетентнісного підходу у системі навчання в школі. Саме проектування компетентнісного підходу у навчанні має бути гнучким, варіативним, багатофакторним і обов'язково передбачати:

- визнання учня основним суб'єктом навчального процесу;
- визначення мети проектування як розділи індивідуальних здібностей учня;
- визначення засобів, що забезпечують реалізацію поставленої мети:

виявити і структурувати суб'єктний досвід учня, його цілеспрямований розвиток у навчальному процесі.

Якість реалізації компетентнісного підходу у навчанні безумовно залежить від урахування специфічних принципів.

До числа провідних принципів компетентнісного підходу у навчанні необхідно віднести такі:

- індивідуалізація навчання, яка передбачає рішення двох завдань. По-перше, дозволити дітям з перших років цілеспрямованої освіти засвоювати знання в тому темпі, який зумовлюється їх пізнавальними здібностями. По-друге, дати можливість здібним або особливо обдарованим дітям максимально розвивати власні позитивні задатки, розкривати творчий інтелектуальний потенціал;

- принцип максимального наближення навчального матеріалу до реалій життя. Реалізація цього принципу сприяє розумінню учнями важливості знань, необхідності їх постійного оновлення;

- принцип спіралеподібної будови навчального матеріалу. Урахування цього принципу дозволяє повертатися до раніше вивченого і розглядати його з різних сторін на більш складному рівні, що дає можливість слабим учням закріпити, а сильним поглибити знання;

- принцип постійної самооцінки учнями власної навчальної діяльності. Реалізація цього принципу дозволяє учню не тільки більш усвідомлено ставитись до вчіння, а й спостерігати динаміку особистого просування в засвоєнні навчального матеріалу, своєчасно корегувати свою пізнавальну діяльність;

- принцип реалізації цілісного навчально-виховного процесу, що передбачає органічне поєднання навчальної роботи в школі і роботи в позаурочний час.

Реалізація компетентнісного підходу у навчанні потребує розробки такого змісту освіти, в який включаються не тільки наукові знання, а й методи і прийоми пізнання. Важливою є також розробка оптимальних форм взаємодії учасників освітнього процесу (педагога і студентів).

Сутність компетентнісного підходу у навчанні полягає в тому, щоб:

- визначити життєвий досвід кожного учня, рівень інтелекту, пізнавальні

здібності, інтереси, якісні характеристики, які спочатку треба розкрити, а потім узгодити зі змістом освіти;

- формувати позитивну мотивацію до пізнавальної діяльності, самопізнання, самореалізації та самовдосконалення в межах соціокультурних і моральних цінностей;

- “озброїти” студентів механізмами адаптації, саморегуляції, самозахисту, самовиховання та іншими, необхідними для становлення самобутньої сучасної людини, здатної вести конструктивний діалог з іншими людьми, природою, культурою та цивілізацією в цілому [15].

Учень у рамках цього підходу - цінний виробник не стільки суспільного, скільки індивідуального досвіду.

Отже, компетентнісний підхід характеризується визнанням індивідуальності, самобутності, самоцінності кожної дитини, її розвитку не як колективного суб'єкта, а як індивіда, наділеного своїм неповторним суб'єктним досвідом. Реалізація компетентнісного підходу у системі навчання потребує зміни акцентів в педагогіці: від навчання, як нормативно-побудованого процесу до учіння як індивідуальної діяльності школяра через колективні форми роботи, що передбачає педагогічну підтримку та корекцію.

1.2. Проблема застосування компетентнісного підходу до професійно-методичної підготовки студентів закладів вищої освіти

За останні роки в Україні відбуваються реформаційні процеси в освітній галузі, спрямовані на досягнення рівня світових стандартів. Так, у Національній доктрині розвитку освіти йдеться про орієнтацію освіти на підготовку конкурентоспроможних на європейському та світовому ринках праці спеціалістів, які матимуть необхідні для цього знання, навички та компетенції. У зв'язку з цим, основною вимогою до вищих навчальних закладів I-II рівнів акредитації України є реалізація нових підходів та методів, які забезпечать якісну професійну підготовку майбутніх фахівців.

Поняття «професійно-методична» підготовка є багатоаспектним як за своїм змістом, так і за структурою. Тому в науковій літературі важко знайти його універсальне визначення.

Зокрема «підготовка» визначається як запас знань, досвід, здобутий у процесі навчання, практичної діяльності.

Поняття «методична» тісно пов'язується з терміном «методика», який у вузькому значенні вживається як учення про методи навчання, в широкому - розглядається як галузь педагогічної науки, яка досліджує закономірності вивчення певного навчального предмету.

Методична підготовка вважається необхідною складовою професійно-педагогічної підготовки майбутнього спеціаліста. З огляду на вищезазначене, професійно-методичну підготовку можна визначити як систему організації навчально-виховного процесу, яка передбачає систематизацію та поглиблення набутих методичних знань, постійне вдосконалення практичних вмінь і навичок з метою підготовки студента до організації різних видів практичної діяльності у школі, формування його методичної самостійності.

Таким підходом є компетентнісно-орієнтоване навчання, яке у широкому розумінні полягає в засвоєнні майбутніми спеціалістами теоретичних знань і використання цих знань для вирішення конкретних практичних завдань, які виникають у професійній діяльності [16].

Поняття «професійно-методична» підготовка є багатоаспектним як за своїм змістом, так і за структурою. Тому в науковій літературі важко знайти його універсальне визначення.

Зокрема «підготовка» визначається як запас знань, досвід, здобутий у процесі навчання, практичної діяльності.

Поняття «методична» тісно пов'язується з терміном «методика», який у вузькому значенні вживається як учення про методи навчання, в широкому - розглядається як галузь педагогічної науки, яка досліджує закономірності вивчення певного навчального предмету.

Методична підготовка вважається необхідною складовою професійно-педагогічної підготовки майбутнього спеціаліста. З огляду на вищезазначене, професійно-методичну підготовку можна визначити як систему організації навчально-виховного процесу, яка передбачає систематизацію та поглиблення набутих методичних знань, постійне вдосконалення практичних вмінь і навичок з метою підготовки студента до організації різних видів практичної діяльності у школі, формування його методичної самостійності.

Основною метою професійної освіти в Україні визнана підготовка компетентного фахівця, здатного до ефективної професійної роботи за фахом і конкурентного на ринку праці.

Розробка засобів реалізації формування професійної компетентності, дослідження проблем його впровадження в практику ЗВО, технологізація цього процесу перебуває в центрі наукових педагогічних досліджень.

Сьогодні, говорячи про систему професійної освіти в контексті компетентнісного підходу, необхідно розуміти, що саме тут закладається фундамент майбутнього професіонала, і подальший успіх у його майбутній професійній діяльності буде визначатися тим, наскільки він зуміє реалізувати свій потенціал у реальній практичній діяльності.

Для успішного вирішення професійно орієнтованих задач випускник повинен уміти аналізувати реальну ситуацію, знаходити оптимальні шляхи її поліпшення, пропонувати найбільш ефективні рішення виникаючих проблем, володіти навичками роботи з різними джерелами інформації. При цьому найважливішим напрямом формування професійної компетентності виступає посилення професійних якостей майбутнього фахівця.

Професійній компетентності [17] властива повна реалізація справжніх здібностей і цінностей людини як професіонала, виявлення і розвиток своїх можливостей, пізнання ним своєї власної природи і прагнення стати тим, ким він може і хоче стати.

Це свідомий, цілеспрямований процес розкриття особистістю своєї власної активності та індивідуальності, реалізація власних зусиль, розвиток особистісних та професійних якостей в обраній професії. Аналіз останніх досліджень і

публікацій. У працях учених підкреслюється важливість проблеми формування професійної компетентності та пропонується звернути увагу на проблеми змісту та сутності професійної підготовки фахівців у системі ступеневої освіти, які знайшли своє відображення у наукових доробках А. Алексюка, В. Безпалька, С. Вітвицької, О. Дубасенюк, В. Кременя, Н. Кузьміної, Н. Ничкало та ін.

Завдання сучасних вищих навчальних закладів це – формування компетентної особистості, яка володіє не лише знаннями, високими моральними якостями, а й уміє діяти адекватно у відповідних ситуаціях, застосовуючи отримані знання та беручи на себе відповідальність.

Професіоналізм діяльності характеризується гармонійним поєднанням високої професійної компетентності та професійних умінь і навичок на рівні професійної майстерності.

У ході засвоєння професійних знань та навичок, по мірі переходу на більш високі рівні професіоналізму настає етап стабільного використання накопичених, у професійному досвіді, способів, що стають основою розвитку професійної діяльності, для досягнення якого необхідно володіти певним особистісним потенціалом. Це – загальні та спеціальні здібності, базові знання, мотивація досягнень, спрямованість на саморозвиток, адекватна самооцінка та професійна компетентність.

Професійна компетентність у більшості випадків визначається як поєднання психічних якостей, що дозволяє діяти самостійно і відповідально, як володіння людиною здатністю і умінням виконувати певні професійні функції. Загальновизнаним є поділ компетенцій на загальні та професійні (спеціальні).

На сьогодні існує кілька типологій моделей професійної підготовки фахівців у вітчизняній вищій школі:

1) традиційна модель, за якою відбувається підготовка людини знань, а зміст означеної підготовки складають навчальні знання і предмети; така модель найбільш характерна для більшості українських коледжів;

2) проектна модель: характерна для американської системи вищої освіти; передбачає варіативність навчальних програм, програвання численних практичних ситуацій на засадах контекстного, діяльнісного характеру

навчального процесу; серед форм професійної підготовки значущими є тренінги, майстерні, проекти;

3) індивідуалізована модель, за якої особистість сама формує свою навчальну траєкторію, за власним сценарієм будує свою професійну підготовку, обирає собі курси і навчальні дисципліни [18].

Компетентнісний підхід серед інших наукових підходів, які активно використовуються сьогодні в педагогіці, займає особливе місце, оскільки став розроблятися відносно недавно.

У вітчизняній педагогіці широко відомі праці з компетентнісного підходу Н. Бібік, О. Савченко, О. Овчарук, О. Пометун, О. Локшиної, І. Єрмакова та ін. Реалізація компетентнісного підходу в системі освіти залежить не лише від типу навчального закладу, але й від загальної моделі освіти, прийнятої у суспільстві. Російський соціолог освіти І. Смірнова пропонує основними моделями в системі вищої професійної освіти, в тому числі й у коледжах та технікумах, вважати такі: особистісно орієнтовану, діяльнісну, проблемну, модульну і контекстну [19].

Безперечно, зазначені моделі можуть поєднуватися одна з одною і співіснують з традиційною, знанневою парадигмою підготовки фахівців для промислового та аграрного секторів господарства кожної країни. Переважна більшість сучасних учених-педагогів схиляються до думки про присутність кожної із означених моделей у межах компетентнісного підходу до професійної підготовки фахівців. Основою компетентнісного підходу, на думку О. Патрової, є орієнтація трудової діяльності, в тому числі й навчальної, на результати, які є значущими для самої трудової діяльності [20].

Важливим вважаємо також висновок науковців стосовно того, що в межах компетентнісного підходу відбувається більш широке окреслення професійних якостей особистості (її кваліфікацій, компетенцій), - не лише у практично-професійному відношенні, але й у особистісно-поведінковому [21].

Розробка компетентнісного підходу у вітчизняній професійній освіті розпочалася відносно недавно – у 80-х рр. ХХ століття, причому спочатку як створення системи професійних компетентностей. Компетентність тлумачилася як результат освітнього процесу, як засвоєне знання чи вміння. Компетентнісний

підхід передбачає розробку моделей управління професійною підготовкою фахівців з урахуванням належних до їх фаху компетенцій; створення комплексного навчально-методичного забезпечення процесу професійної підготовки з урахуванням вимог компетентнісного підходу; розробку моделі фахівця як особистості, здатної до саморозвитку й розвитку своїх професійних компетенцій; розвиток професійної компетентності викладачів шкіл, коледжів, вузів [22].

О. Чернишов та Л. Чернікова зазначають, що компетентнісний підхід можна окреслити як спрямованість освітнього процесу на формування та розвиток ключових (базових), та предметних (спеціальних, інструментальних) компетентностей особистості. На думку відомих російських педагогів В. Краєвського та А. Хуторського, компетентність у певній галузі освіти чи професійної діяльності – це «поєднання відповідних знань і здібностей, що дозволяють обґрунтовано судити про цю сферу й ефективно діяти в ній» [23].

Таке визначення досить близьке до нашого розуміння сутності компетентнісного підходу, оскільки орієнтує на ефективну майбутню професійну діяльність в обраній галузі. Компетентнісний підхід має пронизувати всі аспекти професійної підготовки – мотиваційний, змістовий, оцінний.

Так, ідеї компетентнісного підходу стали сьогодні стрижневими для розробки нової системи оцінювання навчальних досягнень майбутніх фахівців. Однак для професійної підготовки фахівців у коледжах компетентнісні засади моніторингу навчальних досягнень є нині недостатньо характерними, оскільки система навчання і виховання побудована значною мірою на традиційній знаннєвій парадигмі.

Потребує введення інновацій і змістовий аспект компетентнісного підходу до підготовки фахівців – у вигляді новітнього навчально-методичного забезпечення (інтерактивних підручників, електронної методичної літератури тощо). У навчальному процесі мають запроваджуватися нові форми і методи професійної підготовки фахівців, нові способи навчальної діяльності, які сприятимуть розвитку базових і спеціальних компетенцій. У межах мотиваційного аспекту значущим є психологічний чинник – здатність

майбутнього фахівця адекватно реагувати на зміни в професійному середовищі, гнучкість у прийнятті рішень, відхід від стереотипності мислення та ін. Компетентнісний підхід до проблеми професійної підготовки майбутніх фахівців у коледжі взаємопов'язаний і взаємозумовлений з проблемою фахової компетентності викладачів як суб'єктів одного зі студентами освітнього простору.

Для викладачів коледжу введення компетентнісного підходу завжди пов'язувалося і пов'язується з певними труднощами, особливо якщо йдеться про старше покоління науково-педагогічних працівників професійних навчальних закладів. По-перше, навчальний процес у коледжі до останнього часу був пов'язаний з процесом передачі готових знань, накопичених за тим чи іншим напрямком аграрного виробництва; нині, натомість, такий спосіб професійної підготовки призводить до того, що випускники вищих навчальних закладів не можуть адаптувати отримані знання до реалій професійної сфери.

Сучасний фахівець повинен виявляти професійну гнучкість, мобільність, адаптивність на ринку праці. По-друге, викладачі при переході до навчального процесу на компетентісних засадах повинні створювати принципово нове навчально-методичне забезпечення процесу професійної підготовки – з урахуванням вимог освітньо-кваліфікаційних характеристик, кредитно-модульної побудови процесу навчання тощо. Зазначений процес ускладнюється тим, що чітко окреслених стандартів такого методичного забезпечення на сьогодні фактично не існує – а, значить, викладач має виявляти достатній рівень наукової й методичної креативності при розробці нових програм, навчально-методичних комплексів та ін.

Навчально-методичне забезпечення професійної підготовки фахівців, побудованої на засадах компетентнісного підходу передбачає, отже, використання інноваційних навчальних і методичних підходів, а саме: - наявності потужної професійної складової у кожній навчальній програмі (в тому числі й соціально-гуманітарного циклу предметів, а не лише фахових); - активної участі самих студентів в процесі професійної підготовки (впровадження інноваційних інтерактивних форм і методів навчання); - зростанні частки самостійної роботи студентів над професійними завданнями; - посилення уваги до вибіркового

компонента змісту освіти з метою зростання рівня професійної підготовленості студентів під час навчання у коледжі.

Таким чином, компетентнісний підхід у освіті визначається добором цілей та змісту освіти шляхом визначення результатів професійної підготовки у вигляді сукупності компетенцій випускників. Крім того, компетентнісний підхід можна представити як метод моделювання результатів професійної підготовки та їх представлення як норм якості освіти у навчальних закладах різного рівня акредитації [24]. Професійна компетентність, будучи інтегративним утворенням, складається з комплексу фахових і особистісних компетенцій.

Застосування компетентнісного підходу до професійної підготовки випускників ЗВО припускає досягнення інтегрованого кінцевого результату освіти, який може розглядатися як сформованість у випускника ключових [25] і професійних компетенцій [26] як єдності узагальнених знань та вмінь, універсальних здатностей і готовності до розв'язання великих груп завдань – від особистих до соціальних, професійних і спеціальних професійних компетенцій, що визначають володіння власне професійною діяльністю на достатньо високому рівні, готовність до інновацій у професійній галузі.

Це потребує розробки якісно нової методичної системи, яка б ураховувала взаємний вплив внутрішніх і зовнішніх чинників на її розвиток та спрямованості на набуття майбутнім учителем фізичної культури необхідних компетенцій і подальший саморозвиток у професійній діяльності. Поведінку комплексних, складних систем, а також особливості їхньої взаємодії з довкіллям неможливо пояснити однією причиною, оскільки на систему завжди впливає сукупність декількох чинників [27].

Тому, щоб компетентнісно-орієнтована методична система професійної підготовки вчителя фізичної культури була функціональною, вона має враховувати характер соціального замовлення на підготовку висококваліфікованих компетентних учителів фізичної культури, цілі, принципи й зміст професійної підготовки студентів, а також обов'язково містити елементи планування, контролю, аналізу та коригування педагогічного процесу (зворотні зв'язки). Якщо говорити про професійну підготовку майбутніх учителів фізичної

культури, то за компетентнісного підходу зв'язок компонентів методичної системи відмінний від простого ієрархічного підпорядкування зверху вниз.

Таким чином, для формування професійної компетентності студента коледжу – майбутнього працівника необхідні: володіння принципами взаємної співпраці, поєднання професійних якостей і особистісних позицій, прагнення до саморозвитку та самореалізації у своїй майбутній професійній діяльності. Тільки творчий настрій, жага знань і постійний пошук сприяють формуванню професійної компетентності техника-механіка, майбутнього фахівця, професіонала своєї справи. Саме вони пробуджують у нього справжню свідомість і творчу активність, прагнення до саморозвитку та самореалізації.

У сучасній вітчизняній системі освіти та в її складовій – інженерно-педагогічній освіті, на початку третього тисячоліття існує цілий комплекс актуальних і серйозних проблем, зумовлених соціально-економічними перетвореннями в суспільстві, інформаційно-технологічною революцією та, відповідно, динамічністю змін у сфері праці як на міжнародному, так і на державному рівнях. Як зазначає академік Н. Ничкало, обґрунтованим є положення про те, що «без адекватної освіти, яка критичну масу кваліфікованих та освічених людей, жодна країна не в стані забезпечити реальною сталою розвитку на ендогенній основі» [28]. Сучасному суспільству потрібен викладач з іншою технологічною структурою особистості, готовий до виконання професійної діяльності і використання освітніх нововведень.

Сьогодні особливою значення набуває підготовка висококваліфікованого всебічно розвинутого інженера-педагога, який спрямовує власні зусилля на інноваційне оснащення навчально-виховного процесу. Саме цим пояснюється перехід від надання знань, формування навичок та умінь, що більше забезпечували досвідченість випускників у загальних професійно-теоретичних та менше у професійно-практичних питаннях, до формування компетенцій, що характеризують фахівця з точки зору його спроможності ефективно діяти за певних обставин, доцільно реалізовувати різні види компетенцій.

Такий напрям реформування вітчизняної освіти обумовив формування компетентнісного підходу до навчання, в основі якого знаходяться поняття

«компетентність» та «компетенція», але єдиної, однозначної думки щодо розрізнення компонентів у структурі компетентності, класифікації компетенцій доки не існує. У різних наукових виданнях компетентність визначається як:

1) володіння компетенцією;

2) володіння знаннями, що дозволяють судити: - якість людини, яка володіє всебічними знаннями у якій-небудь галузі й думка якої є тому вагомою, авторитетною; - властивість.

Компетентний (лат. *competens* (*competentis*) – що відповідає; здатний) це:

1) знаючий, обізнаний, авторитетний у якій-небудь галузі (наприклад, «компетентний фахівець», «компетентний висновок», «компетентна думка» тощо);

2) той, хто володіє компетенцією (наприклад, «комісія в цьому питанні не цілком компетентна», «передати справу в компетентну інстанцію»).

Компетенція трактується як: - (від лат. *competo* – добиваюся; відповідаю; підходжу) :

1) коло повноважень, наданих законом, статусом або іншим актом конкретному органу або посадовцю (наприклад, справа не входить до чиєї-небудь компетенції);

2) знання, досвід у тій або іншій галузі;

3) коло питань, у яких хто-небудь добре проінформований. Першочерговий висновок, який можна зробити: «компетентність» визначається через людину як одна з її властивостей, а «компетенція» – через коло питань чи повноважень, якими володіє людина.

Що стосується професійної освіти, то компетентність тут визначається як здатність інженера-педагога кваліфіковано здійснювати професійне навчання й виховання в межах конкретної професії на рівні державних стандартів.

У свою чергу компетентність передбачає розвиток ключових компетенцій майбутнього інженера-педагога:

- методологічна (знання структури, логіки організації, методів та способів діяльності у конкретній галузі, її теорії та практиці);

- проектувальна (здатність до планування, прогнозування, моделювання й конструювання як складових проектувальної діяльності);
- креативної (здатність до творчого пошуку, прийняття й обґрунтування нестандартних, творчих рішень);
- комунікативна (уміння розробляти тексти, моделі спілкування, застосовувати вербальні та невербальні засоби комунікації);
- науково-дослідна (здатність до створення умов здійснення наукового дослідження, передбачення результатів, знання методології, структури, змісту категоріального апарату науково-дослідної роботи);
- менеджерська (здатність до згуртування колективу, спрямування людей на виконання певної діяльності, передбачення результатів управлінської діяльності);
- педагогічна (здатність ретельно вивчати законодавчі та нормативні акти, виявляти закономірності у відборі змісту, реалізації методів, засобів, форм контролю навчання у професійно-технічних закладах);
- виховна (здатність визначати зміст навчально-виховного матеріалу, забезпечувати сприятливі умови для самореалізації особистості, виконувати національну свідомість та активну громадянську позицію).

Сукупність компетенцій, які відображають вимоги до майбутнього інженера-педагога, утворюють модель зазначеного фахівця, який поєднує інженерно-педагогічні вміння із здатністю вирішувати технічні завдання, системно мислити, проектувати та конструювати зміст навчання, розбиратися у питаннях певної галузі, з уміннями працювати з людьми, організовувати навчальний процес в професійному навчальному закладі, виховувати студентську молодь, бути керівником та менеджером навчання.

Саме ці завдання професійно-технічно розглядаються як пріоритетні у підготовці майбутнього фахівця у національних стратегіях «Україна 2020» [29], «Розвиток системи технічного регулювання на період до 2020 року» [30], основних положеннях проекту закону України «Про професійно-технічну освіту».

Компетентність - динамічна комбінація знань, вмінь і практичних навичок, способів мислення, професійних, світоглядних і громадянських якостей, морально-етичних цінностей, яка визначає здатність особи успішно здійснювати

професійну та подальшу навчальну діяльність і є результатом навчання на певному рівні вищої освіти.

Компетентнісний підхід — спрямованість навчально-виховного процесу на досягнення результатів, якими є такі ієрархічно підпорядковані компетентності студентів, як ключова, загальнопредметна і предметна. У вищій освіті та професійній підготовці виділяють загальні та професійні компетенції [12].

За такого підходу формулюються вимоги до компетентностей, а також, критерії та методи їх об'єктивного оцінювання. Основні вимоги до компетенцій полягають у наступному [22, 23]:

- компетенції повинні формулюватися просто й однозначно розумітися всіма зацікавленими особами (студентами, викладачами, співробітниками органів управління й нагляду), а також роботодавцями;
- компетенції повинні бути діагностичними, і для їхньої діагностування може використовуватися кваліметричний інструментарій (традиційний і/або знову розроблений набір вимірювальних засобів), що дозволяє ранжувати ступінь їхнього досягнення у вигляді бальної оцінки;
- набір компетенцій повинен бути мінімізований за ознаками достатності досягнення інтегральної мети освіти й завдань професійної діяльності, визначених стандартом;
- повинна забезпечуватися відсутність повторів основної частини компетенції у вигляді різних формулювань у різних компетентнісних групах;
- так само повинна забезпечуватися відсутність повторів формулювань компетенцій у стандартах різного рівня (бакалаврата, магістратури);
- стиль і термінологія формулювань повинні бути однаковими для всіх стандартів (наприклад: «здатний, готовий, володіє» тощо);
- необхідно дотримуватися угруповання компетенцій на наступні види: соціально-особистісні, загальнонаукові, інструментальні, професійні (підрозділяються на загальні та спеціалізовані);
- варто підрозділяти компетенції на ті, які повинні бути сформовані у процесі навчання, і ті, на формування яких повинна бути зорієнтована вся система виховання й навчання людини.

Щодо характерних рис компетентнісного підходу, то на думку вчених до його суттєвих особливостей доцільно віднести зміщення «акценту з накопичування нормативно визначених знань, умінь і навичок до формування й розвитку в суб'єктів учіння здатності практично діяти, застосовувати індивідуальні техніки і досвід успішних дій у ситуаціях професійної діяльності та соціальної практики». Тобто підпорядкування знання вмінню й практичній потребі. З огляду на це, а також враховуючи думку вчених у професійній підготовці майбутніх інженерів-педагогів доцільно зосередитись не на поінформованості інженерів-педагогів, а на їх уміннях використовувати інформацію для вирішення проблем, що виникають у професійній діяльності та взаємовідносин.

У структурі професійної компетентності такі основні компоненти: соціально-правова компетентність; спеціальна компетентність; персональна компетентність; аутокомпетентність.

Проаналізувавши праці й дослідження вчених, ми встановили, що більшість науковців виділяють наступні види:

- громадянська компетентність: виявляється у здатності орієнтуватися у суспільно-політичному просторі держави, застосовувати нормативно-правові процедури та законодавчі акти регулювання особистого життя та фахової діяльності;

- соціальна компетентність: здатність проектувати стратегії свого життя, індивідуумів, різних соціальних груп відповідно до усталених норм і правил соціальної взаємодії (виявляти ініціативу, регулювати міжособистісні, групові відносини; долати конфлікти тощо);

- загальнокультурна компетентність: полягає в культурі міжособистісних відносин, толерантності, знанні та використанні рідної та іноземних мов, застосуванні методів самовиховання, сприянні розвитку творчості, інноваційного мислення та підприємництва, формуванні гуманістичного світогляду, визначенні духовно-ціннісних орієнтирів, моральних і етичних принципів особистості; розумінні вагомості навчання впродовж життя;

- уміння вчитись: здатність уявляти, прогнозувати, досягати результатів діяльності; знати й застосовувати прийоми смислового групування матеріалу, впорядковувати та відтворювати інформацію, вміти перетворювати інформацію на спосіб діяльності, сприймати та опрацьовувати матеріал, залежно від мети діяльності, формувати узагальнення, критичні судження та оригінальні думки, моделювати, комбінувати, доповнювати, перетворювати, інтегрувати способи перевірки й контролю власної діяльності, оцінювати навчальні дії студентив;

- технологічна компетентність: здатність педагога орієнтуватись в інформаційному просторі, використовувати технічні та мультимедійні засоби, володіти й оперувати інформацією відповідно до професійних потреб, оцінювати досягнутий результат;

- науково-методична компетентність: поінформованість у сфері освітніх інновацій, інтерактивного навчання, використання інформаційних освітніх технологій моніторингу та управління освітніми процесами;

- прогностична компетентність: здатність до визначення та втілення фахових проектів, аналізу партнерських відносин, ділового співробітництва, передбачення наслідків фахової та особистої діяльності;

- комунікативна компетентність: об'єктивне сприйняття партнерів по взаємодії, знаходження адекватного стилю й тону спілкування, урахування індивідуальних особливостей, вміння активно слухати, вільно володіти вербальними, невербальними, комп'ютерними засобами комунікації;

- здоров'язберігаюча компетентність: культура здорового способу життя (підтримка власного духовного здоров'я, фізичної форми), поінформованість у способах психологічного захисту й підтримки;

- підприємницька компетентність: здатність організувати власну трудову діяльність, роботу колективу, аналізувати та оцінювати власні професійні можливості, презентувати та поширювати інформацію про результати власної діяльності й діяльності колективу;

- налаштованість на саморозвиток і самовдосконалення: потреба і готовність до самоосвітньої діяльності, творчого самовдосконалення впродовж

життя через осмислення досягнутих результатів і самостійний вибір нових цілей і завдань;

- рефлексивна компетентність: реалізується через механізми рефлексії (процес осмислення, критичний аналіз та переосмислення особистісних смислів та змісту професійної педагогічної діяльності, вчинків, поведінки) забезпечує розвиток і саморозвиток, своєчасну корекцію й адекватний розвиток інших компетентностей; сприяє творчому підходу до професійної діяльності, досягненню її максимальної ефективності та результативності.

Таким чином, компетентність в сучасних дослідженнях розглядається як інтегральна характеристика професіоналізму, яка поєднує в собі багато особистісно-діяльнісних якостей. Структура і зміст професійної компетентності в багатьох випадках визначається специфікою виконуваної професійної діяльності та її приналежністю до визначених типів професій.

Як бачимо, професійна компетентність сучасного спеціаліста є складним багатокомпонентним поняттям, яке в сучасній науковій літературі характеризується з точки зору кількох наукових підходів: соціокультурного, діяльнісного, комунікативного, професійного, контекстно-інформаційного та психологічного. Кожен із названих підходів не вичерпує наукового аналізу проблеми професійної компетентності повністю; всі ці підходи знаходяться у взаємозв'язку один з одним і взаємодоповнюють один одного.

Висновки до розділу 1

Концепції розвитку інженерно-педагогічної освіти в Україні особлива увага приділяється формуванню якісно нового типу педагога професійного ЗВО – педагога професійного навчання, який органічно поєднує функції викладача та майстра виробничого навчання, що, в свою чергу, «викликає необхідність зміни стратегії підготовки фахівців».

Поняття «професійно-методична» підготовка є багатоаспектним як за своїм змістом, так і за структурою. Тому в науковій літературі важко знайти його універсальне визначення.

Зокрема «підготовка» визначається як запас знань, досвід, здобутий у процесі навчання, практичної діяльності.

Поняття «методична» тісно пов'язується з терміном «методика», який у вузькому значенні вживається як учення про методи навчання, в широкому - розглядається як галузь педагогічної науки, яка досліджує закономірності вивчення певного навчального предмету.

Методична підготовка вважається необхідною складовою професійно-педагогічної підготовки майбутнього спеціаліста. З огляду на вищезазначене, професійно-методичну підготовку можна визначити як систему організації навчально-виховного процесу, яка передбачає систематизацію та поглиблення набутих методичних знань, постійне вдосконалення практичних вмінь і навичок з метою підготовки студента до організації різних видів практичної діяльності у школі, формування його методичної самостійності.

Категорія професійно-педагогічної підготовки трактується науковцями, як організований, систематичний процес формування професійно-педагогічних знань, умінь і навичок, необхідних для майбутньої професійної діяльності. На наш погляд, професійно-педагогічна підготовка інженера-педагога – це організований, систематичний та цілеспрямований процес формування та розвитку професійно-педагогічних знань, умінь, навичок, якостей студента, необхідних йому для успішної реалізації майбутньої інженерно-педагогічної діяльності. Така підготовка є результативною, якщо вона здійснюється через професійно-педагогічну діяльність, у ній проявляється, шліфується і веде до удосконалення професійно-педагогічних можливостей особистості.

Проблема професійно-педагогічної підготовки інженера-педагога полягає в тому, що вона здійснюється через оволодіння студентами змістом окремих навчальних предметів, відображення якого у свідомості останніх має, здебільшого, дискретний характер. Однією з важливих проблем ЗВО є неготовність педагогів усвідомлено прийняти інновації, що відбуваються в освіті, критично оцінити реальні можливості щодо їх упровадження в практику роботи конкретного навчального закладу. На жаль, сьогодні багато випадків,

коли прийняття інновації лише проголошується, проте реальних змін у роботі з учнями, студентами не відбувається.

Роль сьогоденного вчителя професійної та педагога вищої шкіл має виходити за межі транслятора знань; їх професійна праця повинна розглядатися як різновид дослідницької діяльності, спрямованої на створення нових освітніх теорій, методів.

Ми вважаємо, що професійно-методична робота повинна наскрізно супроводжувати майбутнього інженера-педагога впродовж усього періоду перебування його у вузі і здійснюватися не тільки засвоєнням окремих методик в спеціально відведений час, але й на інших заняттях як вивчення досвіду, наслідування результативних дій і прийомів роботи педагогів-майстрів. Достатнє володіння майбутнім педагогом педагогічною майстерністю можливе лише за умови, коли теорія професійно-педагогічної підготовки буде супроводжуватися практикою чи практичними діями.

На рівні магістратури в процесі безпосередньої інженерно-педагогічної діяльності студент може визначати стратегічні й тактичні завдання навчально-виховного процесу, вчиться добирати навчальний матеріал з урахуванням підготовленості студентів, інтегрувати зміст інженерно-педагогічних дисциплін, проектувати навчальні задачі і ситуації.

Компетентнісний підхід у навчанні має забезпечити розвиток і саморозвиток особистості учня, ґрунтуючись на виявлених індивідуальних особливостях його як суб'єкта пізнання і предметної діяльності. Компетентнісний підхід характеризується визнанням індивідуальності, самобутності, самоцінності кожної дитини, її розвитку не як колективного суб'єкта, а перш за все як індивіда, наділеного своїм неповторним суб'єктним досвідом.

Професійна компетентність у більшості випадків визначається як поєднання психічних якостей, що дозволяє діяти самостійно і відповідально, як володіння людиною здатністю і умінням виконувати певні професійні функції. У свою чергу компетентність передбачає розвиток ключових компетенцій майбутнього інженера-педагога: методологічну, проектувальну, креативну, комунікативну, науково-дослідницьку, менеджерську, педагогічну, виховну.

Сукупність компетентностей, які відображають вимоги до майбутнього інженера-педагога, утворюють модель зазначеного фахівця, який поєднує інженерно-педагогічні вміння із здатністю вирішувати технічні завдання, системно мислити, проектувати та конструювати зміст навчання, розбиратися у питаннях певної галузі, уміння працювати з людьми, організовувати навчальний процес в професійному навчальному закладі, виховувати студентську молодь, бути керівником та менеджером навчання.

Компетентність - динамічна комбінація знань, вмінь і практичних навичок, способів мислення, професійних, світоглядних і громадянських якостей, морально-етичних цінностей, яка визначає здатність особи успішно здійснювати професійну та подальшу навчальну діяльність і є результатом навчання на певному рівні вищої освіти.

Компетентнісний підхід — спрямованість навчально-виховного процесу на досягнення результатів, якими є такі ієрархічно підпорядковані компетентності студентів, як ключова, загальнопредметна і предметна. У вищій освіті та професійній підготовці виділяють загальні та професійні компетенції.

За такого підходу формулюються вимоги до компетентностей, а також, критерії та методи їх об'єктивного оцінювання. Основні вимоги до компетенцій полягають у наступному:

- компетенції повинні формулюватися просто й однозначно розумітися всіма зацікавленими особами (студентами, викладачами, співробітниками органів управління й нагляду), а також роботодавцями;
- компетенції повинні бути діагностичними, і для їхньої діагностування може використовуватися кваліметричний інструментарій (традиційний і/або знову розроблений набір вимірювальних засобів), що дозволяє ранжувати ступінь їхнього досягнення у вигляді бальної оцінки;
- набір компетенцій повинен бути мінімізований за ознаками достатності досягнення інтегральної мети освіти й завдань професійної діяльності, визначених стандартом;
- повинна забезпечуватися відсутність повторів основної частини компетенції у вигляді різних формулювань у різних компетентнісних групах;

- так само повинна забезпечуватися відсутність повторів формулювань компетенцій у стандартах різного рівня (бакалаврата, магістратури);
- стиль і термінологія формулювань повинні бути однаковими для всіх стандартів (наприклад: «здатний, готовий, володіє» тощо);
- необхідно дотримуватися угруповання компетенцій на наступні види: соціально-особистісні, загальнонаукові, інструментальні, професійні (підрозділяються на загальні та спеціалізовані);
- варто підрозділяти компетенції на ті, які повинні бути сформовані у процесі навчання, і ті, на формування яких повинна бути зорієнтована вся система виховання й навчання людини.

У структурі професійної компетентності такі основні компоненти: соціально-правова компетентність; спеціальна компетентність; персональна компетентність; аутокомпетентність.

Компетентність в сучасних дослідженнях розглядається як інтегральна характеристика професіоналізму, яка поєднує в собі багато особистісно-діяльнісних якостей. Структура і зміст професійної компетентності в багатьох випадках визначається специфікою виконуваної професійної діяльності та її приналежністю до визначених типів професій.

Як бачимо, професійна компетентність сучасного спеціаліста є складним багатокомпонентним поняттям, яке в сучасній науковій літературі характеризується з точки зору кількох наукових підходів: соціокультурного, діяльнісного, комунікативного, професійного, контекстно-інформаційного та психологічного. Кожен із названих підходів не вичерпує наукового аналізу проблеми професійної компетентності повністю; всі ці підходи знаходяться у взаємозв'язку один з одним і взаємодоповнюють один одного.

РОЗДІЛ 2

АНАЛІЗ ОРГАНІЗАЦІЇ ПРОФЕСІЙНО-МЕТОДИЧНОЇ ПІДГОТОВКИ МАЙБУТНІХ ІНЖЕНЕРІВ-ПЕДАГОГІВ В ННІ «УПА» КАРАЗІНСЬКОГО УНІВЕРСИТЕТУ

2.1. Аналіз стану організації професійно-методичної підготовки майбутніх інженерів-педагогів швейного профілю ННІ «УПА» Каразінського університету

В Україні здійснюється пошук шляхів якісної підготовки майбутніх технологів в вищих закладах освіти на засадах синтезу мистецтва, науки і техніки, наступності змісту професійного навчання, його індивідуалізації та диференціації.

Сьогодні «Технологія швейного виробництва» є важливою складовою частиною системи художньої, дизайнерської та професійної освіти, без якої не можна створити конкурентоспроможної продукції та виховати сучасного вчителя технологій. Тому виникає нагальна потреба в отриманні знань з технології дизайну.

Суттєві зміни, що відбуваються у суспільстві, а зокрема у освітній галузі «Технологія», висувають нові вимоги до особистісних та професійних якостей майбутнього фахівця, зокрема інженера-педагога дизайнерського профілю. Сьогодні вимагає від нього актуалізації внутрішньої технологічної та комунікативної культури, широкої технічної ерудиції, технічного світогляду, активності, самостійності, ініціативності, прагнення до творчості. А зазначені якості повинні ґрунтуватися на глибокій професійній компетентності викладача, тобто на основі формування в нього фундаментальних знань та відповідної підготовки.

Підготовка за спеціальністю «Професійна освіта. Технологія виробів легкої промисловості» на кафедрі Технології і дизайну проводиться з 2010 року. По закінченню даної спеціальності студент отримує кваліфікацію спеціаліста-дизайнера; викладача практичного навчання в області проектування стилю.

Випускники кафедри працюють в різних галузях легкої промисловості, системах профтехосвіти, коледжах, ЗВО, викладають в інститутах, навчаються в аспірантурі.

Підготовка фахівців на кафедрі здійснюється відповідно до вимог з приєднання української системи освіти до загальноєвропейської (Болонський процес). При проектуванні змісту освіти враховано вимоги Європейської кредитно-модульної системи і двоступеневої системи освіти.

Під час навчання особлива увага приділяється дисциплінам загально-інженерної підготовки, дисциплінам психолого-педагогічного циклу, а також спеціальним дисциплінам, а саме: проектування стилю; конструювання швейних виробів; матеріалознавство швейних виробів; технологія швейних виробів; основам композиції; художнє проектування та основи конструювання.

Вивчення дисципліни технологія швейних виробів, входить до циклу загальноосвітніх наук, науково-прикладної науки про людину.

Під час навчання особлива увага приділяється дисциплінам загально-інженерної підготовки, дисциплінам психолого-педагогічного циклу, зокрема: методика професійного навчання, а також спеціальним дисциплінам, а саме: технологія швейних виробів; матеріалознавство швейних виробів; проектування стилю; конструювання швейних виробів; основам композиції; художнє проектування та основи конструювання.

Структура дисципліни «Технологія швейного виробництва» включає теоретичний та практичний компоненти, кожен з яких передбачає вивчення тем, необхідних для ґрунтовного оволодіння курсом, з урахуванням специфіки підготовки майбутнього інженера-педагога технологічного профілю та розкриває загальні теоретичні питання технології виготовлення виробів, що озброюють студентів знаннями з матеріалознавства, проектування стилю, конструювання, художнього проектування.

Метою дисципліни є формування у майбутніх інженерів-педагогів знань процесів технології виготовлення одягу на всіх етапах життєвого циклу його виробництва з метою отримання практичних навичок та умінь в розробці нових

прогресивних технологічних процесів виготовлення швейних виробів відповідно до сучасного розвитку науки та техніки [31].

Враховуючи вимоги до обсягу магістерського дослідження, пропонуємо проаналізувати дисципліну технологія, а саме розглянути змістовний модуль «Технологія швейного виробництва».

Сьогодні продукція текстильної промисловості, така як одяг, є не тільки стратегічним товаром першої необхідності для населення країн світу, але й засобом задоволення їх естетичних потреб і соціальної ідентифікації. Поглиблення глобалізаційних процесів, розвиток світової економіки та зростання чисельності населення зумовило не тільки збільшення виробництва одягу, але й стрімке підвищення та перерозподіл обсягів світової торгівлі цим товаром між країнами світу.

Текстильний сектор і легка промисловість у цілому в усьому світі є однією із провідних галузей економіки, що значною мірою забезпечують формування державного бюджету та є важливим фактором розвитку сільського господарства, хімічної та машинобудівної промисловості тощо [32].

Розвиток швейної промисловості та інженерно-педагогічної освіти відбувався під впливом економічних, виробничих та політичних перетворень. Деякий час, як в системі освіти, так і у виробничій галузі спостерігався нестабільний період, який призвів до скорочення кількості вищих навчальних закладів за рахунок їх ліквідації чи реорганізації, скорочення чисельності швейних підприємств та їх перехід до нової системи ринкових відносин. З поступовим покращенням політичного та соціально-економічного становища країни почали відбуватися позитивні зміни, як на виробництві, так і у галузі освіти.

В швейній промисловості почали з'являтися нові види виробничих об'єднань: концерни, асоціації, акціонерні товариства закритого та відкритого типу. Технологія швейного виробництва стала більш механізованою, її ефективність тепер залежить від застосування спеціальних машин та устаткування. Зазнали змін організаційні форми виробництва, підвищився рівень

автоматизації підприємств, особливо при розробці моделей, підготовки виробництва, розкрої та пошиттю виробів, виконанні оздоблювальних операцій.

У розкрійному виробництві спостерігається перехід від розкрою матеріалу настилами до індивідуального - при виготовленні виробів за індивідуальним замовленням, а також використання секційних настилів з машинами для настилання тканин, розкрій настилів із застосуванням світлокопії, широке застосування електронно-обчислювальної техніки для виготовлення замальовок розкладок і нормування витрат матеріалів тощо. Ведуться роботи зі створення комплексно-механізованих і автоматизованих ліній з програмним управлінням ріжучими інструментами для розкрою текстильних матеріалів, розробляються системи планування та управління підготовчо-розкрійним виробництвом на швейних підприємствах за допомогою ЕОМ.

Зміни, що відбулися в швейній промисловості, як і двох попередніх періодах, вплинули на формування змісту технічних навчальних дисциплін. В даний хронологічний період для підготовки інженерів-педагогів швейного профілю застосовувались наступні технічні дисципліни: «Технологія швейних виробів», «Матеріалознавство швейних виробів», «Конструювання одягу» та «Технологічне обладнання галузі». Розглянемо їх зміст на прикладі робочих навчальних програм Української інженерно-педагогічної академії, як провідного вищого навчального закладу країни з підготовки інженерів-педагогів швейного профілю.

Завдання: формування у студентів знань з вибору методів обробки швейних виробів та способів їх економічної оцінки; використання раціональних параметрів, режимів для волого-теплової обробки деталей одягу; проектування технологічних процесів виготовлення виробів.

У результаті вивчення навчальної дисципліни студент повинен.

Знати:

1. Перспективи розвитку швейного виробництва.
2. Асортимент, конструкції швейних виробів, властивості матеріалів та швейне обладнання.
3. Методи обробки швейних виробів.

3. Напрями комплексної механізації та автоматизації обробки деталей та швейних виробів.

Вміти:

1. Користуватися нормативно-технічною документацією на процеси виготовлення швейних виробів;

2. Вибирати методи обробки деталей одягу; способи з'єднання деталей одягу різного асортименту та скласти техніко-економічне обґрунтування обраних методів, обладнання та засобів малої механізації; раціональні параметри, режими та обладнання волого-теплової обробки деталей одягу;

3. Аналізувати виробничі ситуації та приймати відповідні технологічні рішення, що забезпечують ефективність виробництва одягу;

4. Розробляти технологічну документацію;

5. Проектувати технологічний процес виготовлення виробів з використанням удосконалених методів обробки;

6. Розробляти заходи з попередження та усунення причин виникнення дефектів та випуску продукції низької якості, використовуючи різні методи контролю, встановлювати види дефекті, причини їх виникнення та розробляти та впроваджувати заходи по усуненню та попередженню дефектів.

Фрагмент тематичного плану дисципліни «Технологія швейного виробництва» приведено в таблиці 2.1

Таблиця 2.1

Фрагмент тематичного плану модулю «Технологія швейного виробництва»

Назви змістових модулів і тем	Кількість годин											
	денна форма						Заочна форма					
	усього	у тому числі					усього	у тому числі				
л		п	лаб	інд	с.р.	л		п	лаб	інд	с.р.	
1	2	3	4	5	6	7	8	9	10	11	12	13
Модуль 1 Семестр 5 Змістовий модуль 1. Основи технології швейного виробництва												
Тема 1. Загальні відомості про асортимент, конструкції швейних виробів та методи обробки деталей одягу	15	1	-	4	-	10						

Продовження табл. 2.1

1	2	3	4	5	6	7	8	9	10	11	12	13
Тема 2. Способи з'єднання деталей одягу	13	3	-	-	-	10						
Разом за змістовим модулем 1	126	16	-	20	-	90						
Змістовий модуль 2. Початкова обробка основних деталей швейних виробів пальтово-костюмного асортименту												
Тема 9. Загальні відомості про процеси виготовлення швейних виробів	9	1	-	-	-	8	-	-	-	-	-	-
Разом за змістовим модулем 2	24	4	-	4	-	16	-	-	-	-	-	-
Усього годин за 5 семестр	150	20	-	24	-	106	-	-	-	-	-	-
Семестр 6 Змістовий модуль 3. Технологічний процес обробки кишень та бортів у виробі пальтово-костюмного асортименту												
Тема 11. Технологічний процес обробки кишень у верхньому одязі	28	4	-	12	-	12	-	-	-	-	-	-
Разом за змістовим модулем 3	50	6	-	20	-	24	-	-	-	-	-	-
Змістовий модуль 4. Обробка комірів, рукавів. Обробка та з'єднання підкладки і утеплювальної прокладки з виробом, обробки жилету												
Тема 13. Технологічний процес обробки комірів у верхньому одязі та з'єднання їх зі швейним виробом	32	4	-	8	-	20	-	-	-	-	-	-
Разом за змістовим модулем 4	100	16	-	24	-	60	-	-	-	-	-	-
Усього годин за 6 семестр	150	22	-	44	-	84	-	-	-	-	-	-
Семестр 7 Змістовий модуль 5. Трикотажні вироби та головні убори.												
Тема 17. Класифікація та асортимент виробів із трикотажних полотнин.	6	1	-	-		5						
Разом за змістовим модулем 5	72	12		20		40						
Змістовий модуль 6. Корсетні вироби та вироби з матеріалів з особливими пошивними властивостями												
Тема 24. Класифікація та асортимент корсетних виробів.	6	1	-	-		5						
Разом за змістовим модулем 6	78	14		24		40						
Усього годин за 8 семестр	150	26		44		80						
Семестр 8 Змістовий модуль 7. Обробка штанів і спідниць												
Тема 32. Початкова обробка основних деталей штанів та спідниць	12	2	-	-	-	10	-	-	-	-	-	-
Разом за змістовим модулем 7	68	12	-	16	-	40	-	-	-	-	-	-
Змістовий модуль 8. Обробка суконь, чоловічих верхніх сорочок та жилету.												
Тема 36. Початкова обробка основних деталей суконь та чоловічих верхніх сорочок	8	2	-	-	-	6	-	-	-	-	-	-
Разом за змістовим модулем 8	82	14	-	24	-	44	-	-	-	-	-	-
Усього годин за 8 семестр	150	26	-	40	-	84	-	-	-	-	-	-
Усього годин за курс	600	94	-	152	-	354	-	-	-	-	-	-
Модуль 2												
ІНДЗ			-	-		-			-	-	-	-
Усього годин	600	94	-	152	-	354	-	-	-	-	-	-

Навчальним планом і програмою передбачене читання лекцій, виконання практичних робіт, самостійна робота з конспектами і рекомендованою літературою, виконання контрольних робіт і курсового проекту. Робоча програма навчальної дисципліни представлена у додатку А.

Лекції, що читаються під час сесії, лише доповнюють і роз'яснюють окремі, найбільш важливі положення досліджуваного матеріалу.

Проаналізуємо фрагментарно зміст навчальної дисципліни «Технологія виготовлення виробів» з урахуванням змін, які відбулися у швейній галузі, увійшли теми:

1. «Основи технології швейних виробів», яка розглядала загальні відомості про асортимент та конструкції швейних виробів, загальні положення про методи обробки деталей одягу, ниткове з'єднання деталей одягу.

2. «Машинні стібки і строчки», яка розглядала технологічну характеристика робочих органів швейних машин, процес утворення стібків та строчок, технологічну характеристика швейних машин.

3. «Оздоблення та з'єднання деталей одягу різними пособиями, ВТО швейних виробів», яка розглядала оздоблення деталей одягу на швейних машинах, клейове та зварювальне з'єднання деталей одягу, обладнання та пристосування для виконання волого-теплових робіт, режими волого-теплової обробки, технічні умови на виконання волого-теплових робіт.

4. «Технологічні процеси виготовлення швейних виробів», яка розглядала загальні відомості про процеси виготовлення швейних виробів, початкову обробку основних деталей верхнього одягу, технологічні процеси обробки зрізів, виточок, підрізів, складок, дрібних деталей, оздоблювальних деталей, кокеток, кишень, застібок, плечових, бічних, шагових зрізів, горловини виробу, пройми виробу, рукавів, з'єднання рукавів з проймами, низу виробу; технологічні процеси виготовлення жилетів, брюк, спідниць, суконь, заключне оздоблення готових виробів.

5. «Особливості обробки виробів із різних матеріалів», яка розглядала особливості обробки швейних виробів з тонких прозорих тканин, з оксамиту та

тканин з ворсом, трикотажного полотна, натуральної шкіри, матеріалів з плівковим покриттям тощо.

6. «Автоматизація обробки швейних виробів», яка розглядала способи удосконалення методів обробки окремих деталей та вузлів за рахунок сучасного обладнання, пристроїв механізації та автоматизації.

7. «Індивідуальне виробництво одягу», яка розглядала особливості виготовлення одягу за індивідуальним замовленням.

8. «Контроль якості швейних виробів», яка розглядала види дефектів одягу, визначення сортності швейних виробів, вимоги до якості одягу тощо.

Поряд зі спеціальними швейними машинами, швейними напівавтоматами, швейними установками і комплексними робочими місцями з'являються також технологічні модулі, керування якими здійснюється за допомогою комп'ютера. Принцип роботи технологічного модуля полягає в тому, що робочі операції виконуються на декількох швейних установках в єдиному технологічному циклі з одноразовою фіксацією заготовки притискними шаблонами на початку процесу обробки.

У цехах волого-теплової обробки готової продукції з'являються автоматизовані лінії. Транспортні системи і програмовані цифрові комп'ютери об'єднують у єдиний комплекс все обладнання для волого-теплових робіт (спеціальний підйомник, захопивши виріб, що висить на вішалці, автоматично передає його від одного робочого місця до іншого).

Значна роль в підвищенні ефективності швейного виробництва в цей період належить інформаційним технологіям. Сучасна техніка дозволяє механізувати та автоматизувати виконання багатьох технологічних операцій, що раніше виконувались вручну (подача деталей в зону шиття, обрізання ниток, знімання та видалення деталей тощо). Це сприяє підвищенню продуктивності праці, забезпеченню високої точності обробки деталей та вузлів, їх з'єднанню в цілому [56].

Дослідження діяльності найбільших країн виробників одягу в світі, вивчення тенденцій у виробництві одягу є дуже актуальним для сьогоденного економічного становища та для світового ринку товарів загалом. Також

актуальність обраної теми пов'язана з важливістю перспектив розвитку української зовнішньої торгівлі одягом.

Завдання дисципліни передбачають забезпечити необхідний рівень теоретичних знань і практичних навичок з технології виготовлення одягу, з метою підвищення ефективності, при побудові міжособистісних і ділових відносин.

В ході вивчення дисципліни використовуються різні методи контролю:

1. Поточний контроль (опитування).
2. Проміжний контроль (модульні контрольні роботи).
3. Підсумковий контроль (іспит).

До заліку й екзаменів із дисципліни допускаються студенти, що здали й одержали позитивну оцінку на співбесіді по контрольній роботі, а також відпрацювали, оформили звіти і захистили практичні роботи.

Головним завданням сучасної системи вищої освіти є формування інженерів-педагогів, яким притаманні не тільки суто професійні властивості, а й самостійність, творче мислення, впевненість у власних силах, соціально-комунікативна активність, етика ділового спілкування, про що зазначається у Законі України «Про вищу освіту».

На сучасному етапі розвитку інженерно-педагогічної освіти курс «Методика викладання спеціальних дисциплін та виробничого навчання» отримав назву «Методика професійного навчання». З 2000 року по теперішній час «Методика професійного навчання» є нормативною дисципліною фахової підготовки інженерів-педагогів та вивчається у всіх вищих навчальних закладах України, які готують бакалаврів, спеціалістів, магістрів денної та заочної форми навчання зі спеціальності «Професійна освіта». В ННІ «УПА» Каразінського університету курс «Методика професійного навчання», розроблений професором Коваленко О.Е. та викладається для студентів всіх інженерно-педагогічних спеціальностей, зокрема швейного профілю.

Курс «Методика професійного навчання», розроблений Коваленко О.Е. є теоретичним курсом, що вивчається студентами інженерно-педагогічних спеціальностей у межах методичної підготовки та має на меті сформувати вміння

розробляти дидактичні проекти та розвивати професійно важливі якості особистості, необхідні для подальшої педагогічної діяльності.

Фрагмент тематичного плану дисципліни «Методика професійного навчання» приведено в таблиці 2.2.

Таблиця 2.2

Фрагмент тематичного плану навчальної дисципліни «Методика професійного навчання»

№	Назва теми	Лекції, год.	Практич. заняття, год.	Самостійна робота, год.	Всього, год.
1	2	3	4	5	6
1.	Предмет і завдання дисципліни «Методика професійного навчання». Психологічні основи засвоєння навчальної інформації	2	2	14	10
2.	Методика аналізу та структурування змісту професійного навчання	2	2	10	18
3.	Принципи виробничого навчання. Системи виробничого навчання	2	2	10	14
4.	Методи виробничого навчання	2	2	24	28
5.	Форми організації виробничого навчання	2	2	24	28
6.	Організація виробничого навчання за принципом “майстер при майстерні” Планування роботи майстра виробничого навчання	2	2	24	28
7.	Взаємозв’язок виробничого і теоретичного навчання	2	2	10	24
8.	Виховна діяльність майстра виробничого навчання	2	2	10	14
	Виконання індивідуальних завдань			31	31
	Всього	16	16	157	189

Аналіз змісту курсу «Методика професійного навчання» (автор Коваленко О.Е) показала, що він спрямований на поглиблене вивчення майбутніми фахівцями методики теоретичного та виробничого навчання.

Тема 1 «Методика професійного навчання як наука та навчальний предмет» розкриває зміст, мету та завдання курсу, його логічно-структурну схему, значення у підготовці майбутніх викладачів та майстрів виробничого навчання тощо.

Тема 2 «Методика аналізу та організації професійної підготовки майбутніх інженерів-педагогів освіти» розкриває мету, завдання і зміст професійної освіти, основні напрямки реформування професійної освіти, методику аналізу професійної діяльності фахівців, методику формування навчально-програмної документації з теоретичного та виробничого навчання.

Тема 3 «Методика аналізу та прогнозування мети навчання» розкриває аналіз і прогнозування цілей навчання, загальну характеристику діяльності з визначення навчальної мети; класифікацію навчальних цілей; методику конкретизації навчальних цілей з окремих дисциплін та тем [33].

Тема 4 «Методика аналізу й діагностики стану навчального процесу» розкриває аналіз організаційно-педагогічних, психологічних та соціодемографічних характеристик студентів, базових знань та досвіду особистості тощо.

Тема 5 «Методика конструювання навчальних матеріалів» розкриває загальну характеристику діяльності з конструювання та аналізу навчальних матеріалів; методику аналізу навчальної літератури; методику конструювання навчально-змістових матеріалів.

Тема 6 «Методика вибору технологій навчання» розкриває основи етапи проектування технології навчання, сучасні підходи до визначення сутності технології навчання, діяльність педагога по розробці технології навчання.

Тема 7 «Мотивація навчальної діяльності» розкриває мету та сутність мотивації навчальної діяльності, її дидактичні характеристики, способи здійснення мотивації, діяльність педагога у процесі проектування мотиваційних технологій.

Тема 8 «Технології формування нових знань» розкриває мету та завдання проектування технології формування нових знань, сутність поняття «орієнтовна основа діяльності», дидактичні характеристики технології формування нових знань тощо.

Тема 9 «Технології формування професійних дій» розкриває основні характеристики дії, методику формування діяльності в теоретичному та практичному навчанні.

Тема 10 «Технології проблемного навчання» розкриває загальну та дидактичні характеристики проблемного навчання, алгоритм діяльності викладача при організації проблемного навчання, види проблемного навчання тощо.

Тема 11 «Технологія контролю діяльності» розкриває основні вимоги до контролю діяльності студентів, дидактичні характеристики контролю, проектування системи контролю.

Тема 12 «Форми організації навчального процесу при різних технологіях навчання» розкриває основні типи систем організації теоретичного навчання та організацію навчального процесу з урахуванням типу систем.

На основі змісту вищенаведеного курсу, навчальні заклади України, що здійснюють підготовку інженерів-педагогів розробляли свої з урахуванням специфіки навчального закладу та спеціальностей.

Відмінною особливістю даного курсу від курсу «Методика професійного навчання», розробленого Коваленко О.Е., є те, що він додатково розглядає питання щодо профорієнтаційної роботи викладача, методику та форми її проведення, призначення, оснащення та організацію навчальних кабінетів для спецпредметів швейного циклу. Окремо вивчаються теми, що розглядають методику викладання конкретних навчальних дисциплін: «Методика викладання дисципліни матеріалознавство швейного виробництва», «Методика викладання дисципліни технологія швейних виробів», «Методика викладання дисципліни конструювання швейних виробів», що є дуже корисним для подальшої практичної роботи інженера-педагога.

Отже, під час аналізу змісту та стану професійної підготовки майбутніх інженерів-педагогів швейного профілю ННІ «УІПА» Каразінського університету,

визначили основні характеристики, складові інженерної та методичної підготовки методик навчання у вигляді відповідних навчальних дисциплін технічного та методичного спрямування, а саме: «Технологія швейного виробництва» та «Методика професійного навчання». В подальшому дослідженні проведемо аналіз організації професійної підготовки майбутніх інженерів-педагогів ННІ «УПА» Каразінського університету.

2.2. Аналіз існуючої методики організації професійно-методичної підготовки майбутніх інженерів-педагогів швейного профілю ННІ «УПА» Каразінського університету

В якості організації професійної підготовки майбутніх інженерів-педагогів виступає інтеграція дисциплін підготовки, яка характеризується діалектичним єдністю наукового знання і практичних умінь, навичок, концентрує і визначає обсяг достатнього матеріалу, який може бути вивчений у кожному наступному навчальному курсі, дає можливість підготувати студентів до здійснення навчально-виховної, навчально-методичної, організаційно-управлінської, науково-методичної, соціально-педагогічної, культурно-просвітницької діяльності викладача.

Оптимальним засобом реалізації організації професійної підготовки майбутніх інженерів-педагогів є педагогічна технологія, яка відповідає трьом групам принципів:

1) принципах побудови технології: концептуальності, відтворюваності, конкретності, цілепокладання;

2) принципів навчання. відповідності змісту у всіх його елементах вимогам сучасного товариства; цільового єдності змістовної і процесуальної сторін навчання; адаптивності і гнучкості освітніх структур; психологічної комфортності; єдності теорії і практики; уніфікації та диференціації;

3) принципам відбору та побудови змісту, міжпредметних зв'язків, інтенсифікації, узгодженості, професійної орієнтації. При цьому педагогічна технологія представляється нам як сукупність психолого-педагогічних установок,

які визначають послідовність дій викладача в процесі спеціального підбирання та компонування методів, засобів і форм навчання для педагогічної взаємодії зі студентами та досягнення конкретних освітніх цілей на основі особисто-сточно-професійної орієнтації педагогічного процесу.

Питання організації професійної підготовки майбутніх інженерів-педагогів навчання інженером-педагогом на сьогоднішній день є особливо гострим у зв'язку з існуванням у сучасній системі професійної освіти протиріч, обумовлених необхідністю засвоєння майбутніми робітниками виробництв великого обсягу навчальної інформації в умовах обмеженого часу, а також невідповідністю стану навчального матеріалу, що пропонується, вимогам якості і умовам організації певного навчального процесу.

На існування першого протиріччя в системі освіти вказують В.І.Богданов [8], Ю.О.Кустов, В.В.Кустова[12], І.Ф.Харламов[14], В.Л.Худяков, В.В.Шапкін [15], а найбільш конкретний його опис відбито в роботах О.Е.Коваленко [9; 10]. Автор підкреслює те, що обсяг необхідного навчального матеріалу у навчальних планах підготовки фахівців значною мірою зріс за рахунок введення нових навчальних курсів, таких як “Основи конституційного права”, “Основи економіки” та інших. Зміст навчальних курсів професійних дисциплін збільшено за рахунок включення у них питань, пов'язаних з екологією, енергозбереженням. Все це веде до зменшення числа годин, що відводиться на вивчення фундаментальних дисциплін.

У той же час виникнення нового обладнання, сучасних технологій не дає права виключити з навчальних курсів інформацію про застаріле обладнання, методи його контролю, монтажу, налагодження та експлуатації, бо вони продовжують використовуватися у сучасному виробництві. В результаті відбувається постійне нарощування навчального матеріалу на незмінне ядро курсу, тоді як час на його вивчення часто зменшується. Одним із способів підвищення ефективності освіти у даному випадку є скорочення обсягу інформації, коли застається тільки та, яка вкрай необхідна фахівцю для вирішення конкретних завдань, що вказані у вимогах соціального заказу.

Щодо другого протиріччя, то аналіз навчальної літератури, а також робіт вчених, що досліджують проблему якості навчального матеріалу, дозволив сформулювати ряд найбільш розповсюджених у ній недоліків: наявність у навчальній літературі термінів, які невірно орієнтують учня, багатозначних термінів; заміна визначення умовою; невірне тлумачення фізичного смислу явищ, процесів дійсності; зміна у галузевій термінології значення загальнотехнічного терміну; порушення правил визначень; наявність у текстах зайвої інформації чи відсутність релевантної інформації; порушення зв'язності тексту; невідповідність змістовних фрагментів назві параграфу і т. ін. Будь які з цих недоліків ведуть до нерозуміння учнями нового матеріалу, викликають ускладнення при його засвоєнні.

Удосконалення організації професійної підготовки майбутніх інженерів-педагогів потребує від інженера-педагога умінь здійснювати структурування навчального матеріалу, пошук необхідної інформації і вибір способів її трансформації у навчальний предмет. Ці дії за думкою дидактів В.С.Безрукової, Е.Ф.Зєєра, Г.О.Карпової, Н.В.Кузьміної, В.П.Косирєва, О.Т.Маленка, В.І.Никифорова та ін. складають конструктивну функцію педагогічної діяльності інженера-педагога. В результаті їх виконання утворюються такі документи, як логічна структура чи граф [5], план викладення теми і конспект [3; 16; 17].

Перелічені документи, додержуючись визначення Г.О.Балла [2], доцільно називати дидактичними матеріалами, бо вони, в загальному розумінні, є системою об'єктів, кожен з яких, по-перше, призначений для використання в процесі навчання у виді матеріалізованої моделі того чи іншого компонента суспільного знання чи досвіду, а по-друге, – є засобом вирішення деякої дидактичної задачі. У більш конкретному розумінні зазначені дидактичні матеріали – це документи, які відбивають зміст освіти на рівні навчальної теми стосовно умов організації конкретного навчального процесу під час підготовки фахівців за певною спеціальністю. При чому, як підтверджують аналіз теоретичної бази і результати опитування викладачів професійно орієнтованих і спеціальних дисциплін у відповідних навчальних закладах, першим з документів розробляється план на основі логічної структури, потім – текст і нарешті – конспект.

З точки зору вимог, що ставляться до дидактичних матеріалів, а саме вірогідності, переконливості висловлень, послідовності поняття зв'язані з логікою. Доступність, зрстудентисть для прийняття нової інформації, тобто ступінь реалізації ознак тематичності, зв'язності, цілісності вивчаються семантикою.

Основна задача формальної логіки полягає у формулюванні законів і принципів, дотримання яких є необхідною умовою досягнення істинних результатів у процесі одержання вивідного знання. Ці закони і принципи формулюються стосовно до форм людського мислення: поняття, судження, умовиводу. Семантичну структуру утворюють значення слів та висловлювань. Особливості утворення й оперування розумовими формами та смисловими елементами відбиті в публікаціях [1; 4; 6; 7; 11; 13].

З матеріалів цих досліджень випливає, що значення логічності, послідовності, аргументованості, доказовості, істинності міркувань у навчанні надзвичайно велике. Рівень дотримання викладачем законів і принципів логіки багато в чому визначає ефективність процесу навчання. Тому фундаментальна логічна база є досить об'ємною. У ході організації професійної підготовки майбутніх інженерів-педагогів навчання на всіх етапах (побудова плану, тексту, конспекту) знаходять застосування усі форми мислення.

Проектування плану передбачає виконання наступних дій:

- виявлення змістовних елементів по темі і встановлення типів їхніх взаємозв'язків (створення логічної структури);
- формулювання заголовків змістовних фрагментів і визначення ступеня складності плану;
- визначення послідовності викладення матеріалу.

Під змістовними елементами з погляду логіки розуміються поняття. Поняттям є будь – який елемент (об'єкт) навколишньої діяльності людини, наприклад, “верстат”, “робітник”, “електричні мережі”, “дидактичні матеріали”, “інформація” і т.і. Усі поняття можуть бути розглянуті з погляду їхнього обсягу і змісту.

До змісту поняття на даному етапі проектувальної діяльності інженер-педагог звертається з тією лише метою, щоб найбільше точно визначити типи

міжпонятійних зв'язків. Що ж стосується вибору способу розкриття змісту поняття, то це питання актуальне для інших етапів діяльності – етапів проектування тексту і конспекту, а тому і більш докладно розглядається далі. Обсяги ж понять, і з погляду співвідношень, і з погляду способів розкриття, цікавлять викладача саме зараз, тому що визначають змістовні грати навчального матеріалу теми. Обсяги понять можуть знаходитися у відношенні порівнянності або незрівнянності. Порівнянні поняття, у свою чергу, поділяються на сумісні (відношення рівнозначності, перетинання або підпорядкування) і несумісні (відношення супідрядності, протилежності або протиріччя).

Обсяг поняття розкривається за допомогою операції «ділення». До якості здійснення операції пред'являється ряд вимог: ділення повинно бути розмірним, при тому самому діленні необхідно застосовувати ту саму підставу, члени ділення повинні виключати один одного, ділення повинно бути безперервним.

З точки зору семантики поняття є виключно результатом розумової діяльності людини, яке позбавлено матеріального втілення. Тому поняття розглядаються, наприклад, разом із фактами, об'єктами, подіями, між якими можливі відношення: ціле-частина, безліч-елемент, клас-підклас, об'єкт-параметри, процес-властивість, явище-характеристика, причина-наслідок, закон-проявлення, мета-засіб досягнення, умова-дія та ін. Залежно від виду тексту (опис, міркування, оцінка, оповідання) виділяються типи семантичних структур: монолітна, фрагментована, кільцева та ін. Порушення семантичної структури тексту можуть бути пов'язані як з недуже точним підбором знакових систем, так і з нерівним встановленням всіх можливих між цими значеннями зв'язків.

Аналіз технічних текстів показав, що в них мають місце відступи від правил ділення, невідповідність установлених типів взаємозв'язків дійсності. Неприпустимість цих явищ у дидактичних матеріалах і утворює ланцюжок перетворювальних дій процесу проектувальної діяльності інженера-педагога.

На етапі проектування тексту і конспекту інженер-педагог повинен вирішити наступні логічні задачі :

- вибрати спосіб розкриття змісту поняття;
- установити спосіб побудови визначення поняття;

- підкорити визначення відповідним правилам;
- вибрати вид використовуваного в дидактичних матеріалах виду умовиводу;
- підкорити силогізм правилам термінів і посилок;
- перевести розгорнутий умовивід в одну зі скорочених форм.

Розглянемо послідовно характеристику понять, суджень і умовиводів.

Зміст поняття може бути розкритим за допомогою визначення, указівки, пояснення, опису, характеристики, порівняння, розрізнення. Найбільш розповсюдженим у навчальній літературі прийомом розкриття змісту поняття є визначення (дефініція). Інтерес з погляду даного дослідження представляють наступні його види: вербальне й остенсивне, класифікаційне і генетичне, абсолютне і неабсолютне, повне і неповне.

До змістовних наукових дефініцій пред'являється ряд вимог, що зветься правилами визначення: взаимозамінність, заборона порочного кола, однозначність, незаперечність.

Міркування є найбільш розповсюдженою формою навчальних текстів. Вони використовуються при поясненні природи і сутності тих або інших явищ дійсності, одержанні математичних виражень законів, закономірностей і у своїй основі спираються на доказ, що представляє ланцюжок умовиводів. Звідси впливає необхідність включення в алгоритм проектування дидактичного матеріалу методів вибору виду умовиводу (дедуктивного або індуктивного) і способу його побудови (мається на увазі повна або скорочена форма), а також підпорядкування його відповідним правилам.

Вибір того або іншого виду умовиводу залежить від мети вивчення теми, її місця в дисципліні і системі наук, а також від рівня розвитку науки, обсягу розташованої інженером-педагогом інформації, характеру базових знань студентів.

У тому випадку, якщо нове знання про предмет виходить на основі вже наявного знання про весь клас предметів, що включають даний, то має місце дедуктивний умовивід. Якщо ж виходить загальний висновок про весь клас

предметів на підставі знання про кожен предмет класу, то умовивід буде індуктивним.

Неодмінною умовою одержання істинного висновку є правильна побудова умовиводів. Виділяються правила термінів: у силогізмі повинне бути три терміни, середній термін повинний бути розподілений хоча б в одній з посилок, термін, не розподілений у посилках, не може бути розподілений і в умовиводах; а також правила посилок: із двох посилок хоча б одна повинна бути стверджувальним судженням, якщо одна з посилок – негативне судження, то і висновок повинний бути негативним, одна з посилок обов'язково повинна бути загальним судженням, якщо одна з посилок – приватне судження, то і висновок повинний бути приватним.

На рівні логічної структури згортання інформації, як було зазначено раніше, досить ускладнене. Єдиним прийомом, до якого може звернутися інженер-педагог при проектуванні конспекту, є переклад повного силогізму в скорочену форму. Цими скороченими формами є ентимема, сорит, епіхейрема.

Між елементами доказу, які підкоряються правилам умовиводу, і елементами тексту-міркування (він має замкнуту структуру) можна провести паралелі і тому повторити висновок щодо згортання інформації. Тексти ж з кусковою структурою згортання піддаються краще під час конспектування.

Таким чином, організації професійної підготовки майбутніх інженерів-педагогів навчання на різних етапах припускає оперування в тому або іншому ступені кожною з форм мислення, що робить необхідність знання інженером-педагогом основ формальної логіки безперечним фактом.

Під час аналізу, встановили: студенти, що не володіють у достатньому ступені логічними знаннями й уміннями, при виборі змістовних елементів навчальної теми, установленні істинних і міцних між ними зв'язків, визначенні послідовності викладення матеріалу, діють по більшій частині інтуїтивно, що робить зміст уроків, проведених під час педагогічних практик (I, II) незрозумілим.

Ці положення вказують на необхідність включення в підготовку майбутніх викладачів технічних дисциплін навчання прийомам логічного мислення при чому так, що б воно передувало навчання конструюванню організації

професійної підготовки майбутніх інженерів-педагогів і встановлювало з ним дуже міцні зв'язки.

Під час курсового проектування розділ, присвячений визначенню змісту навчальної теми і способів його представлення, повинний включати наступні питання:

1. Постановка мети проектування дидактичного матеріалу.
2. Характеристика джерел необхідної інформації.
3. Опис проєктованих дидактичних матеріалів і вказівка на способи їхнього одержання.
4. Наведення дидактичних матеріалів (плану, контурного конспекту) і проміжних розробок (логічна структура).

Програма педагогічної практики в аспекті розглянутого питання представлена наступними задачами:

1. Сформулювати мету проектування дидактичного матеріалу, охарактеризувати предмет проектувальної діяльності і використані засоби.
2. Спроекувати дидактичні матеріали (навести логіко-семантичну структуру навчального матеріалу теми, план її викладення, контурний конспект), якість яких визначається реальними умовами організації навчального процесу.

Підсумковим етапом у навчанні студентів інженерно-педагогічних спеціальностей проектуванню дидактичного матеріалу є дипломне проектування, чим обумовлена вузкопрофільність підготовлюваного фахівця, і високим рівнем згорнутості інформації.

Після проектування програми професійної підготовки робітника (бакалавра, фахівця) по конкретній спеціальності необхідно, як і в будь-якого рівня дидактичному проєкті, визначити зміст навчальної теми і вибрати способи його представлення.

Такий варіант формування прийомів логічного мислення безумовно має позитивний результат: студенти бачать зв'язок між логічними і педагогічними знаннями, представляють різноманіття логічних операцій і прагнуть їх свідомо реалізувати в ході організації професійної підготовки майбутніх інженерів-педагогів навчання по конкретній навчальній темі.

Системно-інтегрований підхід до змісту професійно-методичної підготовки представлений в таблиці 2.3. Методична робота з педагогічними працівниками реалізується в основному через традиційні колективні (масові, групові) та індивідуальні форми її організації. Організація методичної роботи представлена в таблиці 2.3.

Таблиця 2.3

Системно-інтегрований підхід до змісту методичної діяльності

№ з/п	Структурний компонент змісту методичної роботи	Форми і методи реалізації змісту методичної роботи	Функціональний компонент (характеристика функцій)
1	2	3	4
1.	Теоретичне навчання	Семінари, проблемні лекції, конференції, педагогічні читання, інструктивно-методичні наради	<ol style="list-style-type: none"> 1. Орієнтир в інформаційному просторі. 2. Розвиток мислення педагогів. 3. Розширення та збагачення понятійного апарату фахівця. 4. Створення основи для аналізу та осмислення педагогічного досвіду. 5. Прогностична функція. 6. Закладання основи для прийняття педагогічних і управлінських рішень. 7. Вироблення нових знань педагогом.
2.	Практичне навчання	Педагогічні дискусії, брифінги, семінари-практикуми, динамічні, творчі, ініціативні групи, методичні ринги, методичні діалоги	<ol style="list-style-type: none"> 1. Удосконалення механізмів психіки педагогів (пам'ять, увага, воля, емоції тощо). 2. Розвиток типологічних особливостей особистості (здібності, характер, темперамент тощо). 3. Розвиток професійних якостей педагога. 4. Надання педагогам необхідних умінь та якостей для здійснення професійної діяльності, постійне їх оновлення, поповнення та удосконалення. 5. Сприяння набуттю педагогами педагогічного досвіду. 6. Стимулювання та розвиток педагогічної рефлексії фахівця.
3.	Передовий педагогічний досвід	Моделювання ППД (дедуктивний підхід), виявлення, вивчення, узагальнення ППД (індуктивний підхід), опорні ЗВО, майстер-клас, методичний фестиваль, конкурси педагогічної майстерності, ярмарок педагогічних ідей, публікації	<ol style="list-style-type: none"> 1. ППД визначає зміст, мету, характер і напрямки діяльності, форм, методів і засобів її здійснення, передбачення результатів та прийняття рішень. 2. Є джерелом розвитку науки (становить емпіричний базис науки). 3. Є своєрідним полігоном для проведення експерименту, перевірки теорій, концепцій, прогнозів тощо. 4. Є інтелектуальною продукцією на освітньому ринку, показником іміджу, конкурентоспроможності об'єктів та суб'єктів освіти.



Рис. 2.1. Організація професійно-методичної підготовки майбутніх інженерів-педагогів ННІ «УПА» Каразінського університету

В рамках магістерського дослідження під час аналізу організації професійно-методичної підготовки майбутніх інженерів-педагогів, встановили існуючий стан (таблиця 2.4.) формування компетентнісного підходу під час викладання дисциплін інженерного та педагогічного циклів, а саме «Технологія швейного виробництва» та «Методика професійного навчання», також визначили основні компетенції, що формуються під час їх викладання та загальні складові методик їх викладання.

Таблиця 2.4

Існуючий стан формування компетентнісного підходу під час викладання дисциплін інженерного та педагогічного циклів, а саме «Технологія швейного виробництва» та «Методика професійного навчання»

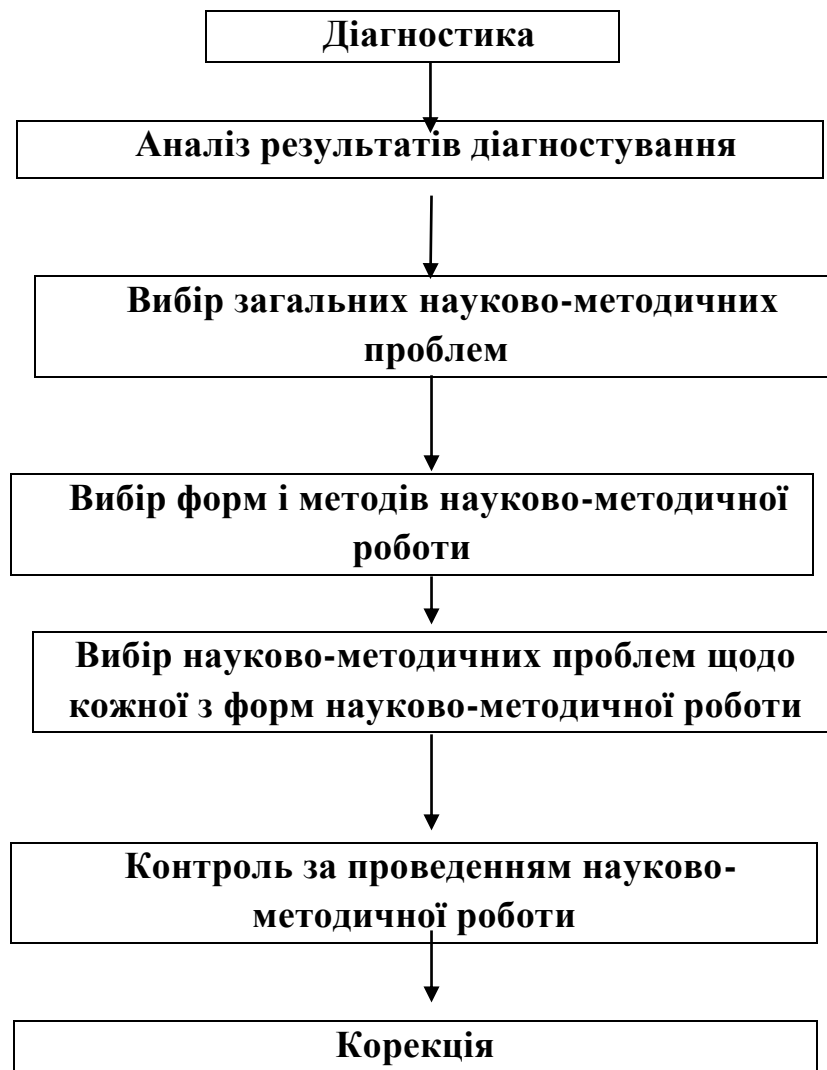
Складові професійні компетентності швейного виробництва	Технологія швейного виробництва				Методика професійного навчання			
	Зміст	Методи	Форми	Засоби	Зміст	Методи	Форми	Засоби
1	2	3	4	5	6	7	8	9
Проектувальна	Автоматизація обробки швейних виробів;	Словесні та наочні (розповідь, пояснення, бесіда, лекція, робота з підручником, демонстрація), практичні (усні та письмові вправи, вправи	Фронтальна (навчальний потік, декілька груп), колективна (загальногруповою)	Натуральні зразки (макети, моделі, муляжі, обладнання, пристосування, інструменти, матеріали тощо), ілюстративні посібники (плакати, схеми, креслення, рисунки, фотографії, кінофільми, діафільми,	Методика аналізу та прогнозування мети навчання; Методика аналізу й діагностики стану навчального процесу; Методика конструювання навчальних матеріалів	Словесні та наочні (розповідь, пояснення, бесіда, лекція, робота з підручником, демонстрація), практичні (усні та письмові вправи, вправи пошукового характеру, графічні роботи, лабораторні роботи)	Колективна, групова та парна (лабораторні роботи, ділові ігри, вирішення конкретних виробничих задач)	Натуральні зразки (макети, моделі, муляжі, обладнання, пристосування, інструменти, матеріали тощо), ілюстративні посібники (плакати, схеми, креслення, рисунки, фотографії, кінофільми, діафільми,
Організаційна	- Основи технології швейних виробів; - Контроль якості швейних виробів;	пошукового характеру, графічні роботи, лабораторні роботи)			Методика професійного навчання як наука та навчальний предмет;			

Продовження табл. 2.4

1	2	3	4	5	6	7	8	9
Технологічна	<ul style="list-style-type: none"> - Машинні стібки і строчки; - Технологічні процеси виготовлення швейних виробів; - Особливості обробки виробів із різних матеріалів; 			технологічні, інструкційні та інструкційно-технологічні картки тощо), технічні засоби навчання (кінопроектор, діапроектор, кодоскоп тощо)	<p>Методика аналізу та конструювання змісту освіти; Методика вибору технологій навчання; Технології формування нових знань; Технології формування професійних дій; Технології проблемного навчання; Технологія контролю діяльності;</p>	Проблемно-пошукові (проблемне викладання, частково-пошуковий метод, дослідний метод)		технологічні, інструкційні та інструкційно-технологічні картки тощо), технічні засоби навчання (кінопроектор, діапроектор, кодоскоп тощо) Опорні конспекти, структурно-логічні схеми
Дослідницька	<ul style="list-style-type: none"> - Оздоблення та з'єднання деталей одягу різними пособиями, ВТО швейних виробів; - Індивідуальне виробництво одягу. 				Форми організації навчального процесу при різних технологіях навчання;			
Виховна	—	—	—	—	Мотивація навчальної діяльності;			

З огляду на зазначені в таблиці 2.4. методи навчання можна зазначити, що спостерігається закономірність до використання як традиційних, так і нових методів навчання (в даному випадку проблемно-пошукових та інтерактивних), що сприяє підвищенню рівня пізнавальної активності та самостійності студентів.

Перспективним напрямком розвитку методів навчання є інформаційно-комунікативні технології, які дозволяють за допомогою сучасних комп'ютерних та телекомунікаційних технологій здійснювати процес навчання. До інноваційних методів навчання за типом комунікації між студентом та педагогом можна виділити:

- методи самонавчання – взаємодія студента з освітніми ресурсами (друковані матеріали, аудіо- та відеоматеріали, комп'ютерні навчальні програми, електронні журнали, інтерактивні бази даних, інші матеріали, що отримують студенти за допомогою комп'ютерних мереж) при мінімальній участі педагога та інших студентів;

- методи навчання «один на один» - методи індивідуального навчання, характерною ознакою яких є взаємовідносини одного студента з викладачем або іншим студентом; вони відбуваються не тільки за допомогою безпосереднього контакту, а також завдяки телефону, голосовій та електронній пошті;

- методи навчання «один для багатьох» - метод представлення студентам навчального матеріалу викладачем за допомогою комп'ютерних мереж (аудіо- та відеолекції, радіо- та телевізійні лекції, електронні лекції);

- методи навчання «багато багатьом» - методи навчання, характерною ознакою яких є активна взаємодія всіх учасників навчального процесу (синхронні, асинхронні, аудіо-, аудіографічні, відео- та комп'ютерні конференції).

- Тематична лекція. Вона є основним видом лекції у вищій школі; висвітлює конкретну тему навчальної програми. Такі лекції поділяють на вступні і підсумкові. Вступна лекція дає загальне уявлення про завдання і зміст курсу, розкриває структуру і логіку розвитку конкретної галузі науки, взаємозв'язки з іншими дисциплінами. Підсумкова лекція завершує лекційний курс, систематизує здобуті знання, підводить підсумки прочитаного.

- Оглядова лекція. Передбачає систематичний аналіз найважливіших

наукових проблем курсу, які пов'язані з практичним досвідом студентів, завданнями професійної діяльності. Таку лекцію читають перед виробничою практикою, написанням дипломних (магістерських) робіт або складанням державних іспитів.

- Консультативна лекція. Вона доповнює і уточнює матеріал оглядової, висвітлює розділи курсу, які викликають труднощі під час самостійного вивчення.

- Лекційний спецкурс. Виходить за межі навчальної програми, значно розширює і поглиблює наукові знання, полегшує їх творче осмислення, "вводить" студентів у проблематику певної наукової ЗВО.

Викладач вимагає конспектувати лекцію, що є доцільним. Це створює сприятливі умови для її запам'ятовування. Не слід записувати текст лекції слово в слово за викладачем, варто намагатися зафіксувати всі основні положення, сформульовані ним. Форма запису лекції - тези, які звичайно викладач виділяє інтонацією, при цьому сповільнюючи темп мовлення, повторюючи сказане двічі.

Лабораторне заняття. Проводять в тій же аудиторії, що й лекційне, оскільки не потребує спеціальних засобів навчання.

Лабораторне заняття. Форма навчального заняття, на якому викладач організовує детальний розгляд студентами окремих теоретичних положень навчальної дисципліни і формує вміння та навички їх практичного застосування шляхом індивідуального виконання студентами відповідних завдань. Органічно пов'язане з такою формою занять як лекція.

Лабораторні заняття проводять паралельно з начитуванням усіх основних лекцій. Вони зорієнтовані передусім на поглиблення і розширення здобутих студентами на лекціях чи внаслідок роботи над навчальними посібниками знань, а також на оволодіння методикою роботи з науковим та навчальним матеріалом і типовими для цієї дисципліни практичними навичками.

На лабораторних заняттях в Українській інженерно-педагогічній академії закріплюються, розширюються й поглиблюються одержувані на лекціях знання з метою вироблення вмінь та навичок практичної діяльності, а також контролю ходу засвоєння студентами навчального матеріалу, забезпечуючи тим самим зворотній зв'язок викладача зі студентом [34]. Але для формування свого бачення

вирішення проблеми на основі вивчення та критичного аналізу ситуацій, різних точок зору вчених та практиків, необхідно застосовувати на лабораторних заняттях розгляд конкретних ситуацій, що не реалізовано в традиційній методиці.

Семінарське заняття. Це один із основних видів практичних занять, на якому викладач організовує обговорення студентами питань за темами, попередньо визначеними робочою навчальною програмою.

Семінарське (лат. *seminarium* - розсадник) заняття - особлива форма практичних занять, яка полягає в самостійному вивченні студентами окремих питань і тем лекційного курсу з наступним обговоренням та (або) оформленням матеріалу у вигляді повідомлення, реферату, доповіді тощо.

Особливістю семінару є активна участь студентів у з'ясуванні проблем, запропонованих до розгляду.

Семінарські заняття сприяють глибокому засвоєнню студентами теоретичних проблем, оволодінню науковим апаратом, формуванню у них навичок ораторського мистецтва, уміння аргументувати свої судження, вести наукову полеміку, захищати і обстоювати свою думку, зважаючи на думку іншої людини, вчать толерантності.

Консультація. Їй належить особливе місце у структурі навчального процесу у вищій школі.

Консультації (лат. *consuatio* - звернення за порадою) - поради, пояснення викладача студентам з будь-якого питання.

Проводять навчальну консультацію у формі співбесіди індивідуально чи з групами у позанавчальний час за певним графіком або у разі потреби - після вивчення розділу програми, у процесі вивчення і особливо під час підготовки до іспитів, написання курсових, дипломних робіт.

Курсова робота. Курсова робота є одним із видів наукової роботи, самостійним навчально-науковим дослідженням студента. Виконання курсової роботи має за мету дати студентам навички проведення наукового дослідження, розвинути у них навички творчої самостійної роботи, оволодіння загальнонауковими і спеціальними методами сучасних наукових досліджень, поглибленим вивченням будь-якого питання, теми навчальної дисципліни. Згідно з

Положенням про організацію навчального процесу вищих навчальних закладах України курсова робота виконується з метою закріплення, поглиблення і узагальнення знань, одержаних студентами за час навчання, та їх застосування до комплексного вирішення конкретного завдання [35].

Тематика курсових робіт відповідає завданням навчальної дисципліни. Курсова робота допомагає студентові системно показати теоретичні знання з вивчення дисципліни, оволодіти первинними навичками дослідної роботи, на перших курсах - з інформаційними матеріалами, на третьому та четвертому - з практичними даними роботи конкретних підприємств галузі, збирати дані, аналізувати, творчо осмислювати, формулювати висновки, пропозиції та рекомендації з предмету дослідження. Тут є слушна нагода проконтролювати знання і вміння студента, правильно організувати дослідну роботу, оформити її результати і показати готовність до виконання підсумкової роботи з фаху [36]. Виконання курсової роботи повинне сприяти поглибленому засвоєнню лекційного курсу і отриманню навичок у галузі вирішення практичних завдань. Це потребує від студента не тільки знань загальної і спеціальної літератури з теми, а й умінь проводити економіко-математичні, експертні та інші дослідження, пов'язувати питання теорії з практикою, робити узагальнення, формувати висновки та пропозиції з поліпшення ефективності сфери послуг та міжнародних економічних відносин.

Використання різних форм і видів навчання сприяє формуванню високоосвічених, компетентних, мобільних, самоорганізованих фахівців. Але для забезпечення конкурентоспроможності фахівців, готових входити в глобалізований світ, відкрите інформаційне товариство, необхідно застосовувати не тільки традиційний а і сучасні методи навчання.

Засоби навчання - це різноманітні матеріали і знаряддя навчального процесу, завдяки яким більш успішно і за короткий час досягаються визначені цілі навчання.

Дидактичні засоби, як і методи, форми, є частиною педагогічної системи. Вони виконують такі основні функції: інформаційну, засвоєння нового матеріалу, контрольну. Вибір засобів навчання залежить від дидактичної концепції, мети,

змісту, методів і умов навчального процесу.

В науці немає загальноприйнятої класифікації дидактичних засобів. Ми послуговуємося класифікацією польського дидакта В.Оконя, в якій засоби навчання розташовані відповідно до наростання можливості замінювати дії учителя й автоматизувати дії учня.

Прості засоби.

1. Словесні: підручники, навчальні посібники.
2. Прості візуальні засоби: реальні предмети, моделі, картини.

Складні (або технічні) засоби.

1. Механічні візуальні пристрої: діаскоп, мікроскоп, кодоскоп та інші.
2. Аудіальні засоби: програвач, магнітофон, радіо.
3. Аудіовізуальні: звуковий фільм, телебачення, відео.
4. Засоби, які автоматизують процес навчання: лінгвістичні кабінети, комп'ютери, інформаційні системи, телекомунікаційні мережі.

Підручник — це особлива дидактична система, яка не тільки розкриває зміст навчання, а й є специфічною моделлю процесу навчання. Це означає, що підручник має двоєдину суть. З одного боку, для переважної більшості студентів він є джерелом знань, носієм організації професійної підготовки майбутніх інженерів-педагогів, з іншого, він є засобом навчання, який володіє матеріальною формою, пов'язаною зі змістом навчання, з процесом засвоєння цього змісту. Підручник - це ядро системи засобів навчання.

Наочні посібники дають нам можливість управляти навчальною ситуацією, створюють ефект фізичної та емоційної участі в процесі. Наочні посібники повідомляють про предмет і викладача, про те, що вже зроблено та що ми збираємося робити. Сучасні дидактичні посібники створюють величезні можливості регулювати швидкість і обсяги інформації, яка подається, повертатися до найважливішого й підкреслювати головне. Практика засвідчує, що студенти сприймають як основні ті матеріали, які показано за допомогою різноманітних дидактичних засобів.

Слово викладача, поряд з підручником, є тим засобом навчання, який крім інформаційної і комунікативної функції виконує організаційну. Вона полягає в

тому, що за допомогою слова викладач спрямовує увагу студентів, організовує їх мислення, сприяє формуванню уявлень, переконань, розвиває емоції і почуття. Слово викладач можна поставити в один ряд із підручником за системоутвірним значенням системи засобів навчання. В єдності з іншими воно є незмінним засобом не тільки навчання, а й виховання і розвитку.

В Українській інженерно-педагогічній академії при вивченні дисциплін використовуються діапроектор, який відноситься до візуальних засобів навчання. Візуальні — засоби для передачі інформації за допомогою зображень. Це можуть бути статичні засоби і класні дошки.

Діапроектори та епідіаскопи призначено для отримання зображень на великому екрані зі слайдів, журналів, книг.

Значним недоліком візуальних засобів є необхідність часткового або повного затемнення аудиторії, що ускладнює конспектування[37]. Серед недоліків зазначимо часто неефективну конструкцію екрана, що вимагає альтернативного використання дошки або проектора.

При проведенні навчального процесу за традиційною методикою використовується класна дошка. Класні дошки найрізноманітніших видів досить розповсюджені та мають важливе значення, тому що вони є основним засобом евристичного навчання, створюють можливості для співучасті студентів у творчому процесі, яким є здобуття знань, та забезпечують використання такого потужного фактора впливу, як рух. Використання всіх видів дошок має суттєвий недолік: викладач пише, обернувшись спиною до студентів, що обмежує можливість коментування й пояснення записів. Розв'язання такої суперечності цілковито залежить від педагогічної майстерності викладача. Іншим недоліком є неможливість збереження записів на дошці, особливо у випадках мозкового штурму або за інших видів колективної творчої діяльності зі студентами. Цю технічну проблему можна розв'язати кількома шляхами: використанням дошки-блокнота (коли аркуші із записами зберігаються для подальшого аналізу й застосування ідей) та спеціальної дошки з можливостями копіювання записів.

При викладанні дисциплін в Українській інженерно-педагогічній академії використовуються ряд технічних засобів та наочних посібників:

Форма організації навчального процесу - спосіб організації, побудови й проведення навчальних занять, у яких реалізуються зміст навчальної роботи, дидактичні завдання і методи навчання.

В традиційній методиці викладання дисципліни в Українській інженерно-педагогічній академії застосовуються загальнодидактичні принципи, наприклад такі як: принцип систематичності й послідовності; міцності засвоєння знань; принцип наочності.

Реалізація даного принципу в традиційній методиці: матеріал подавався методично, системно. Відповідна організація навчального процесу передбачала:

1) вивчення певного навчального предмета згідно з тижневим розкладом навчальних занять;

2) почергове завершене вивчення певних навчальних предметів чи тем.

Опираючись на принцип систематичності й послідовності в навчанні, дидактичний принцип системності передбачає засвоєння знань у системі, яка б не лише відображала у цілісному вигляді виучувані явища, процеси та об'єкти, а й дозволяла б, з одного боку, встановлювати внутрішньо системні зв'язки та залежності і, з іншого - встановлювати подібні зв'язки та залежності з іншими системами, як нижчої, так і вищої ієрархії.

Даний принцип реалізовано в структуруванні тематичного плану.

Принцип міцності засвоєння знань, умінь і навичок – це свідоме та міцне засвоєння головних фактів, понять, ідей, законів, правил, глибоке розуміння важливих ознак і сторін предмету та явищ, зв'язків та відношень між ними та всередині них.

Принцип міцності знань, умінь та навичок висуває до процесу навчання такі вимоги:

- запам'ятовувати навчальний матеріал у поєднанні з пройденим раніше;
- повторювати навчальний матеріал за розділами і структурними смисловими частинами;
- під час повторення виділяти основні, провідні ідеї;
- використовувати самостійну роботу студентів (творче застосування знань);
- використовувати асоціативні зв'язки нового матеріалу з уже відомим, добре

засвоєним;

- постійно звертатися до раніше засвоєних знань з метою їх поглиблення.

В традиційній методиці було організовано запам'ятовування навчального матеріалу в поєднанні з вивченим раніше. Запам'ятовування залежить не тільки від змісту навчального матеріалу, а й від ставлення до нього. Необхідно запам'ятовувати не все підряд, а насамперед вихідні положення, провідні ідеї, логіку доведень. Закріплення здійснювалось на основі повторного осмислення вивченого через урізноманітнення навчальних ситуацій, які вимагають використання сформованих знань, застосування їх на практиці.

Суть принципу наочності полягає в необхідності залучати різні органи відчуття до процесу сприймання та аналізу навчальної інформації. Протягом онтогенезу (індивідуального розвитку) послідовно розвиваються три види мислення: наочно-дійове, наочно-образне і абстрактно-теоретичне (понятійне). У процесі навчання всі вони тісно взаємодіють. Понятійне мислення неможливе без наочного.

Принцип наочності висуває до процесу навчання такі вимоги:

- навчати на конкретних образах, які безпосередньо сприймаються студентами;
- спрямовувати сприймання студентів на найістотніші ознаки та особливості предметів;
- створювати тенденції в пізнавальній діяльності студента до уявлення реальних предметів, явищ навколишньої дійсності;
- звертати увагу студентів на внутрішню суть зображень,
- від уявлень, конкретних образів підводити студентів до осмислення і пізнання внутрішньої сутності явищ;
- забезпечувати оптимальне співвідношення конкретного й абстрактного;
- раціонально поєднувати всі засоби навчання, забезпечувати розвиток образного мислення студентів.

Але в традиційній методиці ці вимоги виконуються недостатньо, а саме не забезпечено розвиток образного мислення, не всі методи і засоби навчання використані.

З метою перевірки рівня сформованості знань та вмінь студентів, в технікумі використовується певна система контролю.

Система наскрізного контролю знань студентів є складовою частиною навчального плану і затверджується як єдиний документ. За місцем, яке посідає контроль у навчальному процесі, розрізняють попередній (вхідний), поточний, рубіжний і підсумковий контроль.

Попередній контроль (діагностика вхідного рівня знань студентів) застосовується як передумова для успішного планування і здійснення вивчення дисциплін. Він дає змогу визначити наявний рівень знань студентів для використання їх викладачем як орієнтиру до рівня складності викладання матеріалу, форм та методів проведення занять.

Вхідний контроль знань проводиться, як правило, після зарахування абітурієнтів на навчання – на 1 курсі з предметів шкільної підготовки за курс 11 класу, які вивчалися раніше і забезпечать засвоєння дисциплін рівня початкової вищої освіти, передбачених навчальними планами.

Різновидом попереднього контролю є перевірка і оцінка залишкових знань. Його проводять через деякий час після підсумкового іспиту (заліку) з певної дисципліни з метою перевірки міцності знань та визначення вихідного рівня знань із забезпечуючих дисциплін для можливості сприйняття нових.

Зміст знань, форми і методи здійснення попереднього контролю визначають циклові комісії.

Поточний контроль знань – це органічна частина всього педагогічного процесу, є засобом виявлення ступеня сприйняття (засвоєння) навчального матеріалу. Управління навчальним процесом можливе тільки на підставі даних поточного контролю.

Завдання поточного контролю зводяться до того, щоб:

- 1) виявити обсяг, глибину і якість сприйняття (засвоєння) матеріалу, що вивчається;
- 2) визначити недоліки у знаннях і намітити шляхи їх усунення;
- 3) виявити ступінь відповідальності студентів і ставлення їх до роботи, встановити причини, які перешкоджають їх роботі;

4) виявити рівень опанування навичок самостійної роботи і намітити шляхи і засоби їх розвитку;

5) стимулювати інтерес студентів до змісту дисципліни і їх активність у пізнанні.

Головне завдання поточного контролю – допомогти студентам організувати свою роботу, навчитися самостійно, відповідально і систематично вивчати навчальні дисципліни. Поточний контроль пов'язаний з усіма видами навчальної роботи і має навчити студентів бути готовими до перевірки знань з першого дня занять і повсякденно.

Перед початком викладання дисципліни викладач повинен довести до відома студентів вимоги до системи контролю знань. При проведенні лабораторних, практичних та семінарських занять є обов'язковим поточний контроль підготовленості студентів до виконання конкретної роботи, виконання завдань з теми заняття, письмове оформлення роботи та її захист перед викладачем. Оцінки за видами аудиторної та самостійної роботи викладач заносить до журналу обліку навчальних занять.

Для здійснення поточного контролю застосовується більшість його форм і методів (крім комп'ютерного тестування, яке забирає багато часу на занятті). Раціональним вважається комбінування 2—4 методів на одному занятті, щоб, з одного боку, не було одноманітності, а з іншого боку, щоб не створювати калейдоскопу («параду») дрібних видів діяльності та не розпорошувати увагу студентів.

Тематичний (рубіжний) контроль проводиться після вивчення великої теми або цілого розділу. Він має виявити рівні засвоєння студентами всіх елементів бази знань. Тому перевірка організована так, щоб охопити всіх студентів групи. Щоб виявити якість реалізації навчальних цілей, завдання різних типів і рівнів складності. Як правило, для здійснення тематичного контролю відводиться окреме заняття та передбачається спеціальний час для самопідготовки.

Проводиться тематичного контролю в кілька етапів:

I етап — виконання тестів.

II етап — усне опитування або використання активного методу (дискусії,

комплексної дидактичної гри тощо), зміст якого охоплює всі питання теми.

Інший варіант організації перевірки:

I етап — виконання тестів.

II етап — виконання письмової контрольної роботи, яка передбачає відповіді на відкриті питання теоретичного чи проблемного характеру, розв'язування типових задач або вирішення завдань підвищеної складності.

Підсумковий контроль проводиться за результатами навчання протягом певного періоду (чверті, семестру, року). По суті своїй він є більш формалізованим, тому що за одне заняття виявити глибину засвоєння всіма студентами (учнями) групи вивчених тем досить складно.

Аналіз традиційної методики викладання довів, що при вивченні дисциплін в Українській інженерно-педагогічній академії вживають такі контрольні заходи:

- вступний контроль сформованості базових знань і способів діяльності: опитування, виконання тестових завдань, коротке повторення;
- поточний контроль засвоєння знань: на основі оцінки усної відповіді на питання, повідомлення; тестування ;
- контроль виконання практичних задач і оцінка отриманих результатів;
- вирішення ситуаційних завдань (на практичних заняттях);
- іспит

На вступний контроль викладач в ЗВО відводить від 5 до 10 хвилин заняття. Застосовуються різні варіанти діяльності:

1. Викладач викликає до дошки 2—3 студентів для усних відповідей на поставлені запитання. Інші в цей час виконують завдання за індивідуальними картками за дотримання самостійності.

2. Усі студенти виконують завдання за варіативними текстами завдань, які підготовлені завчасно на дошці.

3. Студенти самостійно працюють над індивідуальними завданнями за індивідуальними картками.

В Українській інженерно-педагогічній академії викладачі використовують такий підхід для здійснення підсумкового контролю:

- підсумкова оцінка виставляється як середня за результатами тематичного

контролю;

- або проводиться усний залік.

Зрозуміло, підсумкова оцінка є адекватною, якщо ефективно здійснювалися заходи поточного й тематичного контролю. Адже це сприяє регулярній цілеспрямованій роботі з навчальним матеріалом і формуванню цілісної системи знань. Головна роль у цьому процесі належить викладачу, оскільки студент (учень) через обмеженість початкових знань часто не може самостійно організувати для себе вивчення предмета.

Підсумковий контроль – вид контролю знань студентів з метою оцінки їх відповідності моделі фахівця. Формою підсумкового контролю є іспити та захист курсового проекту.

Семестровий контроль в Українській інженерно-педагогічній академії проводиться у формі семестрового екзамену, в обсязі навчального матеріалу, визначеного навчальною програмою і в терміни, встановлені навчальним планом.

Семестровий іспит – це форма підсумкового контролю засвоєння студентом теоретичного та практичного матеріалу з дисципліни за семестр, що проводиться як контрольний захід згідно навчального плану та розкладу, що затверджується директором за 2 тижні до початку сесії.

Процес навчання передбачає [38] перетворення об'єкта вивчення та перетворення досвіду студента, здійснюваного на основі перетворення об'єкта вивчення. Усе це приводить до необхідності виділення в об'єкті вивчення предмета вивчення і пред'явлення його студентам. Елемент дидактичної системи, який відповідає на запитання "Чим, за допомогою чого вчити?" допомагає педагогу виділити і пред'явити для засвоєння предмет вивчення, і є засобом навчання.

Якщо необхідно здійснити перетворення якогось реального об'єкта вивчення, то дуже часто педагог задовольняється візуальною інформацією. Якщо об'єкт вивчення безпосередньо не наявний, то доводиться описувати його відповідними поняттями і категоріями. Отже, засоби навчання дають можливість описати об'єкт вивчення або одержати його заміник (модель), виділити предмет вивчення і пред'явити його для засвоєння. Такими засобами є підручник, слово

вчителя, наочні засоби, технічні засоби навчання, комп'ютер, роздатковий матеріал.

Таким чином в ході аналізу існуючого стану формування організації професійно-методичної підготовки інженерів-педагогів, визначили, що формування компетентнісного підходу під час викладання дисциплін інженерного та педагогічного циклів, а саме «Технологія швейного виробництва» та «Методика професійного навчання» відбувається за рахунок використання переважно традиційних методів, форм і засобів навчання, для більш ефективного формування компетентнісного підходу пропонуємо впроваджувати інноваційні методи, форми та засоби навчання.

Висновок до розділу 2

Розвиток швейної промисловості та інженерно-педагогічної освіти відбувався під впливом економічних, виробничих та політичних перетворень. З поступовим покращенням політичного та соціально-економічного становища країни почали відбуватися позитивні зміни, як на виробництві, так і у галузі освіти.

Навчальним планом і програмою передбачене читання лекцій, виконання практичних робіт, самостійна робота з конспектами і рекомендованою літературою, виконання курсового проєкту. Робоча програма навчальної дисципліни представлена у додатку А.

На сучасному етапі розвитку інженерно-педагогічної освіти курс «Методика викладання спеціальних дисциплін та виробничого навчання» отримав назву «Методика професійного навчання. В ННІ «УІПА» Каразінського університету курс «Методика професійного навчання», розроблений професором Коваленко О.Е. та викладається для студентів всіх інженерно-педагогічних спеціальностей, зокрема швейного профілю.

Курс «Методика професійного навчання», розроблений Коваленко О.Е. є теоретичним курсом, що вивчається студентами інженерно-педагогічних спеціальностей у межах методичної підготовки та має на меті сформувати вміння

розробляти дидактичні проекти та розвивати професійно важливі якості особистості, необхідні для подальшої педагогічної діяльності.

Завдання дисципліни передбачають забезпечити необхідний рівень теоретичних знань і практичних навичок з технології виготовлення одягу, з метою підвищення ефективності, при побудові міжособистісних і ділових відносин.

В ході вивчення дисципліни використовуються різні методи контролю:

1. Поточний контроль (опитування).
2. Проміжний контроль (модульні контрольні роботи).
3. Підсумковий контроль (іспит).

Під час аналізу змісту та стану професійної підготовки майбутніх інженерів-педагогів швейного профілю ННІ «УПА» Каразінського університету, визначили основні характеристики, складові інженерної та методичної підготовки методик навчання у вигляді відповідних навчальних дисциплін технічного та методичного спрямування, а саме: «Технологія швейного виробництва» та «Методика професійного навчання». В подальшому дослідженні проведемо аналіз організації професійної підготовки майбутніх інженерів-педагогів Української інженерно-педагогічної академії.

Оптимальним засобом реалізації організації професійної підготовки майбутніх інженерів-педагогів є педагогічна технологія, яка відповідає трьом групам принципів:

1) принципах побудови технології: концептуальності, відтворюваності, конкретності, цілепокладання;

2) принципів навчання. відповідності змісту у всіх його елементах вимогам сучасного товариства; цільового єдності змістовної і процесуальної сторін навчання; адаптивності і гнучкості освітніх структур; психологічної комфортності; єдності теорії і практики; уніфікації та диференціації;

3) принципам відбору та побудови змісту, міжпредметних зв'язків, інтенсифікації, узгодженості, професійної орієнтації. При цьому педагогічна технологія представляється нам як сукупність психолого-педагогічних установок, які визначають послідовність дій викладача в процесі спеціального підбирання та компонування методів, засобів і форм навчання для педагогічної взаємодії зі

студентами та досягнення конкретних освітніх цілей на основі особисто-стно-професійної орієнтації педагогічного процесу.

В рамках магістерського дослідження під час аналізу організації професійно-методичної підготовки майбутніх інженерів-педагогів, встановили існуючий стан (таблиця 2.4.) формування компетентнісного підходу під час викладання дисциплін інженерного та педагогічного циклів, а саме «Технологія швейного виробництва» та «Методика професійного навчання», також визначили основні компетенції, що формуються під час їх викладання та загальні складові методик їх викладання.

РОЗДІЛ 3

РОЗРОБКА МЕТОДИКИ ОРГАНІЗАЦІЇ ПРОФЕСІЙНО-МЕТОДИЧНОЇ ПІДГОТОВКИ У МАЙБУТНІХ ІНЖЕНЕРІВ-ПЕДАГОГІВ НА ЗАСАДАХ КОМПЕТЕНТНІСНОГО ПІДХОДУ (НА ПРИКЛАДІ ННІ «УПА» КАРАЗІНСЬКОГО УНІВЕРСИТЕТУ)

3.1. Обґрунтування та розробка методики організації професійно-методичної підготовки у майбутніх інженерів-педагогів на засадах компетентнісного підходу

Формування організації професійно-методичної підготовки майбутніх інженерів-педагогів у ході вивчення дисциплін інженерного та педагогічного циклів, а саме «Технологія швейного виробництва» та «Методика професійного навчання» найбільшою мірою досягається в умовах реалізації компетентнісного підходу до навчання і потребує розробки та впровадження інноваційних методів, форм та засобів навчання.

Удосконалений стан формування компетентнісного підходу за рахунок впровадження іноваційних технологій під час викладання дисциплін інженерного та педагогічного циклів, а саме «Технологія швейного виробництва» та «Методика професійного навчання» представлено в таблиці 3.1.

Основними чинниками цього процесу є зовнішні дії освітнього середовища навчального закладу і власна активність особистості, спрямована на самореалізацію комунікативних можливостей. У процесі професійно-методичної підготовки формування організації професійно-методичної підготовки майбутніх інженерів-педагогів у ході вивчення дисципліни «Технологія швейного виробництва» та «Методика професійного навчання» має спиратися на положення про те, що:

– пріоритетним завданням є використання комунікативних засобів відповідно до конкретного соціального контексту; методик їх викладання.

Таблиця 3.1

Удосконалений стан формування компетентнісного підходу за рахунок впровадження інноваційних технологій під час викладання дисциплін інженерного та педагогічного циклів, а саме «Технологія швейного виробництва» та «Методика професійного навчання»

Складові професійні компетентності швейного виробництва	Технологія швейного виробництва				Методика професійного навчання			
	Зміст	Методи	Форми	Засоби	Зміст	Методи	Форми	Засоби
1	2	3	4	5	6	7	8	9
Проектувальна	Автоматизація обробки швейних виробів;	Словесні та наочні (розповідь, пояснення, бесіда, лекція, робота з підручником, демонстрація), практичні (усні та письмові вправи, вправи пошукового характеру, графічні роботи, лабораторні роботи)	Фронтальна (навчальний потік, декілька груп), колективна (загальногрупова) <i>Групова, парна, індивідуальна (дистанційне навчання)</i>	Натуральні зразки (макети, моделі, муляжі, обладнання, пристосування, інструменти, матеріали тощо), ілюстративні посібники (плакати, схеми, креслення, рисунки, фотографії, кінофільми, діафільми,	Методика аналізу та прогнозування мети навчання; Методика аналізу й діагностики стану навчального процесу; Методика конструювання навчальних матеріалів	Словесні та наочні (розповідь, пояснення, бесіда, лекція, робота з підручником, демонстрація), практичні (усні та письмові вправи, вправи пошукового характеру)	Колективна, групові та парна (ділові ігри, вирішення конкретних виробничих задач) <i>Групова, парна, індивідуальна (дистанційне навчання)</i>	Натуральні зразки (макети, моделі, муляжі, обладнання, пристосування, інструменти, матеріали тощо), ілюстративні посібники (плакати, схеми, кінофільми, діафільми,
Організаційна	- Основи технології швейних виробів; - Контроль якості швейних виробів;				Методика професійного навчання як наука та навчальний предмет;			

Продовження табл. 3.1

1	2	3	4	5	6	7	8	9
Технологічна	- Машинні стібки і строчки; - Технологічні процеси виготовлення швейних виробів; - Особливості обробки виробів із різних матеріалів;	<i>Інноваційні методи навчання (моделювання життєвих ситуацій, рольові ігри, спільне вирішення проблеми, електронна презентація)</i>		технологічні, інструкційні та інструкційно-технологічні картки тощо), технічні засоби навчання (кінопроектор, діапроектор, кодоскоп тощо) <i>Макетно-графічні моделі, автоматизовані навчальні системи, комп'ютерні програми, електронні презентації, електронні підручники, інтерактивні дошки, комп'ютери</i>	Методика аналізу та конструювання змісту освіти; Методика вибору технологій навчання; Технології формування нових знань; Технології формування професійних дій; Технології проблемного навчання; Технологія контролю діяльності;	Проблемно-пошукові (проблемне викладання, частково-пошуковий метод, дослідний метод) <i>Інноваційні методи навчання (моделювання життєвих ситуацій, рольові ігри, спільне вирішення проблеми, електронна презентація)</i>		технічні засоби навчання (кінопроектор, діапроектор, кодоскоп тощо) Опорні конспекти, структурно-логічні схеми <i>Макетно-графічні моделі, автоматизовані навчальні системи, комп'ютерні програми, електронні презентації, електронні підручники, інтерактивні дошки, комп'ютери</i>
Дослідницька	- Оздоблення та з'єднання деталей одягу різними пособиями, ВТО швейних виробів; - Індивідуальне виробництво одягу.				Форми організації навчального процесу при різних технологіях навчання;			
Виховна	–	–	–	–	Мотивація навчальної діяльності.			

– побудова навчального процесу вимагає залучення студентів до ситуативного спілкування, максимально наближеного до реальних виробничих ситуацій;

– викладач не лише організовує ефективну взаємодію, а й стає активним координатором навчальної діяльності майбутніх фахівців, їхнім партнером;

– на практичних заняттях перевага повинна надаватися інтерактивним парним, груповим видам діяльності, кейс-методам, завданням з вирішенням певних виробничих проблем із використанням діалогу, дискусії, дебатів, моделювання ситуацій.

Психологічне забезпечення розвитку організації професійно-методичної підготовки майбутніх інженерів-педагогів передбачає формування у студентів Української інженерно-педагогічної академії відповідної потребнісно-мотиваційної сфери в процесі навчальної діяльності, емоційної насиченості його комунікативної складової.

Отже, організації професійно-методичної підготовки майбутніх інженерів-педагогів можна позиціонувати як особистісну потребу взаємодії з іншими суб'єктами, вираження цілісного й індивідуального в людині, прояв її творчого потенціалу у здатності підтримувати позитивний характер комунікативного процесу й доброзичливо ставитися до співрозмовників. Водночас вона забезпечує ступінь соціальної активності особистості, соціальну значущість норм її поведінки, застосування відповідних засобів комунікативної діяльності. Розуміння організації професійно-методичної підготовки як засобу й умови формування особистості ґрунтується на пізнанні її адаптивних можливостей, які допомагають людині діяти відповідно до культурних стандартів значущого для неї оточення. Це можливо при наявності організації професійно-методичної підготовки майбутніх інженерів-педагогів, яка несе не тільки загальнокультурні ознаки, а й є проявом внутрішньої культури особистості.

Удосконалення методики формування організації професійно-методичної підготовки майбутніх інженерів-педагогів у ході вивчення дисципліни «Технологія швейного виробництва», шляхом впровадження навчальних кейсів, розглядається як один із найважливіших напрямків підвищення пізнавального

інтересу та підвищення якості знань студентів. У свою чергу вдосконалення методики проведення кейс-методів передбачає знання викладачем педагогічної науки і його спроможність оцінювати свою роботу. Зміни в навчальному процесі ставлять нові вимоги до діяльності викладача, яка орієнтована на студентів, і це викликає необхідність по-новому підійти до проблеми організації та проведення кейс-методу. Висока ерудиція, володіння педагогічною технологією і методами навчання забезпечують успіх педагогічної діяльності та визначаються як педагогічна майстерність, якої молоді викладачі досягають уже в перші роки праці. Поступово з примноженням досвіду викладач виокремлює стержневі ідеї розв'язання педагогічних завдань, заново для себе відкриває психологічні та дидактичні принципи, вміє передбачати результати своїх дій, «випереджаючи» умови їх досягнення. При аналізі й оцінці своєї діяльності він уже бачить за кожним конкретним педагогічним рішенням певну конструктивно-методичну схему, загальну педагогічну ідею та вдосконалює шляхи її практичного втілення.

Гуманізація освіти передбачає концентрацію навчального процесу не на навчальній дисципліні, а на особистості студента, його професійному становленні та особистісному зростанні [39]. Для цього сам викладач повинен мати високий рівень особистісної і громадянської зрілості. Професіоналізм викладача як особистості – це якісна характеристика суб'єкта праці, яка відображає високий рівень розвитку професійно-важливих і особистісно-ділових якостей, які забезпечують ефективність педагогічної діяльності. Так, рівень продуктивності діяльності викладача залежить від професійно-педагогічної спрямованості – сукупності стійких мотивів, що орієнтують діяльність особистості (інтереси, нахили, переконання, ідеали – ціннісні орієнтації, які виражають світогляд людини).

Таким чином, удосконалення існуючої методики формування організації професійно-методичної підготовки майбутніх інженерів-педагогів у ході вивчення дисципліни «Технологія швейного виробництва» реалізується шляхом впровадження інноваційного методу і засобів навчання, а саме – впровадження сценаріїв кейс-методів з наступних тем, а саме: застосування наочного,

роздавального матеріалу, мультімедіа презентації, карток до виконання системи вправ, карток для самоаналізу студентів як майбутніх інженерів-педагогів.

Формувати і розвивати спроможність організації професійно-методичної підготовки майбутніх інженерів-педагогів у ході вивчення дисципліни «Технологія швейного виробництва» [40], на прикладі змістовного модуля: «Обробка комірів, рукавів. Обробка та з'єднання підкладки і утеплювальної прокладки з виробом» слід за певною методичною системою, яка включає принципи навчання, а саме: принцип систематичності й послідовності в навчанні; системності; міцності знань; наочності. гуманізації, розвиваючого і виховуючого характеру навчання, науковості змісту і методів навчального процесу, зв'язку навчання з практикою, доступності навчання, відбір тематики та навчального матеріалу, його організацію з урахуванням інтересів і можливостей студентів, сценарій проведення кейс-методу, передбачає певну організацію проведення дидактичного заняття з прикладної іміджелогії.

Це означає, що розробка сценаріїв кейс-методів, що спрямовані на розвиток творчого потенціалу студентів до участі в іншомовному спілкуванні, має передбачати і спиратися на певну, методично обґрунтовану структуру організації навчального процесу.

На відміну від структурної організації існуючої методики проведення занять з дисципліни «Технологія швейного виробництва» на прикладі змістовного модуля: «Обробка комірів, рукавів. Обробка та з'єднання підкладки і утеплювальної прокладки з виробом», структурна організація методики проведення занять з дисципліни «Технологія швейного виробництва» на прикладі змістовного модуля: «Обробка комірів, рукавів. Обробка та з'єднання підкладки і утеплювальної прокладки з виробом» з використанням кейс-методу включає в себе наступні компоненти: матеріал навчання, інноваційний метод навчання, зміст навчання, інноваційні засоби навчання, принципи організації навчального процесу.

Сценарій кейс-методу на тему: «Обробка коротких рукавів»

Те, що я чую, я забуваю.

Те, що я бачу, я пам'ятаю.

Тема: Обробка коротких рукавів.

Мета уроку:

- навчальна – дослідити історію виникнення рукавів, ознайомити студентів з сучасними моделями легкого одягу з різними фасонами рукавів; вивчити послідовність обробки коротких рукавів;
- виховна – формувати естетичний смак, відчуття краси і міри в оздобленні одягу;
- розвивальна – розвивати логічне і просторове мислення, довготривалу пам'ять, уміння порівнювати та аналізувати.

Комплексно-методичне забезпечення уроку: зразки моделей одягу, зразки рукавів різних фасонів, технічні засоби, слайди, тестові завдання, опорні конспекти і вправи.

Тип уроку за дидактичною метою: комбінований урок.

Тип уроку за основною діяльністю: урок пізнавально-комунікативного типу.

Методи: словесно-наочні, демонстрації, інтерактивний метод (робота в парі), методи контролю (тести, вправи).

Міжпредметні зв'язки:

- спец малюнок: малюнки моделей легкого одягу;
- матеріалознавство: технологічні властивості тканин;
- обладнання: застосування універсального і спеціального обладнання, засобів малої механізації;
- конструювання: фасони коротких рукавів;
- українська мова та література: усна народна творчість (прислів'я та приказки).

Матеріальне забезпечення уроку:

- слайди «Обробка коротких рукавів»;
- натуральні зразки деталей рукавів і виробів легкого асортименту одягу.

Довідковий матеріал:

1. Обробка низу рукава швом в підгин
2. Обробка низу рукава швом в підгин з відлітною складкою, імітуючою манжету
3. Обробка низу рукава з еластичною тасьмою
4. Обробка низу рукава бейкою
5. Обробка низу рукава обконтурвальним швом.

Час проведення уроку – 90 хв.

ХІД УРОКУ

1. Організаційний момент (2 хв.)

Рапорт чергового про явку студентів.

2. Перевірка рівня раніше засвоєних знань (10 хв.)

З метою перевірки знань студентів з теми «Обробка горловини без коміра» студенти виконують дві вправи.

Вправа 1. Пропонується модель блузи на манекені і алгоритм обробки горловини на магнітній дошці в хаотичному порядку. Необхідно ознайомитись з обробкою горловини в моделі і алгоритм подати в послідовності її обробки.

Вправа 2. В другій моделі охарактеризувати послідовність обробки горловини в блузі.

Поки студенти готуються до відповіді, решта студентів виконують тестові завдання. (Додаток Б)

3. Мотивація навчальної діяльності студентів (2 хв.)

4. Повідомлення теми і мети уроку

а) види рукавів в легкому одязі;

б) обробка коротких рукавів.

5. Постановка навчальних завдань.

- ознайомити з історією виникнення рукавів;
- презентація сучасних моделей одягу з різними фасонами рукавів;
- способи обробки рукавів.

Обґрунтування теми (6 хв.). (Додаток В)

6. Формування нових знань, умінь та навичок (12 хв)

Викладач подає технологічну послідовність в особливостях обробки коротких рукавів різних фасонів (Мультимедійна ілюстрація способів обробки рукавів).

7. Перевірка рівня засвоєння нових знань (8 хв.)

Викладач використовує інтерактивну вправу «Робота в парі». (Додаток Г)

8. Підбиття підсумків уроку. Висновок (3 хв.)

9. Домашнє завдання (2 хв.)

- Вивчити тему «Обробка коротких рукавів». (Додаток Д)
- Вказати ТУ на виконання технологічних операцій:

І ряд - обробка низу рукава швом в підгин;

ІІ ряд - обробка низу рукава швом в підгин з відлітною складкою, імітуючою манжету;

ІІІ ряд - обробка низу рукава з еластичною тасьмою;

ІV ряд - обробка низу рукава з бейкою.

У ході обґрунтування та розробки методики організації професійно-методичної підготовки у майбутніх інженерів-педагогів на засадах компетентнісного підходу за рахунок впровадження інноваційних методів, форм та засобів навчання охарактеризовані складові методики навчання дисциплін інженерного та педагогічного циклів (зміст, методи, форми, засоби) інженерів-педагогів швейного профілю.

Встановлено, що інженерна підготовка методики навчання майбутніх інженерів-педагогів швейного профілю складалась з технічних навчальних дисциплін «Технологія швейного виробництва», для викладання яких були притаманні словесні та наочні (розповідь, пояснення, бесіда, лекція, робота з підручником, демонстрація), практичні (усні та письмові вправи, вправи пошукового характеру, графічні роботи, лабораторні роботи) методи навчання; надавалась перевага фронтальній (навчальний потік, декілька груп) та колективній (загальногрупова) формам навчання; використовувались та розроблялись натуральні засоби навчання (макети, моделі, муляжі, обладнання, пристосування, інструменти, матеріали тощо), ілюстративні посібники (плакати, схеми, креслення, рисунки, фотографії, кінофільми, діафільми, технологічні,

інструкційні та інструкційно-технологічні картки тощо), технічні засоби навчання (кінопроектор, діапроектор, кодоскоп тощо).

До складу методичної підготовки, увійшла навчальна дисципліна: «Методика професійного навчання» для викладання яких переважно використовували словесні та наочні (розповідь, пояснення, бесіда, лекція, робота з підручником, демонстрація), практичні (усні та письмові вправи, вправи пошукового характеру, графічні роботи, лабораторні роботи) та набули проблемно-пошукові методи навчання (проблемне викладання, частково-пошуковий метод, дослідний метод). В навчальному процесі застосовувались колективні, групові та парні форми навчання (лабораторні роботи, ділові ігри, вирішення конкретних виробничих задач). Збільшився арсенал засобів навчання: натуральні зразки (макети, моделі, муляжі, обладнання, пристосування, інструменти, матеріали тощо), ілюстративні посібники (плакати, схеми, креслення, рисунки, фотографії, кінофільми, діафільми, технологічні, інструкційні та інструкційно-технологічні картки, опорні конспекти, структурно-логічні схеми), технічні засоби навчання (графопроєктор, кінопроектор, діапроектор, кодоскоп тощо).

Отже, застосовувати як традиційні, так і інноваційних методів, форм та засобів навчання, при виборі, яких враховувати рівень матеріально-технічного оснащення навчального закладу, аудиторії, підготовленість викладача, індивідуальні можливості студентів; організувати навчальний процес у різноманітних формах в залежності від особливостей студентської групи, змісту навчального матеріалу та досвіду викладача.

3.2. Експериментальна перевірка ефективності методики організації професійно-методичної підготовки майбутніх інженерів-педагогів на засадах компетентнісного підходу

Під час експериментальної перевірки перевірити методику організації професійно-методичної підготовки майбутніх інженерів-педагогів на засадах компетентнісного підходу проводилося у закладі «Українській інженерно-

педгогічній академії» для студентів спеціальності «Професійна освіта. Технологія виробів легкої промисловості на кафедрі Технології і дизайну.

Експеримент складався з наступних частин:

а) варійовані змінні величини, що піддаються зміні в ході експерименту (прийоми і способи навчання);

б) суб'єктивні неварійовані змінні величини (різноманітні ознаки особистості учня і студента);

в) об'єктивні неварійовані змінні величини (текстовий матеріал, склад групи тощо);

г) фінальні змінні (остаточні дані експерименту).

Мета експериментального навчання полягала в наступному:

- Перевірити ступінь впливу розробленого сценарію навчального тренінгу і комплексу вправ і завдань, відібраних згідно з основними принципами тренінгової роботи, на підвищення ефективності формування спроможності студентів до організації професійно-методичної підготовки майбутніх інженерів-педагогів запропонованої методики – впровадження навчального тренінгу як інноваційної складової навчального процесу.

- Сформувати спроможність студентів до організації професійно-методичної підготовки майбутніх інженерів-педагогів у групах у ході проведення кейс-методів.

- Підвищити мотивацію вивчення технології виготовлення одягу, спираючись на основні принципи кейс-методів: принцип добровільності, рівноправності, активності, дослідницька позиція, конфіденційність. при відборі лексико-граматичних завдань, розробці комплексу вправ і завдань, а також методичних рекомендацій щодо їх використання;

Експеримент складався з чотирьох фаз:

а) організація, в тому числі розробка гіпотези, згідно з якою запропонований метод вивчення дисципліни «Технологія швейного виробництва» та «Методика професійного навчання» дозволить істотно поліпшити показники актуалізації опорних знань студентів як майбутніх інженерів-педагогів. Згідно гіпотезі дослідження технологію викладання дисципліни «Технологія швейного

виробництва» та «Методика професійного навчання» в закладі Українська інженерно-педагогічна академія шляхом підвищення якості формування організації професійно-методичної підготовки майбутніх інженерів-педагогів, буде удосконалено за умови впровадження та використання удосконалених моделей тренінгів та розроблених рекомендацій щодо їх використання.

б) реалізація експерименту в умовах природного навчання на базі закладу «Українська інженерно-педагогічна академія» для студентів спеціальності 6.051602 Технологія виробів легкої промисловості на протязі чотирьох занять;

в) констатація як виявлення кількісних і якісних характеристик результатів дослідження;

г) інтерпретація як пояснення причини отриманих результатів, доказ їх показності і надійності.

Для проведення експерименту були обрані дві групи – контрольна з традиційним підходом до формування і розвитку спроможності студентів до організації професійно-методичної підготовки майбутніх інженерів-педагогів та експериментальна, що навчалася допомогою розроблених сценаріїв навчальних тренінгів.

Експерименту передував передекспериментальний зріз, який проводився як в експериментальній, так і в контрольній групах. Для проведення передекспериментального зрізу групам пропонувалися однакові завдання. Після проведення експериментальної перевірки ефективності використання навчальних тренінгів були зафіксовані вихідний і кінцевий результати.

Вихідні дані експерименту: контрольна група – 13 досліджуваних; експериментальна група – 14 досліджуваних. Рівень загальної успішності в контрольній групі – 4,8 балів. Рівень загальної успішності в експериментальній групі – 4,1 бала. Протоколи передекспериментального зрізу наведені у таблицях 3.1. і 3.2.

Протокол 1. Передекспериментальний зріз. Контрольна група

Прізвище досліджуваного	Успішність	Удосконалення методів	Удосконалення форм	Удосконалення засобів
1	2	3	4	5
Аб - ва	5	5	4	5
А - ов	4	4	3	4
В - ая	4	4	4	5
Г - ич	5	5	4	5
Д - ко	3	4	3	3
И - ва	4	4	4	4
К - ва	5	5	5	5
К - ко	5	5	4	5
Л - на	4	4	4	5
М - ко	5	5	4	5
П - на	5	5	5	4
С - ва	4	3	4	4
Ч - ач	5	5	4	5
Середнє	4,46	4,46	4	4,54

Кількість досліджуваних у контрольній групі – 13. Середня успішність – 4,46 бала. Середній бал: за актуалізацію лексики – 4,46 бала, за актуалізацію граматики – 4 бали, за розкриття змісту теми – 4,54 бала.

Таблиця 3.2

Протокол 2. Передекспериментальний зріз. Експериментальна група

Прізвище досліджуваного	Успішність	Удосконалення методів	Удосконалення форм	Удосконалення засобів
1	2	3	4	5
Г - ев	4	5	3	4
Г - ий	3	4	3	3
Д - ко	5	5	4	5
З - ая	4	3	4	4
К - ов	3	4	3	3
Л - ко	4	5	4	3
П - ок	5	5	5	5
П - ва	5	5	4	5
Р - ич	5	4	5	5
Р - дь	4	4	3	4
С - ов	3	3	3	3
С - ва	4	4	4	4
Ф - ик	3	4	3	3
Ч - ко	3	3	3	3
Середнє	3,93	4,14	3,64	3,86

Кількість досліджуваних в експериментальній групі – 14. Середня успішність – 3,93 бала. Середній бал: за удосконалення методів – 4,14 бала, за удосконалення форм – 3,64 бала, за удосконалення засобів – 3,86 бала.

Після експериментального навчання було проведено постекспериментальний зріз. Зразок протоколу постекспериментального зрізу у контрольній групі наведений нижче у таблиці 3.3.

Таблиця 3.3

Протокол 3. Постекспериментальний зріз. Контрольна група

Прізвище досліджуваного	Успішність	Удосконалення методів	Удосконалення форм	Удосконалення засобів
1	2	3	4	5
Аб - ва	5	5	5	4
А - ов	5	5	4	5
В - ая	4	3	4	5
Г - ич	5	5	4	5
Д - ко	4	3	3	5
И - ва	4	5	4	4
К- ва	5	5	5	5
К - ко	5	5	5	5
Л - на	4	5	4	4
М - ко	5	5	4	5
П - на	5	5	4	5
С - ва	4	4	5	4
Ч - ач	5	5	5	4
Середнє	4,62	4,62	4,31	4,62

Кількість досліджуваних – 13. Середня успішність – 4,62 бала. Середній бал: за удосконалення методів – 4,62 бала, за удосконалення форм – 4,31 бала, за удосконалення засобів – 4,62 бала. Зразок протоколу постекспериментального зрізу у експериментальній групі наведений нижче у таблиці 3.4.

Протокол 4. Постекспериментальний зріз. Експериментальна група

Прізвище досліджуваного	Успішність	Удосконалення методів	Удосконалення форм	Удосконалення засобів
1	2	3	4	5
Г - ев	5	5	5	4
Г - ий	4	5	4	4
Д - ко	5	5	4	5
З - ая	5	5	5	5
К - ов	5	5	4	5
Л - ко	5	5	5	4
П - ок	5	5	5	5
П - ва	5	5	4	5
Р - ич	4	4	4	5
Р - дь	4	5	4	4
С - ов	4	4	4	5
С - ва	5	5	5	4
Ф - ик	5	4	4	5
Ч - ко	4	4	4	4
Середнє	4,64	4,71	4,36	4,57

Кількість досліджуваних – 14. Середня успішність – 4,64 бала. Середній бал: за удосконалення методів – 4,71 бала, за удосконалення форм – 4,36 бала, за удосконалення засобів – 4,57 бала.

Слід зазначити суттєве підвищення показників сформованості спроможності студентів до організації професійно-методичної підготовки майбутніх інженерів-педагогів у експериментальній групі порівняно з незначним поліпшенням такого у контрольній групі. Зразок протоколу щодо поліпшення показників у двох групах наведено у таблиці 3.5.

Порівняльний аналіз показників сформованості спроможності студентів до організації професійно-методичної підготовки майбутніх інженерів-педагогів в контрольній та експериментальній групах

Група	Поліпшення показника загальної успішності, %	Поліпшення показника за удосконалення методів, %	Поліпшення показника за удосконалення форм, %	Поліпшення показника за удосконалення засобів, %
1	2	3	4	5
Контрольна	3,5	3,5	7,2	1,7
Експериментальна	15,3	12,1	16,5	15,5

Порівняльний аналіз показників сформованості спроможності студентів до організації професійно-методичної підготовки майбутніх інженерів-педагогів в контрольній та експериментальній групах наведений у порівняльній діаграмі на рис. 3.1.



Рис. 3.1. Порівняльна діаграма показників сформованості спроможності студентів до організації професійно-методичної підготовки майбутніх інженерів-педагогів в контрольній та експериментальній групах

У контрольній групі поліпшення показників загальної успішності становить 3,5%; удосконалення методів – 3,5%; удосконалення форм – 7,2%; удосконалення засобів – 1,7%. В експериментальній групі поліпшення показників загальної успішності становить 15,3%; удосконалення методів –12,1%; удосконалення форм – 16,5 %%; удосконалення засобів – 15,5%.

Робимо висновок, що результати проведення експерименту свідчать про ефективність впровадження розроблених сценаріїв навчальних тренінгів для формування і розвитку спроможності студентів Української інженерно-педагогічної академії до організації професійно-методичної підготовки майбутніх інженерів-педагогів засобом навчального тренінгу.

Висновки до розділу 3

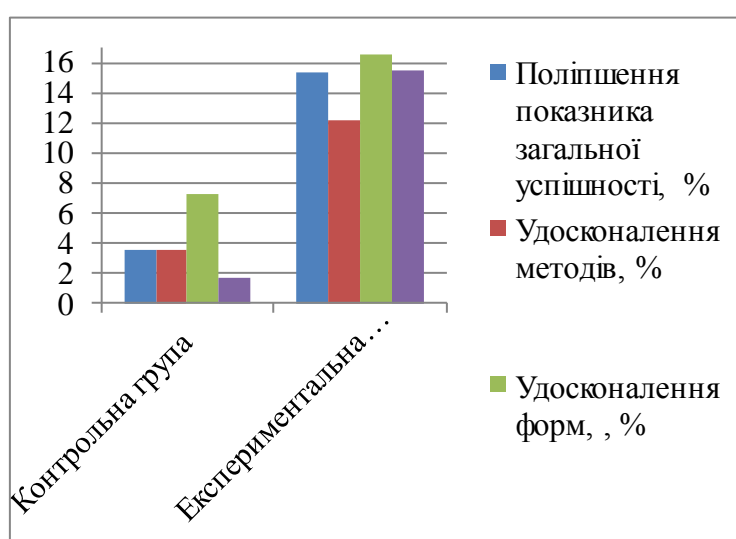
Формування організації професійно-методичної підготовки майбутніх інженерів-педагогів у ході вивчення дисциплін інженерного та педагогічного циклів, а саме «Технологія швейного виробництва» та «Методика професійного навчання» найбільшою мірою досягається в умовах реалізації компетентнісного підходу до навчання і потребує розробки та впровадження інноваційних методів, форм та засобів навчання.

Удосконалений стан формування компетентнісного підходу за рахунок впровадження інноваційних технологій під час викладання дисциплін інженерного та педагогічного циклів, а саме «Технологія швейного виробництва» та «Методика професійного навчання» представлено в таблиці 3.1.

Психологічне забезпечення розвитку організації професійно-методичної підготовки майбутніх інженерів-педагогів передбачає формування у студентів Української інженерно-педагогічної академії відповідної потребнісно-мотиваційної сфери в процесі навчальної діяльності, емоційної насиченості його комунікативної складової.

Отже, організації професійно-методичної підготовки майбутніх інженерів-педагогів можна позиціонувати як особистісну потребу взаємодії з іншими суб'єктами, вираження цілісного й індивідуального в людині, прояв її творчого потенціалу у здатності підтримувати позитивний характер комунікативного процесу й доброзичливо ставитися до співрозмовників. Водночас вона забезпечує ступінь соціальної активності особистості, соціальну значущість норм її поведінки, застосування відповідних засобів комунікативної діяльності.

Удосконалення методики формування організації професійно-методичної підготовки майбутніх інженерів-педагогів у ході вивчення дисципліни «Технологія швейного виробництва», шляхом впровадження навчальних кейсів, розглядається як один із найважливіших напрямків підвищення пізнавального інтересу та підвищення якості знань студентів.

Встановлено, що інженерна підготовка методики навчання майбутніх інженерів-педагогів швейного профілю складалась з технічних навчальних

дисциплін «Технологія швейного виробництва», для викладання яких були притаманні словесні та наочні (розповідь, пояснення, бесіда, лекція, робота з підручником, демонстрація), практичні (усні та письмові вправи, вправи пошукового характеру, графічні роботи, лабораторні роботи) методи навчання; надавалась перевага фронтальній (навчальний потік, декілька груп) та колективній (загальногруппова) формам навчання; використовувались та розроблялись натуральні засоби навчання (макети, моделі, муляжі, обладнання, пристосування, інструменти, матеріали тощо), ілюстративні посібники (плакати, схеми, креслення, рисунки, фотографії, кінофільми, діафільми, технологічні, інструкційні та інструкційно-технологічні картки тощо), технічні засоби навчання (кінопроектор, діапроектор, кодоскоп тощо).

Отже, застосовувати як традиційні, так і інноваційних методів, форм та засобів навчання, при виборі, яких враховувати рівень матеріально-технічного оснащення навчального закладу, аудиторії, підготовленість викладача, індивідуальні можливості студентів; організувати навчальний процес у різноманітних формах в залежності від особливостей студентської групи, змісту навчального матеріалу та досвіду викладача.

У контрольній групі поліпшення показників загальної успішності становить 3,5%; удосконалення методів – 3,5%; удосконалення форм – 7,2%; удосконалення засобів – 1,7%. В експериментальній групі поліпшення показників загальної успішності становить 15,3%; удосконалення методів – 12,1%; удосконалення форм – 16,5 %%; удосконалення засобів – 15,5%.

Робимо висновок, що результати проведення експерименту свідчать про ефективність впровадження розроблених сценаріїв навчальних тренінгів для формування і розвитку спроможності студентів Української інженерно-педагогічної академії до організації професійно-методичної підготовки майбутніх інженерів-педагогів засобом навчального тренінгу.

ВИСНОВКИ

У данній магістерській роботі було проаналізовано теоретичні основи організації професійно-методичної підготовки вищих навчальних закладів на засадах компетентнісного підходу, проаналізовано організації професійно-методичної підготовки майбутніх інженерів-педагогів в ННІ «УПА» Каразінського університету, розроблена методика організації професійно-методичної підготовки у майбутніх інженерів-педагогів на засадах компетентнісного підходу (на прикладі Української інженерно-педагогічної академії).

Таким чином, можна зробити висновок про достатній рівень якості отриманих в магістерській роботі результатів дослідження розробленої методики організації професійно-методичної підготовки у майбутніх інженерів-педагогів ННІ «УПА» Каразінського університету, факультет «Професійна освіта. Технологія виробів легкої промисловості на кафедрі Технології і дизайну» на засадах компетентнісного підходу.

Розроблена методика організації професійно-методичної підготовки у майбутніх інженерів-педагогів на засадах компетентнісного підходу (на прикладі Української інженерно-педагогічної академії).

Удосконалення існуючої методики формування організації професійно-методичної підготовки майбутніх інженерів-педагогів у ході вивчення дисципліни «Технологія швейного виробництва» реалізується шляхом впровадження інноваційного методу і засобів навчання, а саме – впровадження сценаріїв кейс-методів з наступних тем, а саме: застосування наочного, роздавального матеріалу, мультимедіа презентації, карток до виконання системи вправ, карток для самоаналізу студентів як майбутніх інженерів-педагогів.

Також, робимо висновок, що результати проведення експерименту свідчать про ефективність впровадження розроблених сценаріїв навчальних тренінгів для формування і розвитку спроможності студентів ННІ «УПА» Каразінського університету до організації професійно-методичної підготовки майбутніх інженерів-педагогів засобом навчального тренінгу.

СПИСОК ВИКОРИСТАНИХ ДЖЕРЕЛ

1. Артюх С.Ф. Інженерно-педагогічна освіта в Україні на рубежі тисячоліть // Професійно-технічна освіта: Науково-методичний журнал. – К. – 1999. – №4. – 56 с.
2. Бабін І.І, Омеляненко В.П. Модульна організація процесу навчання як педагогічна проблема // Проблеми розробки та упровадження модульної системи професійного навчання: Збірн. наук. праць. – Х.: Книж. видавн. “Каравела”, 1999. – С. 75-78.
3. Бондар В. Теорія і практика модульного навчання у вищих закладах освіти // Освіта й управління. – 1999. – №1. – С. 21-24.
4. Буринська Н.М. Дидактичні основи шкільного підручника з природничих дисциплін // Педагогіка і психологія. – 1999. – № 3. – С. 23-28.
5. Вітвицька С.С. Основи педагогіки вищої школи: Методичний посібник для студентів магістратури. – К.: Центр навчальної літератури, 2003. – 316 с.
6. Гончаренко С.У. Український педагогічний словник. Київ, 1997. 375с.
7. Гуревич Р., Кадемія М. Підвищення кваліфікації та фахової майстерності інженерно-педагогічних працівників ПТНЗ засобами інноваційних технологій навчання // Професійно-технічна освіта. – 2003. – № 1. – С. 25-30.
8. Девятьярова Т.А. Взаємозв'язок інженерної та методичної підготовки інженерів-педагогів швейного профілю на основі індивідуалізації навчання // Зб. наук. праць: Проблеми інженерно-педагогічної освіти. – Х.: УПА, 2001. – № 1. – С. 95-98.
9. Державна програма “Вчитель”: Затверджено постановою Кабінету Міністрів України 28 березня 2002 р. №378 // Газета Освіта України, 2 квітня 2002.
10. Дмитренко Т.О. Сучасний стан вирішення проблеми оптимізації педагогічного процесу // Зб. наук. праць: Проблеми інженерно-педагогічної освіти. – Х.: УПА, 2001. – С. 14-18.
11. Жидецький Ю.Ц. Модульно-інтегрований підхід у викладанні загальнотехнічних і спеціальних предметів в професійно-технічних навчальних

зкладах // Технологічний підхід у дидактиці. Модульне навчання професії: Матеріали III Міжнародної науково-практичної конференції. – Донецьк: ДПО ІПП, 2001. – С. 53-54.

12. Забродська Л.М., Золотухіна Н.І. Теоретико-прикладні аспекти впровадження інформаційно-комунікаційних технологій управління гімназією // Освіта Донбасу, 2003. – №1. – С. 81-85.

13. Золотухіна Н.І. Концепція інформатизації навчально-виховного процесу в гімназії // Освіта Донбасу, 2003. – №5-6. – С. 133-136.

14. Зуєва А. Б. Педагогічні умови формування професійного мислення майбутніх техніків-механіків сільськогосподарського виробництва. Сучасні інформаційні технології та інноваційні методики навчання у підготовці фахівців: методологія, теорія, досвід, проблеми. 2013. Вип. 34. С. 159–163.

15. Зязюн І. А. Філософія педагогічної дії : монографія. Черкаси : Вид-во ЧНУ імені Богдана Хмельницького, 2008. 608 с.

16. Інноваційні педагогічні технології // В.Е.Лінк, Т.І.Нещерет, Т.В.Яковенко // Зб. наук. праць: Управління якістю професійної освіти. – Донецьк, 2001. – С. 263-265

17. Казанчан А.К., Моїсеєнко Л.Л. Дипломне проектування у контексті підготовки інженерів-педагогів за профілем механізації сільськогосподарського виробництва // Зб. наук. праць: Проблеми розробки та впровадження модульної системи професійного навчання. – К.: Науковий світ, 2001. – С. 217-223.

18. Казанчан А.К., Моїсеєнко Л.Л. Проблеми інженерно-педагогічної підготовки студентів у сучасних умовах // Зб. наук. праць: Проблеми розробки та впровадження модульної системи професійного навчання. – К.: Науковий світ, 2001. – С. 210-217

19. Класифікатор професій України ДК 003:2010. Чинний з 01.11.2010 р. URL: http://www.vobu.com.ua/img/custom/Classifier/13/file_rus.pdf. Козак Т. С. Дипломне проектування як засіб формування готовності майбутніх дизайнерів до професійної діяльності: дис. ... канд. пед. наук. Львів, 2009. 305 с.

20. Коваленко О.Е. Методичні основи технології навчання: теоретико-методичний та практичний аспект викладання дисциплін електроенергетичного циклу. – Х.: Основа, 1996. – 184 с.

21. Коваленко О.Е. Сучасний підхід до побудови змісту методичної підготовки інженерів-педагогів // Педагогіка і психологія професійної освіти: Науковометодичний журнал. – Львів. – 1999. – № 2. – С. 131-138

22. Козловська І.М. Теоретико-методологічні аспекти інтеграції знань учнів професійно-технічної школи: дидактичні основи: Монографія / За ред. С.У. Гончаренка. – Львів: Вид-во “Світ”, 1999. – 302 с.

23. Козяр М. М. Професійна компетентність викладача ВИЗ / М. М. Козяр / / Сучасні інформаційні технології та інформаційні методики навчання у підготовці фахівців: методологія, теорія, досвід, проблеми / / зб. наук. пр. - Вип. 36 / Редкол.: і. А. Зязюн (голова) та ін, — Київ-Вінниця : ТОВ фірма «Планер», 2010, — С, 314-319.

24. Комп'ютерно орієнтовані засоби та мультимедійні технології навчання : навч. посіб. / Р. С. Гуревич, О. В. Шестопзлюк, Л. Л. Коношевський, О. Л. Коношевський; за редакцією проф. О. В. Шестопалюка. - Вінниця : ТОВ Фірма «Планер», 2012. - 619 с.

25. Костюченко М.П. Генезис модульного підходу в науці, техніці та педагогічних дослідженнях // Технологічний підхід у дидактиці. Модульне навчання професії: Матеріали III Міжнародної науково-практичної конференції. – Донецьк: ДПО ІПП, 2001. – С. 54-56.

26. Костюченко М.П. Трикомпонентна модель систем і технологій професійного навчання// Зб. наук. праць: Проблеми інженерно-педагогічної освіти. – Х.: УПА, 2003. – № 5. – С. 101-107

27. Лазарев М.І. Полісистемне моделювання змісту технологій навчання загальноінженерних дисциплін: Монографія. – Х.: Вид-во НФаУ, 2003. – 356 с.

28. Левенюк М.В. Модульна технологія професійного навчання // Технологічний підхід у дидактиці. Модульне навчання професії: Матеріали III Міжнародної науково-практичної конференції. – Донецьк: ДПО ІПП, 2001. – с.71-75.

29. Луговська Е. М. Трансформація й інтеграція фахових знань та вмінь як умова формування фахової компетентності майбутніх техніків-механіків агропромислового виробництва // Наукові записки НДУ ім. М. Гоголя: Психолого-педагогічні науки. 2013. № 5. С. 167–173.

30. Макієвський О. І. Інноваційні методи навчання в транспортних коледжах як інструмент формування конкурентного фахівця. «Сучасні педагогіка та психологія: перспективні та пріоритетні напрями наукових досліджень» : міжнародна науково-практична конференція, 9-10 липня 2021 року. Київ, 2021. С. 28-31.

31. Макієвський О. І. Методика реалізації проблемного навчання у професійній підготовці майбутніх фахівців транспортної галузі. Міжнародна науково-практична конференція. Сучасні досягнення вітчизняних вчених у галузі педагогічних та психологічних наук : матеріали міжнародної науково-практичної конференції, 5-6 березня 2021 року. Київ, 2021. С. 41-45.

32. Макієвський О. І. Складові професійної компетентності майбутнього автомеханіка та формування її на основі системи практико-орієнтованих завдань. Pedagogy, psychology and teaching methods: international expernational : international scientific conference, 16-17 July 2021. Latvia, 2021. PP. 203 – 207.

33. Макієвський О. І. Формування професійної компетентності майбутнього автомеханіка на основі системи практико-орієнтованих завдань. Педагогічні науки: теорія, історія, інноваційні технології. Суми, 2021. Вип. 3 (107). С. 165 – 177.

34. Макієвський О. І., Мося І. А. Розвиток творчого потенціалу майбутніх фахівців автомобільного транспорту: погляд на проблему. “Tasks and problems of science and practice : the XIII International Science Conference, 10-12 May 2021. Germany, Berlin, 2021. С. 157-159

35. Макієвський О.І. Теоретичні аспекти сучасної підготовки майбутніх фахівців автотранспортної галузі у коледжах в умовах компетентнісного підходу. Стратегія післядипломної освіти для сталого розвитку : колективна монографія / за ред. Н. М. Рідей. Київ : ЦП Компринт, 2018. С. 213-221.

36. Мелецінек А. Інженерна педагогіка. Перекл. з нім. Артюх С.Ф. – Х.: УПА, 2001. – 240 с.
37. Мельник В.В. Дидактичні засади проектування модульно-розвивальних занять у загальноосвітній школі: Автореф. дис. ... канд. пед. наук: 13.00.01. – Івано-Франківськ, 1997. – 16 с.
38. Мельник В.В. Наукове проектування навчального модуля // Педагогіка і психологія. – 1997. – № 1. – С. 71-73 .
39. Методичні рекомендації для розроблення профілів ступеневих програм, включаючи програмні компетентності та програмні результати навчання. Київ: Поліграф плюс, 2016. 80 с.
40. Модульна система професійного навчання // О.П. Микуляк, Г.П. Матвеев, М.П. Костюченко та ін. / За ред. О.П. Микуляка. – Донецьк: ТОВ “ЮгоВосток, Лтд”, 2002. – 246 с.
41. Модульна система професійного навчання: концепція, методика, особливості впровадження: Навчально-методичний посібник / В.С. Плохій, А.В. Казановський. – К.: Видавничий центр КТ “Київська нотна фабрика”, 2000. – 284 с.
42. Національна стратегія розвитку освіти в Україні на період до 2021: Указ Президента України No 344/2013 від 25.06.2013 року. Верховна Рада України. URL: <http://zakon3.rada.gov.ua/laws/show/344/2013>
43. Нероба Е. Професійна підготовка інженерів-педагогів у вищих технічних навчальних закладах Польщі: Автореф. дис. ... канд. пед. наук: 13.00.04 / Ін-т пед. і псих. проф. освіти АПН України. – К., 2004. – 24 с.
44. Ничкало Н. Ринок праці і проблеми модернізації підготовки кваліфікованих робітників // Професійно-технічна освіта. – 2004. – № 1. – С. 4-12.
45. Ничкало Н.Г. Науково-педагогічний потенціал профтехосвіти // Проблеми вдосконалення змісту і форм організації навчально-виховного процесу в закладах професійно-технічної освіти: Науково-методичний збірник // За ред. Н.Г. Ничкало. – К., 1995. – С. 1-10.
46. Нікуліна А. Підвищувати кваліфікацію педагогічних працівників // Професійно-технічна освіта. – 2004. – № 1. – С. 26-27.

47. Овчарук О. О. Компетентісний підхід в освіті: загальноєвропейські підходи / О. О. Овчарук // інформаційні технології і засоби навчання. - 2009. - № 5 (13).
48. Освітнє середовище для підготовки майбутніх педагогів засобами ІКТ: [монографій] / Р. С. Гуревич, Г. 5. Гордійчук, Л. Л. Коношевський, О. Л. Коношевський, О. В. Шестопал; за ред. проф. Р. С. Гуревича. - Вінниця : ФОП Рогальська І.О., 2011. - 348 с.
49. Освітні технології: Навч.–метод. посіб. / О.М. Пехота, А.З. Кіктенко, О.М. Любарська та ін.; За заг.ред. О.М. Пехоти. – К.: А.С.К., 2002. – 255 с.
50. Освітньо-професійна програма підготовки молодшого спеціаліста зі спеціальності: «5.05050204 Експлуатація та ремонт підйомно-транспортних, будівельних і дорожніх машин та обладнання» за кваліфікацією «3115 Технік з експлуатації та ремонту устаткування». Київ, 2012. 39 с.
51. Основи інформаційних систем: Навч. посібник / За ред. В.Ф. Ситника. – К.: КНЕУ, 1997. – 252 с.
52. Падалка О.С., Нісімчук А.С. Педагогічні технології: Навчальний посібник. – К.: “Українська енциклопедія” ім. М.П. Бажана. – 1995. – 253 с.
53. Педагогіка: Навчальний посібник. – Х.: ТОВ “Одісей”, 2003. – 352 с.
54. Петухова Л. Є. Інформаційна компетентність майбутнього фахівця як педагогічна проблема / Л. Є. Петухова // Комп'ютер у школі і сім'ї. - 2008. - № 1. - С. 3-5.
55. Поживілова О.В., Корсак К.В. Болонська декларація // Актуальні проблеми безперервної освіти. Матеріали Всеукраїнської науково-практичної конференції. – Х.: ХПУ ім. В.Н. Каразіна. 2003. – С. 88.
56. Постанова Верховної Ради України “Про стан і перспективи розвитку професійно-технічної освіти в Україні” – 3 квітня 2003 р. – №699-IV.
57. Про внесення змін до деяких законодавчих актів України з питань професійно-технічної освіти // Професійно-технічна освіта. – 2003. – №4. – С. 2-5.
58. Про освіту: Закон України від 05.09.2017 р. URL: <http://osvita.ua/legislation/law/2231/>

59. Радкевич В. ПТО в умовах ринку праці // Професійно-технічна освіта. – 2003. – № 3. – С. 52-53.
60. Рідей Н. М., Макієвський О. І. Модель формування професійної компетентності майбутніх автомеханіків у процесі вивчення професійно орієнтованих дисциплін. Стратегія післядипломної освіти для сталого розвитку : колективна монографія / за ред. Н. М. Рідей. Київ : ЦП Компринт, 2020. С. 110-125.
61. Розвиток ділової активності учнів ПТНЗ під час професійної та загальноосвітньої підготовки: Навчально-методичний посібник для педагогічних працівників ПТНЗ / А.С. Нікуліна, Д.В. Паньков, І.І. Єзікова та ін. – Донецьк: ДПО ІПП, 2003. – 407 с
62. Руденко Л. А. Формування комунікативної культури майбутніх фахівців сфери обслуговування у професійно-технічних навчальних закладах : монографія. Львів : Піраміда, 2015. 342 с
63. Семенець Л. М. Педагогічна компетентність викладача як умова формування професійної компетентності майбутнього вчителя / Л. М. Семенець // Вісник Житомирського державного університету ім. І. Франка. – 2010. – Вип. 53. – С. 183-186.
64. Скворцова С. О. Проектувально- моделювальна складова методичної компетентності вчителя математики [Електронний ресурс] / С. О. Скворцова. – 2013. – Режим доступу : <https://skvor.info/publications/articles/view.html?id=173>
- Щербатюк Л. Б. Професійна компетентність майбутніх інженерів- механіків – складна динамічна система / Л. Б. Щербатюк, В. М. Щербатюк // Вісник Черкаського університету. Серія Педагогічні науки. – 2009. – Вип. 165. – С. 45-49.
65. Слабко В. М., Макієвський О. І. Особливості формування фахових компетентностей майбутніх фахівців транспортної галузі у процесі вивчення спеціальних дисциплін. Науковий часопис Національного педагогічного університету імені М. П. Драгоманова. Серія 5. Педагогічні науки : реалії та перспективи. Київ : Видавничий дім «Гельветика», 2020. Вип. 78. С. 202-207.

66. Сліпчишин Л. В. Психолого-педагогічні основи впровадження сучасних підходів до навчання у ПТНЗ: навч. ме-тод. пос. Львів: Сполом, 2008. 148 с.
67. Технологія проектування інноваційного навчально-виховного середовища в системі професійної підготовки педагогічних кадрів / Бабін І.І., Бойко М.М., Кондратюк В.Л.// Актуальні проблеми безперервної освіти: Матеріали Всеукраїнської науково-практичної конференції. – Х.: ХНУ ім. В.Н. Каразіна, 2003. – С. 38-39.
68. Трофименко В. І. Деякі складові формування професійної компетентності майбутніх фахівців авіаційної галузі у навчанні математики / В. І. Трофименко // Сучасні інформаційні технології та інноваційні методики навчання у підготовці фахівців: методологія, теорія, досвід, проблеми: зб. наук. пр. - Вип. 26. / Редкол.: І.А. Зязюн (голова) та ін. - Київ-Вінниця : ТОВ фірма „Планер”, 2010. - С. 524-529
69. Фіцула М.М. Педагогіка: Посібник. – К.: Вид. центр “Академія”, 2001. – 528 с.
70. Фурман А.В. Методологічний аналіз систем розвивального навчання // Педагогіка та психологія. – 1995. – № 1. – С. 7-21.
71. Фурман А.В. Модульно-розвивальне навчання – система педагогічних інновацій // Педагогіка та психологія. – 1997. – № 3. – С. 97-108.
72. Фурман А.В. Модульно-розвивальне навчання: принципи, умови, забезпечення: Монографія. – К.: Правда Ярославичів, 1997. – 340 с.
73. Шкваріна, Т. М. Модель змісту підготовки вчителя до здійснення іншомовної освіти дошкільників." ВІСНИК Житомирського державного університету ім. І. Франка 40 (2008): 102-105.
74. Шкіль М.І., Грищенко Г.П. Підготовка педагогічних кадрів за ступеневою системою // Педагогіка і психологія. – 1994. – № 2. – С. 94-101.
75. Шматков Є.В. Методика професійного навчання: Навчальний посібник для студентів вищих навчальних закладів зі спеціальностей “Професійне навчання”. – Х., 2000. – 111с.

76. Шматков Є.В., Коваленко О.Е. Методика професійного навчання. Частина 2. Методика професійно-практичного навчання: Навчальний посібник для студентів інженерно-педагогічних спеціальностей вищих навчальних закладів. – Х., 2002. – 215 с.
77. Щербак О., Зайцева О. Модернізація професійно-технічної освіти в контексті європейської інтеграції // Професійно-технічна освіта. – 2003. – № 1. – С. 48-52.
78. Щербак О.І. Досвід підготовки професійної школи до впровадження модульної системи професійного навчання // Зб. наук. праць: Проблеми розробки та впровадження модульної системи професійного навчання. – К.: Науковий світ, 2001. – С. 92-98.
79. Щербак О.І. Нові підходи до підготовки педагогічних кадрів для закладів професійної освіти // Педагог професійної школи.– К.: Науковий світ, 2001. – Вип. 1. – С. 31-39.
80. Ягупов В. В. Педагогіка : навч. посібник. Київ : Либідь, 2002. 560 с.
81. Яковенко Т.В. Діяльнісний підхід до структурування змісту професійного навчання // Проблеми інженерно-педагогічної освіти: Зб. наук. праць. – Х.: УПА, 2004. – № 7. – С. 110-119.
82. Яковенко Т.В. До наукових основ трансформації змісту професійної діяльності в навчальний матеріал // Зб. наук. праць: Проблеми інженернопедагогічної освіти. – Х.: УПА. – 2001. – №2. – С. 51-54.
83. Яковенко Т.В. Логічні зв'язки при конструюванні модульної навчальної програми // Зб. наук. праць: Проблеми розробки та впровадження модульної системи професійного навчання. – К.: Науковий світ, 2001. – С. 246-249.
84. Яковенко Т.В. Методика структурування навчального матеріалу за модулями в професійному навчанні // Освіта Донбасу. – 2004. – № 2.– С. 93- 96.
85. Яковенко Т.В. Модернізація системи професійного навчання на основі концепції компетентності // Освіта Донбасу. – 2003. – № 2.– С. 91-94.

86. Яковенко Т.В. Особливості професійної підготовки інженерів-педагогів у сучасних соціально-економічних умовах // Педагогічні науки: Зб. наук. праць. – Суми: СумДПУ ім. А.С.Макаренка, 2005. – С.116-120.

87. Яковенко Т.В. Про проблеми педагогічної термінології (модульне навчання) // Проблеми інженерно-педагогічної освіти: Зб. наук. праць. – Х.: УІПА, 2002. – №3. – С. 25-29

ДОДАТКИ

Додаток А

РОБОЧА ПРОГРАМА НАВЧАЛЬНОЇ ДИСЦИПЛІНИ

Технологія швейного виробництва

(назва навчальної дисципліни)

спеціальність 6.051602 Технологія виробів легкої промисловості

(шифр і назва спеціальності)

спеціалізація _____

(назва спеціалізації)

освітній ступінь бакалавр

(бакалавр, магістр, доктор філософії)

факультет технологічний

(назва факультету, для студентів якого викладається дисципліна)

Опис навчальної дисципліни

Найменування показників	Галузь знань, напрям підготовки, освітньо-кваліфікаційний рівень	Характеристика навчальної дисципліни	
		денна форма навчання	заочна форма навчання
Кількість кредитів 20	Галузь знань <u>0516 Текстильна та легка промисловість</u> (шифр і назва) Напрямок підготовки <u>6.051602 Технологія виробів легкої промисловості</u> (шифр і назва)	Нормативна (за вибором)	
Модулів 1	Спеціальність (професійне спрямування): <u>6.051602 Технологія виробів легкої промисловості</u>	Рік підготовки:	
Змістових модулів 8		3,4	
Індивідуальне науково-дослідне завдання --- ---		Семестр	
(назва)		5,6,7,8	
Загальна кількість годин - 600	Освітньо-кваліфікаційний рівень: бакалавр	Лекції	
Тижневих годин для денної форми навчання: аудиторних – 246 самостійної роботи студента – 354		94 год.	
		Практичні, семінарські	
		0- год.	
		Лабораторні	
		152 год.	
		Самостійна робота	
		354 год.	
	Індивідуальні завдання: - 0 год.		
Вид контролю: залік (5 семестр), екзамен (6,7,8 семестр)			

Примітка.

Співвідношення кількості годин аудиторних занять до самостійної і індивідуальної роботи становить:

для денної форми навчання – 246/354

для заочної форми навчання - ---

Мета та завдання навчальної дисципліни

Мета: сформувати у майбутніх інженерів швейного профілю професійних умінь з вибору та розробки раціональних технологічних процесів виробництва одягу різноманітного асортименту на основі використання ефективних методів обробки деталей та вузлів швейних виробів, сучасних матеріалів та прогресивного швейного обладнання.

Завдання формування у студентів знань з вибору методів обробки швейних виробів та способів їх економічної оцінки; використання раціональних параметрів, режимів для волого-теплової обробки деталей одягу; проектування технологічних процесів виготовлення виробів.

У результаті вивчення навчальної дисципліни студент повинен

Знати:

1. Перспективи розвитку швейного виробництва.
2. Асортимент, конструкції швейних виробів, властивості матеріалів та швейне обладнання.
3. Методи обробки швейних виробів.
3. Напрями комплексної механізації та автоматизації обробки деталей та швейних виробів.

Вміти:

1. користуватися нормативно-технічною документацією на процеси виготовлення швейних виробів;
2. вибирати методи обробки деталей одягу; способи з'єднання деталей одягу різного асортименту та складати техніко-економічне обґрунтування обраних методів, обладнання та засобів малої механізації; раціональні параметри, режими та обладнання волого-теплової обробки деталей одягу;
3. аналізувати виробничі ситуації та приймати відповідні технологічні рішення, що забезпечують ефективність виробництва одягу;
4. розробляти технологічну документацію;
5. проектувати технологічний процес виготовлення виробів з використанням удосконалених методів обробки;
6. розробляти заходи з попередження та усунення причин виникнення дефектів та випуску продукції низької якості, використовуючи різні методи контролю, встановлювати види дефектів, причини їх виникнення та розробляти та впроваджувати заходи по усуненню та попередженню дефектів.

Програма навчальної дисципліни

Семестр 5:

Змістовий модуль 1. Основи технології швейного виробництва

Тема 1. Загальні відомості про асортимент, конструкції швейних виробів та методи обробки деталей одягу.

Тема 2. Способи з'єднання деталей одягу

Тема 3. Ниткові з'єднання деталей одягу

Тема 4. Оздаба деталей одягу на швейних машинах.

Тема 5. Властивості машинних строчок та швів.

Тема 6. Технологічна характеристика швейних машин.

Тема 7. Клейове з'єднання деталей одягу

Тема 8. Волого-теплова обробка швейних виробів.

Змістовий модуль 2. Початкова обробка основних деталей швейних виробів пальтово-костюмного асортименту.

Тема 9. Загальні відомості про процеси виготовлення швейних виробів

Тема 10. Початкова обробка основних деталей швейних виробів пальтово-костюмного асортименту

Семестр 6:

Змістовий модуль 3. Технологічний процес обробки кишень та бортів у виробах пальтово-костюмного асортименту.

Тема 11. Технологічний процес обробки кишень у верхньому одязі

Тема 12. Технологічний процес обробки бортів у верхньому одязі

Змістовий модуль 4. Обробка комірв, рукавів. Обробка та з'єднання підкладки і утеплювальної прокладки з виробом.

Тема 13. Технологічний процес обробки комірв у верхньому одязі та з'єднання їх зі швейним виробом

Тема 14. Технологічний процес обробки рукавів у верхньому одязі та з'єднання їх зі швейним виробом

Тема 15. Технологічний процес обробки підкладки і утеплювальної прокладки та з'єднання їх з виробом

Тема 16. Заключне оздоблення готових швейних виробів.

Семестр 7:

Змістовий модуль 5. Трикотажні вироби та головні убори.

Тема 17. Класифікація та асортимент виробів із трикотажних полотнин.

Тема 18. Особливості виготовлення білизняних трикотажних виробів.

Тема 19. Особливості виготовлення верхніх трикотажних виробів.

Тема 20. Класифікація та асортимент головних уборів.

Тема 21. Особливості виготовлення шитих головних уборів з тканин.

Тема 22. Особливості виготовлення шитих головних уборів з хутра.

Тема 23. Особливості виготовлення головних уборів на жорсткій основі.

Змістовий модуль 5. Корсетні вироби та вироби з матеріалів з особливими пошивними властивостями

Тема 24. Класифікація та асортимент корсетних виробів.

Тема 25. Особливості обробки корсетних виробів бюстгальтерної групи.

Тема 26. Особливості обробки корсетних виробів поясної групи.

Тема 27. Особливості обробки комбінованих корсетних виробів.

Тема 28. Пошивні властивості матеріалів, які мають особливості технологічної обробки.

Тема 29. Особливості обробки виробів зі штучної та натуральної шкіри і замші.

Тема 30. Особливості обробки виробів з натурального та штучного хутра і ворсових матеріалів.

Тема 31. Особливості обробки виробів з плащових сумішних та капронових тканин.

Семестр 8:

Змістовий модуль 7. Обробка штанів і спідниць

Тема 32. Початкова обробка основних деталей штанів та спідниць

Тема 33. Особливості обробки кишень штанів і спідниць

Тема 34. Методи обробки застібок штанів і спідниць та їх збірка

Тема 35. Методи обробки верхнього зрізу та низу штанів і спідниць та їх заключна оздоба.

Змістовий модуль 8. Обробка суконь, чоловічих верхніх сорочок та обробка жилету

Тема 36. Початкова обробка основних деталей суконь та чоловічих верхніх сорочок

Тема 37. Особливості обробки кишень суконь та чоловічих верхніх сорочок

Тема 38. Методи обробки застібок суконь та чоловічих верхніх сорочок

Тема 39. Особливості обробки комірв у сукнях та чоловічих верхніх сорочок та з'єднання їх з виробом

Тема 40. Особливості обробки рукавів у сукнях та чоловічих верхніх сорочок та з'єднання їх з виробом.

Тема 41. Заключна обробка та заключна оздоба суконь та чоловічих верхніх сорочок.

Тема 42. Технологічний процес обробки чоловічих жилетів

4. Структура навчальної дисципліни

Назви змістових модулів і тем	Кількість годин										
	денна форма					Заочна форма					
	усього	у тому числі				усього	у тому числі				
		л	п	лаб	інд		с.р.		л	п	лаб

1	2	3	4	5	6	7	8	9	10	11	12	13
Модуль 1 Семестр 5												
Змістовий модуль 1. Основи технології швейного виробництва												
Тема 1. Загальні відомості про асортимент, конструкції швейних виробів та методи обробки деталей одягу	15	1	-	4	-	10						
Тема 2. Способи з'єднання деталей одягу	13	3	-	-	-	10						
Тема 3. Ниткові з'єднання деталей одягу	16	2	-	4	-	10						
Тема 4. Оздоблення деталей одягу на швейних машинах.	16	2	-	4	-	10						
Тема 5. Властивості машинних строчок та швів.	16	2	-	4	-	10						
Тема 6. Технологічна характеристика швейних машин	12	2	-	-	-	10						
Тема 7. Клейове з'єднання деталей одягу	19	2	-	2	-	15						
Тема 8. Волого-теплова обробка швейних виробів.	19	2	-	2	-	15						
Разом за змістовим модулем 1	126	16	-	20	-	90						
Змістовий модуль 2. Початкова обробка основних деталей швейних виробів пальтово-костюмного асортименту												
Тема 9. Загальні відомості про процеси виготовлення швейних виробів	9	1	-	-	-	8	-	-	-	-	-	-
Тема 10. Початкова обробка основних деталей швейних виробів пальтово-костюмного асортименту.	15	3	-	4	-	8	-	-	-	-	-	-
Разом за змістовим модулем 2	24	4	-	4	-	16	-	-	-	-	-	-
Усього годин за 5 семестр	150	20	-	24	-	106	-	-	-	-	-	-
Семестр 6												
Змістовий модуль 3. Технологічний процес обробки кишень та бортів у виробі пальтово-костюмного асортименту												
Тема 11. Технологічний процес обробки кишень у верхньому одязі	28	4	-	12	-	12	-	-	-	-	-	-
Тема 12. Технологічний процес обробки бортів у верхньому одязі	22	2	-	8	-	12	-	-	-	-	-	-
Разом за змістовим модулем 3	50	6	-	20	-	24	-	-	-	-	-	-
Змістовий модуль 4. Обробка комірів, рукавів. Обробка та з'єднання підкладки і утеплювальної прокладки з виробом, обробки жилету												
Тема 13. Технологічний процес обробки комірів у	32	4	-	8	-	20	-	-	-	-	-	-

верхньому одязі та з'єднання їх зі швейним виробом													
Тема 14. Технологічний процес обробки рукавів у верхньому одязі та з'єднання їх зі швейним виробом	32	4	-	8	-	20	-	-	-	-	-	-	-
Тема 15. Технологічний процес обробки підкладки і утеплювальної прокладки та з'єднання їх з виробом	30	6	-	8	-	16	-	-	-	-	-	-	-
Тема 16. Заключне оздоблення готових швейних виробів.	6	2	-		-	4	-	-	-	-	-	-	-
Разом за змістовим модулем 4	100	16	-	24	-	60	-	-	-	-	-	-	-
Усього годин за 6 семестр	150	22	-	44	-	84	-	-	-	-	-	-	-
Семестр 7													
Змістовний модуль 5. Трикотажні вироби та головні убори.													
Тема 17. Класифікація та асортимент виробів із трикотажних полотнин.	6	1	-	-		5							
Тема 18. Особливості виготовлення білизняних трикотажних виробів.	11	2	-	4		5							
Тема 19. Особливості виготовлення верхніх трикотажних виробів.	16	3	-	8		5							
Тема 20. Класифікація та асортимент головних уборів.	6	1	-	-		5							
Тема 21. Особливості виготовлення шитих головних уборів з тканин.	15	2	-	8		5							
Тема 22. Особливості виготовлення шитих головних уборів з хутра.	7	2	-	-		5							
Тема 23. Особливості виготовлення головних уборів на жорсткій основі.	11	1	-	-		10							
Разом за змістовим модулем 5	72	12		20		40							
Змістовний модуль 6. Корсетні вироби та вироби з матеріалів з особливими пошивними властивостями													
Тема 24. Класифікація та асортимент корсетних виробів.	6	1	-	-		5							
Тема 25. Особливості обробки корсетних виробів бюстгальтерної групи.	16	3	-	8		5							
Тема 26. Особливості обробки корсетних виробів поясної групи.	7	2	-	-		5							

Тема 27. Особливості обробки комбінованих корсетних виробів.	6	1	-	-		5							
Тема 28. Пошивні властивості матеріалів, які мають особливості технологічної обробки.	6	1	-	-		5							
Тема 29. Особливості обробки виробів зі штучної та натуральної шкіри і замші.	15	2	-	8		5							
Тема 30. Особливості обробки виробів з натурального та штучного хутра і ворсових матеріалів.	15	2	-	8		5							
Тема 31. Особливості обробки виробів з плащових сумішних та капронових тканин.	7	2	-	-		5							
Разом за змістовим модулем 6	78	14		24		40							
Усього годин за 8 семестр	150	26		44		80							
Семестр 8													
Змістовий модуль 7. Обробка штанів і спідниць													
Тема 32. Початкова обробка основних деталей штанів та спідниць	12	2	-	-	-	10	-	-	-	-	-	-	-
Тема 33. Особливості обробки кишень штанів і спідниць	12	2	-	-	-	10	-	-	-	-	-	-	-
Тема 34. Методи обробки застібок штанів і спідниць та їх збірка	14	4	-	-	-	10	-	-	-	-	-	-	-
Тема 35. Методи обробки верхнього зрізу та низу штанів і спідниць та їх заключне оздоблення	30	4	-	16	-	10	-	-	-	-	-	-	-
Разом за змістовим модулем 7	68	12	-	16	-	40	-	-	-	-	-	-	-
Змістовий модуль 8. Обробка суконь, чоловічих верхніх сорочок та жилету.													
Тема 36. Початкова обробка основних деталей суконь та чоловічих верхніх сорочок	8	2	-	-	-	6	-	-	-	-	-	-	-
Тема 37. Особливості обробки кишень суконь та чоловічих верхніх сорочок	8	2	-	-	-	6	-	-	-	-	-	-	-
Тема 38. Методи обробки застібок суконь та чоловічих верхніх сорочок	8	2	-	-	-	6	-	-	-	-	-	-	-
Тема 39. Особливості	8	2	-	-	-	6	-	-	-	-	-	-	-

обробки комірів у сукнях та чоловічих верхніх сорочок та з'єднання їх з виробом												
Тема 40. Особливості обробки рукавів у сукнях та чоловічих верхніх сорочок та з'єднання їх з виробом.	8	2	-	-	-	6	-	-	-	-	-	-
Тема 41. Заклучна обробка та заклучна оздоба суконь та чоловічих верхніх сорочок.	24	2	-	16	-	6	-	-	-	-	-	-
Тема 42. Технологічний процес обробки чоловічих жилетів	18	2	-	8	-	8	-	-	-	-	-	-
Разом за змістовим модулем86	82	14	-	24	-	44	-	-	-	-	-	-
Усього годин за 8 семестр	150	26	-	40	-	84	-	-	-	-	-	-
Усього годин за курс	600	94	-	152	-	354	-	-	-	-	-	-
Модуль 2												
ІНДЗ			-	-		-			-	-	-	-
Усього годин	600	94	-	152	-	354	-	-	-	-	-	-

7. Теми лабораторних занять

№ з/п	Назва теми	Кількість годин
	Семестр 5	
	Змістовний модуль №1 <i>Основи технології швейного виробництва</i>	20
1	Нормативно-технічна документація на процеси виготовлення одягу	4
2	Будова стібків та строчок	2
3	Будова ниткових швів	2
4	Оздоблення деталей одягу на швейних машинах	4
5	Властивості машинних строчок та швів	4
7	Клейові методи з'єднання деталей одягу. Операції волого-теплової обробки та режими волого-теплової обробки	4
	Змістовний модуль №2 <i>Початкова обробка основних деталей швейних виробів пальтово-костюмного асортименту</i>	4
8	Початкова обробка деталей одягу	4
	Разом за 5 семестр	24
	Семестр 6	
	Змістовний модуль №3 <i>Технологічний процес обробки кишень та бортів у výroбах пальтово-костюмного асортименту</i>	20
10	Технологічні процеси виготовлення кишень у швейних výroбах	12
11	Технологічний процес обробки бортів у верхньому одязі	8
	Змістовний модуль №4 <i>Обробка комірів, рукавів. Обробка та з'єднання підкладки і утеплювальної прокладки з виробом, обробки жилету</i>	24
12	Технологічний процес обробки комірів у верхньому одязі та з'єднання їх зі швейним виробом	8

13	Технологічні процеси обробки рукавів у верхньому одязі та з'єднання їх зі швейним виробом	8
14	Технологічний процес обробки підкладки і утеплювальної прокладки та з'єднання їх з виробом	8
	Разом за 6 семестр	44
	Семестр 7	
	Змістовний модуль №5 <i>Трикотажні вироби та головні убори</i>	20
15	Технологічний процес виготовлення білизняних трикотажних виробів	4
16	Технологічний процес виготовлення верхніх трикотажних виробів	8
17	Технологічний процес виготовлення головних уборів	8
	Змістовний модуль №6 <i>Корсетні вироби та вироби з матеріалів з особливими пошивними властивостями</i>	24
18	Технологічний процес виготовлення корсетних виробів	8
19	Технологічний процес виготовлення виробів зі штучної та натуральної шкіри і замші	8
20	Технологічний процес виготовлення виробів зі штучного або натурального хутра.	8
	Разом за 7 семестр	44
	Семестр 8	
	Змістовний модуль №7 <i>Обробка штанів та спідниць</i>	16
16	Технологічні процеси виготовлення брюк	8
17	Технологічні процеси виготовлення спідниць	8
	Змістовний модуль №8 <i>Обробка суконь та чоловічих верхніх сорочок</i>	24
18	Технологічні процеси виготовлення суконь	8
19	Технологічні процеси виготовлення чоловічих верхніх сорочок	8
20	Технологічні процеси виготовлення чоловічих жилетів	8
	Разом за 8 семестр	40
	Разом	152

8. Самостійна робота

№ з/п	Назва теми	Кількість годин
1	Загальні відомості про асортимент, конструкції швейних виробів та методи обробки деталей одягу	10
2	Способи з'єднання деталей одягу	10
3	Ниткові з'єднання деталей одягу	10
4	Оздаба деталей одягу на швейних машинах.	10
5	Властивості машинних строчок та швів.	10
6	Технологічна характеристика швейних машин	10
7	Клейове з'єднання деталей одягу	15
8	Волого-теплова обробка швейних виробів.	15
9	Загальні відомості про процеси виготовлення швейних виробів	8
10	Початкова обробка основних деталей швейних виробів пальтово-костюмного асортименту.	8
11	Технологічний процес обробки кишень у верхньому одязі	12
12	Технологічний процес обробки бортів у верхньому одязі	12
13	Технологічний процес обробки комірів у верхньому одязі та з'єднання їх зі швейним виробом	20
14	Технологічний процес обробки рукавів у верхньому одязі та з'єднання їх зі швейним виробом	20
15	Технологічний процес обробки підкладки і утеплювальної прокладки та з'єднання їх з виробом	16
16	Заклучне оздоблення готових швейних виробів.	4
17	Класифікація та асортимент виробів із трикотажних полотнин.	5
18	Особливості виготовлення білизняних трикотажних виробів.	5
19	Особливості виготовлення верхніх трикотажних виробів.	5
20	Класифікація та асортимент головних уборів.	5
21	Особливості виготовлення шитих головних уборів з тканин.	5
22	Особливості виготовлення шитих головних уборів з хутра.	5
23	Особливості виготовлення головних уборів на жорсткій основі.	10
24	Класифікація та асортимент корсетних виробів.	5
25	Особливості обробки корсетних виробів бюстгальтерної групи.	5
26	Особливості обробки корсетних виробів поясної групи.	5
27	. Особливості обробки комбінованих корсетних виробів.	5
28	Пошивні властивості матеріалів, які мають особливості технологічної обробки.	5
29	Особливості обробки виробів зі штучної та натуральної шкіри і замші.	5
30	Особливості обробки виробів з натурального та штучного хутра і ворсових матеріалів.	5
31	Особливості обробки виробів з плащових сумішних та капронових тканин.	5
32	Початкова обробка основних деталей штанів та спідниць	10
33	Особливості обробки кишень штанів і спідниць	10
34	Методи обробки застібок штанів і спідниць та їх збірка	10
35	Методи обробки верхнього зрізу та низу штанів і спідниць та їх заключна оздоба	10
36	Початкова обробка основних деталей суконь та чоловічих верхніх сорочок	6
37	Особливості обробки кишень суконь та чоловічих верхніх сорочок	6
38	Методи обробки застібок суконь та чоловічих верхніх сорочок	6
39	Особливості обробки комірів у сукнях та чоловічих верхніх сорочок та з'єднання їх з виробом	6
40	Особливості обробки рукавів у сукнях та чоловічих верхніх сорочок та з'єднання їх з виробом.	6
41	Заклучна обробка та заключна оздоба суконь та чоловічих верхніх сорочок.	6

42	Технологічний процес обробки чоловічих жилетів	8
	Разом	354

10. Методи навчання

Словесні методи навчання: лекція, розповідь, пояснення, бесіда, інструктаж.

Наочні методи навчання: демонстрація натуральних (швейні вироби, окремі вузли і деталі виробів, різне швейне устаткування, інструменти, пристосування), екранних та ілюстративних (плакати, схеми, малюнки, фотографії, макети швейних виробів, окремих деталей, устаткування, моделі) засоби навчання.

Практичні методи навчання: рішення виробничих задач, самостійна робота.

11. Методи контролю

Усний опит (фронтальний, індивідуальний, комбінований), письмова перевірка (аудиторна і внеаудиторна (виконання домашніх (індивідуальних) завдань)), практична перевірка (вирішення практичних виробничих задач), у ході лабораторних робіт здійснюються також поточні спостереження за студентами.

12. Розподіл балів, які отримують студенти

Семестр 5 – залік

Поточне тестування та самостійна робота										Сума
Змістовий модуль №1								Змістовий модуль №2		
T1	T2	T3	T4	T5	T6	T7	T8	T9	T10	100
10	10	10	10	10	10	10	10	10	10	

T1, T2 ... T10 – теми змістових модулів.

Семестр 6 - екзамен

Поточне тестування та самостійна робота						Підсумковий тест (екзамен)	Сума
Змістовий модуль 3			Змістовий модуль 4			27	100
T11	T12	T13	T14	T15	T16		
5	5	5	5	5	2		

T11, T12 ... T16 – теми змістових модулів.

Семестр 7 – екзамен

Поточне тестування та самостійна робота														Підсумковий тест (екзамен)	Сума	
Змістовий модуль 5							Змістовий модуль 6									
T17	T18	T19	T20	T21	T22	T23	T24	T25	T26	T27	T28	T29	T30	T31	27	100
5	5	5	5	5	5	5	5	5	5	4	4	4	4	3		

T17, T18 ... T31 – теми змістових модулів.

Семестр 8 - екзамен

Поточне тестування та самостійна робота										Підсумковий тест (екзамен)	Сума	
Змістовий модуль 8					Змістовий модуль 9					27	100	
T32	T33	T34	T35	T36	T37	T38	T39	T40	T41			T42
10	10	10	10	5	5	5	5	5	4			4

T32, T33 ... T42 – теми змістових модулів.

Курсовий проект

Пояснювальна записка	Ілюстративна частина	Захист роботи	Сума
до <u>50</u>	до <u>20</u>	до <u>30</u>	100

Шкала оцінювання: національна та ECTS

Сума балів за всі види навчальної діяльності	Оцінка ECTS	Оцінка за національною шкалою	
		для екзамену, курсового проекту (роботи), практики	для заліку
90 – 100	A	відмінно	зараховано
82-89	B	добре	
74-81	C		
64-73	D	задовільно	
60-63	E		
35-59	FX	незадовільно з можливістю повторного складання	не зараховано з можливістю повторного складання
0-34	F	незадовільно з обов'язковим повторним вивченням дисципліни	не зараховано з обов'язковим повторним вивченням дисципліни

13. Методичне забезпечення

1. Технологія швейного виробництва. Нормативно-технічна документація на процеси виготовлення одягу. Методичні рекомендації до виконання лабораторної роботи для студентів спеціальності 6.051602 «Технологія виробів лёгкої промисловості» / Упоряд. А.Л. Матюхова, Т.А. Дев'ятьярова. - Харків: УКРАЇНСЬКОЇ ІНЖЕНЕРНО-ПЕДАГОГІЧНОЇ АКАДЕМІЇ, 2012. – 30с.

2. Технологія швейного виробництва. Будова стібків та строчок. Методичні рекомендації до виконання лабораторної роботи для студентів спеціальності 6.051602 «Технологія виробів лёгкої промисловості» / Упоряд. Т.А. Дев'ятьярова. - Харків: УКРАЇНСЬКОЇ ІНЖЕНЕРНО-ПЕДАГОГІЧНОЇ АКАДЕМІЇ, 2012. – 20 с.

3. Технологія швейного виробництва. Будова ниткових швів. Методичні рекомендації до виконання лабораторної роботи для студентів спеціальності 6.051602 «Технологія виробів лёгкої промисловості» / Упоряд. Т.А. Дев'ятьярова. - Харків: УКРАЇНСЬКОЇ ІНЖЕНЕРНО-ПЕДАГОГІЧНОЇ АКАДЕМІЇ, 2012. – 36 с.

4. Технологія швейного виробництва. властивості машинних строчок та швів . методичні рекомендації до виконання лабораторної роботи для студентів спеціальності 6.051602 «Технологія виробів лёгкої промисловості»/ упоряд. Т.А. Дев'ятьярова. - Харків: УКРАЇНСЬКОЇ ІНЖЕНЕРНО-ПЕДАГОГІЧНОЇ АКАДЕМІЇ, 2012. – 12 с.

5. Прудська О.І. Технологія швейного виробництва. Методичні вказівки до виконання лабораторної роботи з теми «Дослідження міцності ниток в процесі створення стібків » для студентів спеціальності 6.051602 «Технологія виробів лёгкої промисловості» – Харків: УКРАЇНСЬКОЇ ІНЖЕНЕРНО-ПЕДАГОГІЧНОЇ АКАДЕМІЇ, 2012. – 40 с.

6. Технологія швейного виробництва. Технологічні режими виконання ниткових з'єднань. Методичні рекомендації до виконання лабораторної роботи для студентів спеціальності 6.051602 «Технологія виробів лёгкої промисловості» / Розроблювач Е.И. Прудская Харків: УКРАИНСКОЙ ИНЖЕНЕРНО-ПЕДАГОГИЧЕСКОЙ АКАДЕМИИ, 2012. - 8с.

7. ПОПОВА Т.І. ТЕХНОЛОГІЯ ШВЕЙНОГО ВИРОБНИЦТВА. МЕТОДИЧНІ ВКАЗІВКИ ДО ВИКОНАННЯ ЛАБОРАТОРНОЇ РОБОТИ З ТЕМИ «КЛЕЙОВІ МЕТОДИ З'ЄДНАННЯ ДЕТАЛЕЙ ОДЯГУ. ОПЕРАЦІЇ ВОЛОГО-ТЕПЛОВОЇ ОБРОБКИ ТА РЕЖИМИ ВОЛОГО-ТЕПЛОВОЇ ОБРОБКИ» ДЛЯ СТУДЕНТІВ СПЕЦІАЛЬНОСТІ 6.051602 «ТЕХНОЛОГІЯ ВИРОБІВ ЛЕГКОЇ ПРОМИСЛОВОСТІ». – ХАРКІВ: УКРАЇНСЬКОЇ ІНЖЕНЕРНО-ПЕДАГОГІЧНОЇ АКАДЕМІЇ, 2012. – 36 С.

8. Матюхова А.Л. Технологія швейного виробництва. Методичні вказівки до виконання лабораторної роботи з теми «Початкова обробка деталей одягу» для студентів спеціальності 6.051602 «Технологія виробів лёгкої промисловості». – Харків: УКРАЇНСЬКОЇ ІНЖЕНЕРНО-ПЕДАГОГІЧНОЇ АКАДЕМІЇ, 2012. – 36 с.
9. Технологія швейного виробництва. Методичні вказівки к виконанню лабораторних робіт № 15 з предмету «Технологія швейних виробів» на тему «Технологічні процеси виготовлення кишень в швейних виробах» для студентів. спеціальності 6.051602 «Технологія виробів лёгкої промисловості» / Упоряд. К.С.Хасанова. – Харків: УКРАЇНСЬКОЇ ІНЖЕНЕРНО-ПЕДАГОГІЧНОЇ АКАДЕМІЇ, 2012, 17 с.
10. Технологія швейного виробництва. Методичні вказівки к виконанню лабораторних робіт № 16 з предмету «Технологія швейних виробів» на тему «Технологічні процеси обробки бортів в швейних виробах» для студентів. спеціальності 6.051602 «Технологія виробів лёгкої промисловості»/ Упоряд. К.С.Хасанова. – Харків: УКРАЇНСЬКОЇ ІНЖЕНЕРНО-ПЕДАГОГІЧНОЇ АКАДЕМІЇ, 2012, 17 с.
11. Технологія швейного виробництва. Методичні рекомендації до виконання лабораторної роботи з теми «Технологічний процес обробки комірів в верхніх виробах та з'єднання їх зі швейним виробом» для студентів спеціальності 6.051602 «Технологія виробів лёгкої промисловості». / Розробник Є.І. Прудська. - Харків: УКРАЇНСЬКОЇ ІНЖЕНЕРНО-ПЕДАГОГІЧНОЇ АКАДЕМІЇ, 2012. – 12с.
12. ПОПОВА Т.І. ТЕХНОЛОГІЯ ШВЕЙНОГО ВИРОБНИЦТВА. МЕТОДИЧНІ ВКАЗІВКИ ДО ВИКОНАННЯ ЛАБОРАТОРНОЇ РОБОТИ З ТЕМИ «ТЕХНОЛОГІЧНІ ПРОЦЕСИ ОБРОБКИ РУКАВІВ У ВЕРХНЬОМУ ОДЯЗІ ТА З'ЄДНАННЯ ЇХ ЗІ ШВЕЙНИМ ВИРОБОМ» ДЛЯ СТУДЕНТІВ СПЕЦІАЛЬНОСТІ 6.051602 «ТЕХНОЛОГІЯ ВИРОБІВ ЛЁГКОЇ ПРОМИСЛОВОСТІ».– ХАРКІВ: УКРАЇНСЬКОЇ ІНЖЕНЕРНО-ПЕДАГОГІЧНОЇ АКАДЕМІЇ, 2012. – 20 С.
13. Технологія швейного виробництва. Методичні вказівки к виконанню лабораторних робіт № 19 з предмету «Технологія швейних виробів» на тему «Технологічні процеси обробки підкладки й утеплювальної прокладки та з'єднання їх зі швейним виробом» для студентів. спеціальності 6.051602 «Технологія виробів лёгкої промисловості»/ Упоряд. К.С.Хасанова. – Харків: УКРАЇНСЬКОЇ ІНЖЕНЕРНО-ПЕДАГОГІЧНОЇ АКАДЕМІЇ, 2012, 17 с.
14. Технологія швейного виробництва. Методичні вказівки к виконанню лабораторних робіт № 19 з предмету «Технологія швейних виробів» на тему «Технологічні процеси виготовлення чоловічих жилетів» для студентів. спеціальності 6.051602 «Технологія виробів лёгкої промисловості» / Упоряд. К.С.Хасанова. – Харків: УКРАЇНСЬКОЇ ІНЖЕНЕРНО-ПЕДАГОГІЧНОЇ АКАДЕМІЇ, 2012, 17 с.
15. ПАСЕЧНИК В.О., ПОПОВА Т.І. ТЕХНОЛОГІЯ ШВЕЙНОГО ВИРОБНИЦТВА. МЕТОДИЧНІ ВКАЗІВКИ ДО ВИКОНАННЯ ЛАБОРАТОРНОЇ РОБОТИ З ТЕМИ «ТЕХНОЛОГІЧНИЙ ПРОЦЕС ОБРОБКИ ТА ЗБОРКИ ЧОЛОВІЧИХ ШТАНІВ» ДЛЯ СТУДЕНТІВ СПЕЦІАЛЬНОСТІ 6.051602 «ТЕХНОЛОГІЯ ВИРОБІВ ЛЁГКОЇ ПРОМИСЛОВОСТІ» – ХАРКІВ: УКРАЇНСЬКОЇ ІНЖЕНЕРНО-ПЕДАГОГІЧНОЇ АКАДЕМІЇ, 2012. – 36 С.
16. ПАСЕЧНИК В.О., ПОПОВА Т.І. ТЕХНОЛОГІЯ ШВЕЙНОГО ВИРОБНИЦТВА. МЕТОДИЧНІ ВКАЗІВКИ ДО ВИКОНАННЯ ЛАБОРАТОРНОЇ РОБОТИ З ТЕМИ «ТЕХНОЛОГІЧНИЙ ПРОЦЕС ОБРОБКИ ТА ЗБОРКИ ЖІНОЧИХ СУКОНЬ» ДЛЯ СТУДЕНТІВ СПЕЦІАЛЬНОСТІ 6.051602 «ТЕХНОЛОГІЯ ВИРОБІВ ЛЁГКОЇ ПРОМИСЛОВОСТІ». – ХАРКІВ: УКРАЇНСЬКОЇ ІНЖЕНЕРНО-ПЕДАГОГІЧНОЇ АКАДЕМІЇ, 2012. – 24 С.
17. Попова Т.І. Технологія швейного виробництва. Методичні вказівки до виконання лабораторної роботи з теми «Контроль якості одягу» для студентів спеціальності 6.051602 «Технологія виробів лёгкої промисловості»– Харків: УКРАЇНСЬКОЇ ІНЖЕНЕРНО-ПЕДАГОГІЧНОЇ АКАДЕМІЇ, 2012. – 40 с.
18. Технологія швейного виробництва. Методичні рекомендації до виконання лабораторних робіт. Розділ 3. Технологічні процеси підготовчо-розкрийного виробництва швейних підприємств. Для студентів спеціальності 6.051602 «Технологія виробів лёгкої промисловості»/

Упорядник: О.І. Волошина. – Харків: УКРАЇНСЬКОЇ ІНЖЕНЕРНО-ПЕДАГОГІЧНОЇ АКАДЕМІЇ, 2012. – 55 с.

20. Технологія швейного виробництва. Технологічний процес виготовлення жіночих спідниць. Методичні вказівки до виконання лабораторної роботи для студентів спеціальності 6.051602 «Технологія виробів лёгкої промисловості»/ Упоряд. Т.А. Дев'ятьярова, Н.М. Міщанин. - Харків: УКРАЇНСЬКОЇ ІНЖЕНЕРНО-ПЕДАГОГІЧНОЇ АКАДЕМІЇ, 2012. – 42с.

20. Технологія швейного виробництва. Розділ 2. Технологічні процеси виготовлення швейних виробів. Методичні рекомендації до самостійної роботи студентів денної форми навчання спеціальності 6.051602 «Технологія виробів лёгкої промисловості» / Упоряд.: Т.А. Дев'ятьярова - Харків: УКРАЇНСЬКОЇ ІНЖЕНЕРНО-ПЕДАГОГІЧНОЇ АКАДЕМІЇ, 2012. - 28 с.

Перевірка рівня раніше засвоєних знань

Тестове завдання №1

Тема: «Обробка горловини без коміра»

<i>№ з\п</i>	<i>Зміст операції</i>	<i>Так</i>	<i>Ні</i>
1	Вибір способу обробки горловини залежить від напрямку моди		
2	Частини обшивок зшивають швом 0,5 см		
3	Обшивки горловини викроюють по формі горловини		
4	Зрізи горловини з обшивкою обшивають швом 1,0 см		
5	Припуски шва обшивання горловини настрочують на основну деталь		
6	При обшиванні горловини шви обшивок суміщають з плечовими швами		
7	Шов по внутрішніх кутах надсікають		
8	Обшивку відвертають і припрасовують, утворюючи кант з обшивки		
9	Внутрішні зрізи обшивки не обметують		
10	Внутрішні краї обшивки прикріплюють до плечових швів		
11	Край горловини припрасовують		
12	Обшивки розкроюють з декоративної тканини		

Кожна правильна відповідь – 1 бал. Максимальна кількість -12 балів. Варіант відповіді студенти позначають галочкою. Перевірку проводять самостійно. Для цього з верхнього правого кутка «Ні» слід провести ламану лінію через кожних дві клітинки і підрахувати галочки, які є в клітинках з діагоналлю. Під таблицею записати їх кількість. Це і є відповідний бал.

Тестове завдання №2

Тема: «Обробка горловини без коміра»

<i>№ з\п</i>	<i>Зміст операції</i>	<i>Так</i>	<i>Ні</i>
1	Для обробки горловини у виробках з тонких тканин застосовують обкантувальний шов з відкритим зрізом		
2	Обкантувальну смужку підбирають з декоративної тканини		
3	Смужку розкроюють під кутом 45 ⁰		
4	Смужку розкроюють шириною 7,5 см		
5	Смужку пришивають швом 1,5 см		
6	Обшивають горловину зі сторони обшивки		
7	З обшивки утворюють кант шириною 0,1 см		
8	Кант закріплюють строчкою зі сторони основної деталі		
9	У виробках з вовняних тканин застосовують обкантувальний шов з закритим зрізом		
10	Чи можна обробити зріз горловини в обкантовку тасьмою?		
11	Лапку-обкантовувач використовують при обробці зрізів горловини?		
12	Обметати внутрішній край тасьми		

Обґрунтування теми.

«Історія моди»

З чим можна порівняти моду?

З промінчиком яскравим, з метеликом легким

І ще з таким бажаним, та все ж, миттєвим

Теплим і ласкавим весняним вітерцем.

Вона ж, як хвилі моря-океану,

То наближається, то відступає знову.

І так завжди . . .



Кожна історична епоха створює свої естетичні ідеали, за якими прочитується дух епохи. Одяг пов'язаний з модою, а мода змінюється і разом з нею облік людини. Щоб прослідкувати ці зміни, звернімося до історії.



Рукава, як новинка, вперше появилися у візантійському одязі. В нижній туніці рукава були прилягаючими. Друга, верхня туніка – з широкими і довгими рукавами, оздобленими по низу кольоровою смужкою.

В епоху відродження, культура якої мала в основі світський характер і гуманістичний світогляд, плаття стають більш пишними з рукавами – буфами вверху і вузькими до низу.

В 30-ті роки XIX століття мода різко змінюється. Поява у Франції виробництва дорогих різноманітних



тканин, мережива, оздоблень є базою для створення нового плаття. Це плаття з вузькою талією і непомірно широкими рукавами вверху і на лінії ліктя з дещо опущеною лінією плеча.

В 90-ті роки в жіноче вбрання проникає вплив зароджуючогося стилю «модерн», яки виявляє себе в претензійних і вичурних формах, що відображає відчуття

краси. Плаття мали вузький ліф з тонкою талією.

Рукав вузький - вверху з розширеним призібраним окатом і вкороченою лінією плеча.

Кожного сезону дизайнери не припиняють дивувати своїх фанатів надзвичайними новинками в оформленні рукавів.

Сучасні моделі характеризуються новизною і оригінальністю в оформленні рукавів, які користуються великою популярністю серед молоді і дорослих.

(Мультимедійна ілюстрація сучасних моделей блуз з різними фасонами рукавів).



ОБРОБКА КОРОТКИХ РУКАВІВ

I - обробка низу рукава швом в підгин;

II - обробка низу рукава швом в підгин з відлітною складкою, імітуючою манжету;

III - обробка низу рукава з еластичною тасьмою;

IV - обробка низу рукава з бейкою.

У - обробка низу рукава обконтурвальним швом

Перевірка рівня засвоєних нових знань

Вправа «Робота в парі»



Учням пропонується зразок рукава і алгоритм його обробки. Операції записані на кольорових смужках і вкладені в прозору папку – кутник.

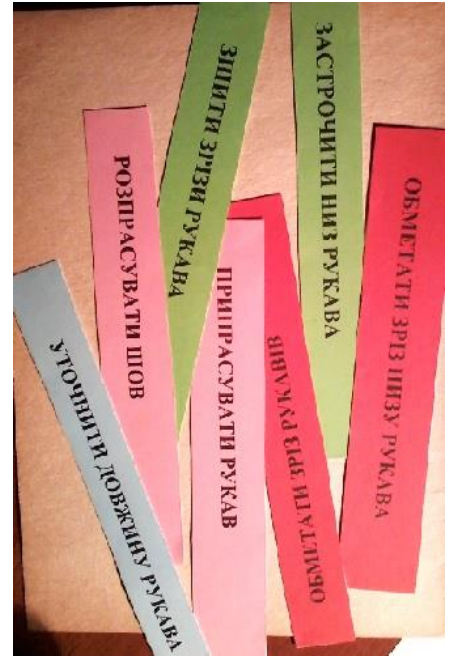

Щоб зорієнтуватися в послідовності обробки, їм пропонується опорний конспект. Ознайомившись із способами обробки рукавів, студенти складають послідовність обробки зразка рукава.

Для перевірки правильності необхідно смужки з операціями вкласти в папку-кутник та перевернути папку на другу сторону. Якщо алгоритм складений правильно, студенти прочитають прислів'я чи приказку, пов'язану з одягом чи кравецьким ремеслом.

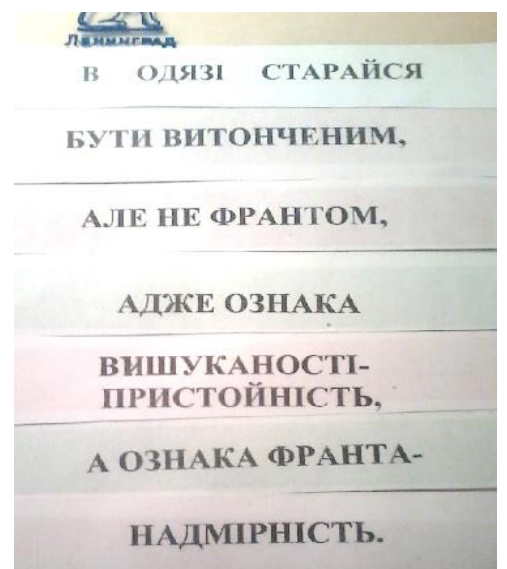
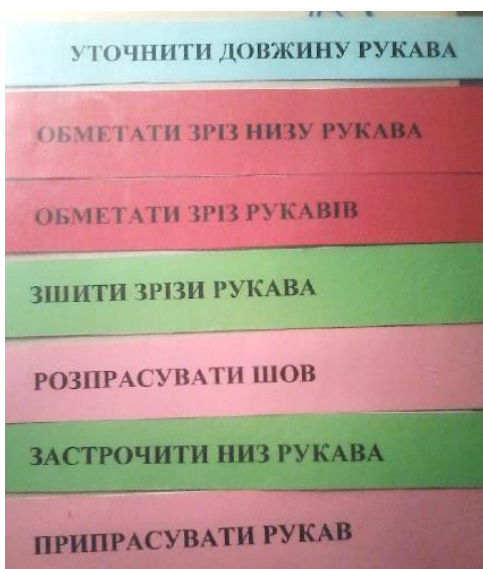

ОПОРНИЙ КОНСПЕКТ

-2-

- 1.Обметати зріз оборки
- 2.Застрочити зріз обробки
- 3.Пришити оборку
- 4.Вкласти еластичну тасьму і застрочити верхній зріз оборки
- 5.Зшити зрізи рукава
- 6.Обметати зрізи
- 7.Закріпити зрізи шва

IV-Обробка низу рукава бейкою

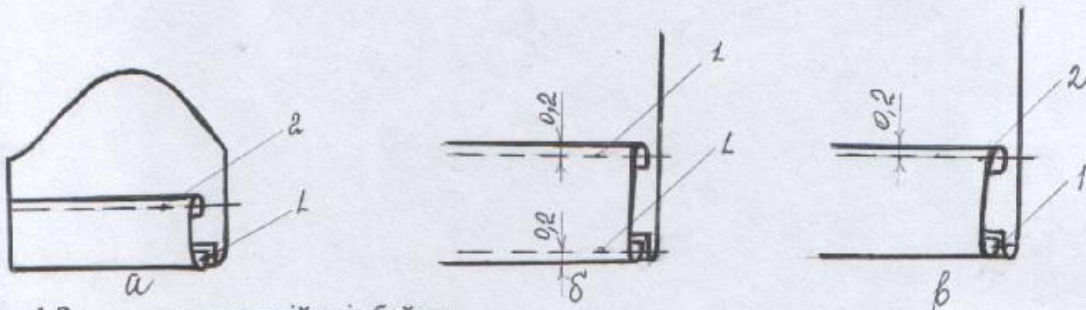

- 1.Запрасувати верхній зріз бейки
- 2.Обшити нижній зрізи рукава бейкою
- 3.Припрасувати низ рукава ,відвертаючи бейку
- 4.Настрочити верхній край бейки
- 5.Зшити зрізи рукава
- 6.Обметати зрізи
- 7.Закріпити зрізи рукава
- 8.Припрасувати рукав

V-Обробка низу рукава обконтувальним швом

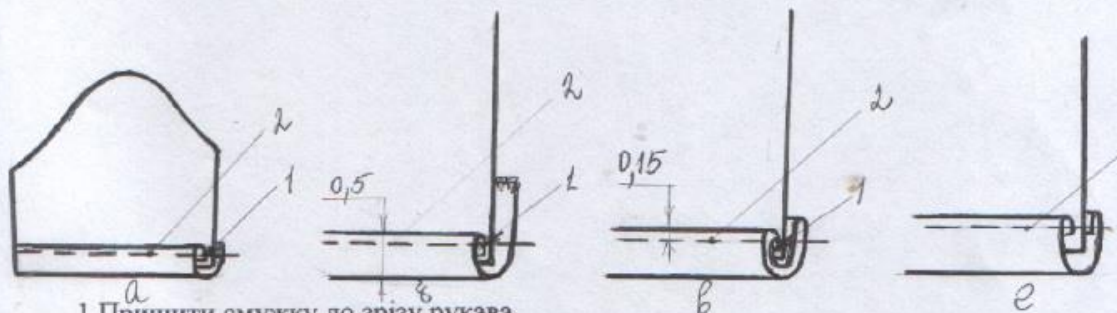

- 1.Пришити смужку до зрізу рукава
- 2.Обігнути смужкою зріз і припрасувати
- 3.Нижній зріз смужки загнути і заметати
- 4.Настрочити смужку
- 5.Зшити зрізи рукава
- 6.Обметати зрізи
- 7.Закріпити зрізи шва
- 8.Припрасувати рукав

Обробка коротких рукавів

I-обробка низу рукава швом в підгин

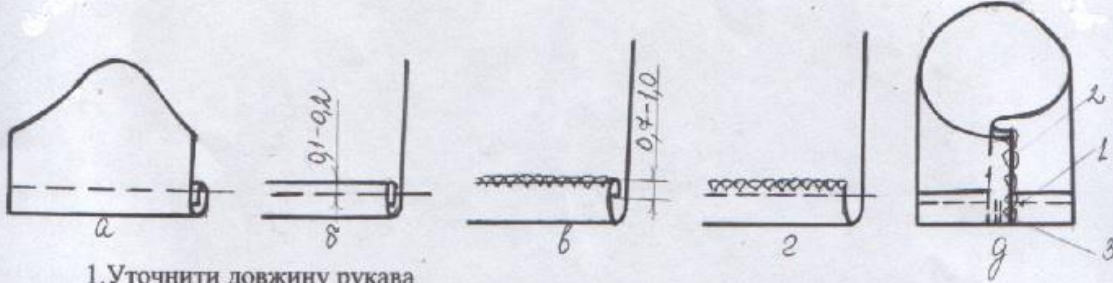

1. Уточнити довжину рукава
2. Намітити лінію підгину
3. Загнути рукав двічі і застрочити
4. Зшити зрізи рукава
5. Обметати зрізи
6. Закріпити зрізи шва
7. Припрасувати рукав

II-обробка низу рукава швом в підгин з відлітною складкою імітуючою манжету

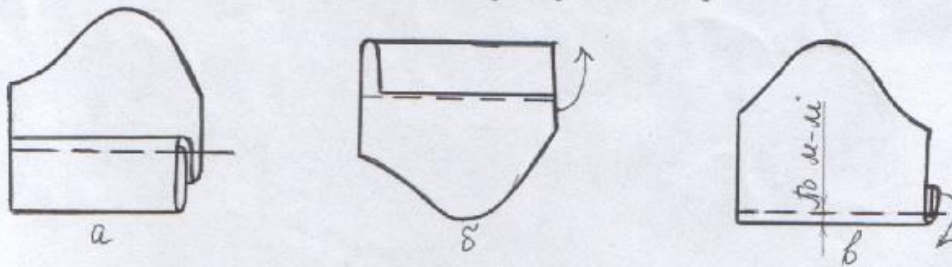

1. Звивороту намітити допоміжну лінію
2. Загнути зріз низу рукава
3. Застрочити рукав, огинаючи підігнутий зріз
4. Відігнути припуск на підгин і припрасувати низ рукава
5. Зшити зрізи рукава
6. Обметати зрізи
7. Закріпити зрізи шва
8. Припрасувати рукав

III-Обробка низу рукава з еластичною тасьмою

