

МІНІСТЕРСТВО ОСВІТИ І НАУКИ УКРАЇНИ
ХАРКІВСЬКИЙ НАЦІОНАЛЬНИЙ УНІВЕРСИТЕТ ІМЕНІ В.Н.КАРАЗІНА

ФАКУЛЬТЕТ ПСИХОЛОГІЇ

КАФЕДРА ПРИКЛАДНОЇ ПСИХОЛОГІЇ

КВАЛІФІКАЦІЙНА РОБОТА

на тему: Внесок туги за домом і акультураційного стресу у суб'єктивне благополуччя вимушено переміщених осіб: медіаторна роль віри в справедливий світ

Студентки 2 курсу групи ЗПС-61 другого (магістерського) рівня вищої освіти освітньо-професійної програми «Психологія» за спеціальністю 053 – ПСИХОЛОГІЯ
Тетяни МАЛЯРОВОЇ

Керівник: д. психол. н., проф. ЗВО
Ірина КРЯЖ

Чотирьохрівнева шкала оцінювання _____
Кількість балів: _____

Члени комісії _____
(підпис) (прізвище та ініціали)

(підпис) (прізвище та ініціали)

(підпис) (прізвище та ініціали)

ЗМІСТ

ВСТУП.....	4
РОЗДІЛ I. ТЕОРЕТИЧНИЙ АНАЛІЗ ПОНЯТЬ СУБ'ЄКТИВНОГО БЛАГОПОЛУЧЧЯ, ТУГИ ЗА ДОМОМ, АКУЛЬТУРАЦІЙНОГО СТРЕСУ ТА ВІРИ В СПРАВЕДЛИВІСТЬ.....	7
1.1. Особливості суб'єктивного благополуччя вимушено переміщених осіб.....	7
1.1.1. Поняття суб'єктивного благополуччя у психологічній науці.....	7
1.1.2. Огляд результатів досліджень суб'єктивного благополуччя вимушено переміщених осіб.....	11
1.2. Поняття віри в справедливий світ	15
1.3. Визначення феномену туги за домом	17
1.4. Акультураційний стрес як предмет психологічних досліджень.....	20
Висновки до розділу I.....	23
РОЗДІЛ II. МЕТОДОЛОГІЧНІ ОСНОВИ ДОСЛІДЖЕННЯ ВНЕСКУ ТУГИ ЗА ДОМОМ І АКУЛЬТУРАЦІЙНОГО СТРЕСУ У СУБ'ЄКТИВНЕ БЛАГОПОЛУЧЧЯ ВИМУШЕНО ПЕРЕМІЩЕНИХ ОСІБ ТА ПЕРЕВІРКИ МЕДІАТОРНОЇ РОЛІ В ЦЬОМУ ВНЕСКУ ВІРИ В СПРАВЕДЛИВИЙ СВІТ.....	25
2.1. Мета і завдання дослідження	25
2.2. Характеристика методів дослідження.....	26
2.3. Опис вибірки досліджуваних	30
Висновки до розділу II.....	31

РОЗДІЛ III. ЕМПІРИЧНЕ ДОСЛІДЖЕННЯ ВНЕСКУ ТУГИ ЗА ДОМОМ І АКУЛЬТУРАЦІЙНОГО СТРЕСУ У СУБ'ЄКТИВНЕ БЛАГОПОЛУЧЧЯ ВИМУШЕНО ПЕРЕМІЩЕНИХ ОСІБ ТА ПЕРЕВІРКА МЕДІАТОРНОЇ РОЛІ В ЦЬОМУ ВНЕСКУ ВІРИ В СПРАВЕДЛИВИЙ СВІТ.....	32
3.1. Дослідження туги за домом, акультураційного стресу, віри в справедливість та суб'єктивного благополуччя вимушено переміщених осіб	32
3.1.1. Дослідження міри виразності туги за домом, акультураційного стресу, віри в справедливість та суб'єктивного благополуччя вимушено переміщених осіб	32
3.1.2. Порівняльний аналіз показників туги за домом, акультураційного стресу, віри в справедливість та суб'єктивного благополуччя внутрішньо переміщених осіб, та тих, хто виїхав за межі країни	37
3.2. Аналіз зв'язків показників туги за домом, акультураційного стресу, віри в справедливість та суб'єктивного благополуччя вимушено переміщених осіб	39
3.3. Дослідження внеску туги за домом і акультураційного стресу у суб'єктивне благополуччя вимушено переміщених осіб та медіаторної ролі у ньому віри в справедливість	43
Висновки до розділу III	54
ВИСНОВКИ.....	55
ЛІТЕРАТУРА.....	57

ВСТУП

Актуальність. Згідно з даними ООН, від початку повномасштабної війни в Україні до інших країн виїхало близько 6,24 млн громадян. Ще 4,9 млн на сьогоднішній день є внутрішньо переміщеними особами. Даний факт призвів до утворення великої соціальної категорії, представники якої були змушені покинути власний дім та намагатися адаптуватися до нового соціокультурного середовища.

На тлі цього низка наявних наукових досліджень доводять, що туга за домом та стрес, викликаний раптовою зустріччю людини з малознайомим соціальним оточенням, призводять до помітного зниження відчуття нею свого благополуччя (М. О'Брайан, К. Тандер, Е. Уолтон, О. Кузнецов, М. Бондаренко, Н. Белова, О. Попович та інші). То ж, враховуючи це та масштаби зазначеної проблеми, слід говорити про її беззаперечну актуальність, пов'язану з необхідністю пошуку інструментів, які б могли знизити ефект від негативного впливу туги за домом та акультураційного стресу на суб'єктивне благополуччя вимушено переміщених осіб.

В рамках даної роботи ми припускаємо, що в якості такого інструменту може виступати феномен віри в справедливість, адже в багатьох сучасних психологічних дослідженнях підтверджується її позитивний внесок у недопущення зниження відчуття благополуччя через певні негативні чинники (Р. Саттон, К. Дуглас, Дж. Берон, І. Кряж, В. Холманова, Н. Левенець та ін.).

Враховуючи сказане, ми спробуємо з'ясувати, чи може віра в справедливий світ опосередковувати вплив туги за домом та акультураційного стресу на суб'єктивне благополуччя вимушено переміщених осіб, знижуючи негативний ефект від нього.

Об'єкт дослідження: чинники суб'єктивного благополуччя вимушено переміщених осіб.

Предмет: туга за домом, акультураційний стрес та віра в справедливість як чинники суб'єктивного благополуччя вимушено переміщених осіб.

Мета роботи: дослідити внесок туги за домом і акультураційного стресу у

суб'єктивне благополуччя вимушено переміщених осіб та перевірити медіаторну роль у ньому віри в справедливий світ.

Завдання:

1) Здійснити теоретичний аналіз категорій туги за домом, акультураційного стресу, віри в справедливість та суб'єктивного благополуччя.

2) Дослідити міру виразності туги за домом, акультураційного стресу, віри в справедливість та суб'єктивного благополуччя вимушено переміщених осіб.

3) Провести порівняльний аналіз показників туги за домом, акультураційного стресу, віри в справедливість та суб'єктивного благополуччя внутрішньо переміщених осіб, та тих, хто виїхав за межі країни.

4) Дослідити взаємозв'язок показників туги за домом, акультураційного стресу, віри в справедливість та суб'єктивного благополуччя вимушено переміщених осіб.

5) Визначити внесок туги за домом і акультураційного стресу у суб'єктивне благополуччя вимушено переміщених осіб, та дослідити медіаторну роль віри в справедливість в даному внеску.

Методики:

1) Шкала культурного шоку Д. Мамфорда (адаптація І.В. Кряж, Т. Малярової).

2) Утрехтська шкала туги за домом (адаптація І.В. Кряж).

3) Шкала віри в справедливий світ К. Далберт (адаптація І.В. Кряж, В.В. Холманової).

4) Шкала задоволеності життям Е. Дінера (адаптація Т. Грубі).

5) Шкали позитивних і негативних переживань (SPANE, адаптація В. Олефір, В. Боснюк, К. Малофейкіна).

Методи статистичного аналізу:

1) Аналіз внутрішньої узгодженості α -Кронбаха

2) Аналіз описових статистик;

3) Критерій Манна-Уїтні для незалежних вибірок;

4) Кореляційний аналіз Спірмена;

5) Медіаторний аналіз (із застосуванням бутстрепу на 1000 реплікацій).

Гіпотеза: віра в справедливість має знижувати ефект від негативного впливу туги за домом і акультураційного стресу у суб'єктивне благополуччя вимушено переміщених осіб.

Вибірка. У дослідженні взяли участь 61 особа, які були змушені покинути дім через війну (49 жінок та 12 чоловіків). Серед них – 15 осіб є внутрішніми переселенцями; 44 – особами, які виїхали за межі України; двоє – ті, хто на момент дослідження повернувся до свого помешкання після вимушеного виїзду з нього. Вік досліджуваних становив 19-61 років (середнє – $33,9 \pm 8,5$). 54 досліджуваних мають вищу освіту; 4 – неповну вищу; 3 – середню/середню спеціальну.

До переїзду 39 респондентів проживали у Харківській області; 6 – у Київській; 4 – у Полтавській; по 3 – в Миколаївській та Донецькій; по 2 – в Одеській та Сумській; по 1 – в Дніпропетровській та Херсонській.

Опитування було проведено за інформованою згодою досліджуваних.

РОЗДІЛ I. ТЕОРЕТИЧНИЙ АНАЛІЗ ПОНЯТЬ СУБ'ЄКТИВНОГО БЛАГОПОЛУЧЧЯ, ТУГИ ЗА ДОМОМ, АКУЛЬТУРАЦІЙНОГО СТРЕСУ ТА ВІРИ В СПРАВЕДЛИВІСТЬ

1.1. Особливості суб'єктивного благополуччя вимушено переміщених осіб

1.1.1. *Поняття суб'єктивного благополуччя у психологічній науці*

Феномен суб'єктивного благополуччя є предметом наукового вивчення протягом багатьох століть, а початок його дослідження береться ще з античних часів, коли в рамках низки філософських концепцій досліджувалося поняття «щастя» [1]. Тоді даний конструкт розглядався в екзистенційному контексті, але, найголовніше, що вже в ті часи відзначився дихотомічний розподіл даного конструкту на суб'єктивний та об'єктивний виміри. І, якщо саме для античності був більшою мірою характерний наголос на об'єктивній складовій, в рамках якого щастя ототожнювалося з володінням певними благами та чеснотами, то з приходом ранньохристиянських наукових концепцій фокус досліджень почав все більше зміщуватися в бік наголосу на тому, що відчуття щастя може зовсім не визначатися зовнішніми по відношенню до людини чинниками. Згодом, у Новий час конструкт «щастя» як предмет наукового дослідження був витіснений поняттям «задоволення». І вже у другій половині двадцятого сторіччя у психології виникає категорія «благополуччя», яка також мала під собою декілька відмінних концептуальних складових, зокрема, - «якість життя», знову-таки, «щастя» та «задоволеність життям».

В історико-психологічному контексті було сформовано два фундаментальних підходи до розуміння благополуччя: гедоністичний та евдемоністичний. Зміст гедоністичного погляду витікає з його назви: в даному випадку благополуччя ототожнюється зі здатністю та можливістю реалізувати принцип задоволення.

Натомість, евдемоністичний підхід повністю відкидає можливість розгляду відчуття благополуччя як сліdstва отримання задоволення, наполягаючи на тому, що прихильність до насолоди навпаки поневолює людину, роблячи її залежною, і, відповідно, неблагополучною. Основоположник евдемоністичного підходу

Аристотель вважав, що саме свобода, самосвідомість та автономність людини є головними складовими суб'єктивного благополуччя людини [3].

Варто сказати, що не дивлячись на античне коріння обох підходів, вони обидва розроблялися протягом усієї історії психології, і продовжують доповнюватися по нині. Так, у психоаналізі та біхевіоризмі можна чітко відстежити гедоністичну лінію трактування феномену благополуччя. Більш того, вагома актуалізація даного терміну у сучасній науці виникла саме в рамках гедоністичного підходу завдяки Н. Бредберну [38] та Е. Дінеру [40].

Бредберн акцентував увагу на дихотомічному характері благополуччя, виділяючи в ньому такі виміри, як щастя/нещастя, позитивність/негативність афекту та загальна задоволеність/незадоволеність життям. Безпосередньо благополуччя дослідник визначав як параметр, що визначається балансом між полюсами афекту, який, в свою чергу, віддзеркалюється на шкалі задоволеності життям загалом [38].

Словосполучення «суб'єктивне благополуччя» в контексті предмету наукового дослідження було введене Е. Дінером, що запропонував трьохкомпонентну структуру даного феномену. Згідно з дослідником, суб'єктивне благополуччя складається з таких елементів, як 1) приємні емоції; 2) неприємні емоції; та 3) задоволення [40]. Дінер уподібнював відчуття благополуччя з переживанням щастя, проте, він зазначав, що таке відчуття формується на основі двох принципово протилежних за характером чинників: емоційного самосприйняття та багатоаспектної когнітивної оцінки власного життя. При цьому Дінер підкреслював, що і самосприйняття, і зазначені оцінки носять виключно суб'єктивний характер, тобто, вони визначаються внутрішнім ставленням людини до дійсності, що сприймається, - і саме через це він обґрунтовував необхідність сталого використання словосполучення «суб'єктивне благополуччя».

Щодо евдемоністичного підходу, то у сучасній науці сплеск інтересу до нього відбувся в рамках гуманістичної психології. На відміну від поглядів Бредберна та Дінера, тут мова йде не просто про благополуччя як встановлення людиною балансу власного стану у вимірах задоволення та приємних емоцій, а про благополуччя як позитивне функціонування особистості. В світлі цього більш

операбельним в рамках евдемоністичного підходу було визнано поняття психологічного благополуччя.

Евдемоністичні погляди на благополуччя пронизуються ідеєю про пов'язаність даного конструкту з самореалізацією, сенсом життя, та повноцінним, осмисленим функціонуванням. Зокрема, Е. Фромм, розвиваючи розглянуті вище ідеї Аристотеля, дійшов «формули» оптимального благополуччя, яка ґрунтувалася на розрізненні бажань людини, що призводять до невідстрокованого задоволення потреб, та тих, що, складаючи основу людської природи, сприяють особистісному зростанню, і формують справжнє з точки зору евдемоністичного підходу благополуччя [42].

Окрім Фромма, зазначені ідеї підтримувалися Олпортом Г., Юнгом К., Маслоу А., Еріксоном Е. тощо. Зазначені дослідники розглядали благополуччя як параметр, що визначає наповненість людської самореалізації; як спроможність розвинути власну особистість у відповідності до запитів навколишніх умов; як ступінь творчості в ході репрезентації власної індивідуальності та взаємодії з суспільним середовищем [54].

Однією з найбільш поширених моделей благополуччя в рамках евдемоністичного розуміння є модель К. Ріфф [63]. Дослідниця запропонувала цілих шість складових, що утворюють даний феномен. Це – 1) особистісне зростання, тобто, феномен, що визначає відчуття людиною власного розвитку як особистості; 2) самоприйняття – здатність свідомо приймати усі власні особистісні риси і якості; 3) цілі – аспект, на якому ґрунтується відчуття осмисленості власної життєво-часової перспективи; 4) автономність – спроможність до реалізації власної діяльності незалежно від соціумного впливу; 5) позитивні стосунки з оточенням – соціальна відкритість, співпереживання іншим, контактність, товариськість, міжособова гнучкість; 6) управління середовищем – здатність самостійно створювати сприятливий клімат для здійснення власних планів, цілей, цінностей, - на протипагу вичікуванню слушної нагоди для цього.

Так само, як Маслоу вважав природу людини від самого початку позитивною, а людську особистість – вроджено наділеною творчістю, - так і К. Ріфф

вважала, що «за замовчанням» людина є благополучною. Єдині чинники, які, на думку авторки, можуть не дозволяти цьому здійснитися, - це недостатня зрілість особистості, та брак повноцінного функціонування. Хоча, згідно з Ріфф, навіть за відсутності зазначених чинників, людина не обов'язково має відчувати виключно позитивні емоції та задоволення, - отже, дослідниця дійшла висновку, що ціннісно-сміслова складова функціонування особистості є не єдиним компонентом, що визначає благополуччя саме з суб'єктивної точки зору [63].

Сучасна психологія все більше відзначається спробами об'єднати гедоністичний та евдемоністичний погляди до розуміння благополуччя [62]. Головна ідея такого поєднання ґрунтується на можливості більш широкого і більш детального охоплення феномену благополуччя, в рамках якого суб'єктивне благополуччя може розглядатися як індикатор міри спрямованості на позитивне функціонування особистості.

У дослідженні І.В. Кряж та Н.В. Левенець була побудована модель, згідно з якою суб'єктивне благополуччя значною мірою визначається емоційним інтелектом особистості, а довіра в цій моделі виступає в якості медіатора зазначеного зв'язку [20]. В іншому своєму дослідженні авторки довели, що суб'єктивне благополуччя може варіюватися, в залежності від організації особистісної відкритості людини [21]. Також І.В. Кряж довела, що на суб'єктивне благополуччя здійснює позитивний вплив такий феномен, як переживання близькості з природою, але цей вплив носить доволі складний характер, адже він передбачає опосередкування параметрами емоційної саморегуляції та самоконтролю щодо здоров'я [17].

Н. Гранкіна-Сазонова в визначила, що суб'єктивне благополуччя значною мірою визначається цінностями особистості. Але, так само як і в попередніх випадках, це визначення є доволі складним, - в даному випадку мова йде про опосередкування вказаного механізму довірою [44].

П. Севост'янов розглядав благополуччя як один з результатів організації Я-концепції, говорячи, що на основі певного образу Я, в якому поєднуються певні його позитивні аспекти, охоплюючи минуле, сьогодення і майбутнє, можна виділити так званий «благополучний профіль» [30; 66].

Отже, нами був розглянутий конструкт благополуччя, яке, як ми могли бачити, в залежності від методологічного підходу до нього, може визначатися або як суб'єктивне, або як психологічне.

Тут, мабуть, варто сказати кілька слів щодо обґрунтування обрання нами в якості предмету (його основної складової) дослідження кваліфікаційної роботи саме суб'єктивного, характерного для гедоністичного підходу, а не психологічного, притаманного евдемоністичному погляду, благополуччя. Оскільки ми націлені на вивчення осіб, що були вимушено переміщені, слід мати на увазі, як правило, негативні зміни (більш детально це буде розкрито далі у п. 1.1.2) як у психічній організації даних людей, так і в зовнішньому середовищі. За такого положення речей, посилаючись на А. Маслоу [54], варто говорити про сильне ускладнення задоволення потреб вищого порядку, які є критично важливими для благополуччя в евдемоністичному розумінні, оскільки в умовах вимушеного переміщення може лишатися незадоволеними низка потреб нижчого порядку (фізіологічні та соціальні потреби; комфорт, стабільність тощо). Отже, на наш погляд, в даній ситуації більш доцільним буде зосередження на суб'єктивному благополуччі в гедоністичному розумінні.

1.1.2. Огляд результатів досліджень суб'єктивного благополуччя вимушено переміщених осіб

Наприкінці попереднього підрозділу ми зачепили питання постановки негативного акценту у визначенні феномену вимушеного переміщення. Ключовим словом у формуванні такої позиції є «вимушене», - тобто, таке, що робиться поза межами бажання та волі людини. Для такого переміщення характерне незаплановане полишення свого звичного середовища і переїзд в оточення, яке, як правило, характеризується високим ступенем невизначеності (як мінімум, невизначеність щодо терміну перебування там; як максимум – щодо умов, соціальних контактів, матеріальної забезпеченості, життєвих перспектив, віри у власну спроможність адаптуватися тощо).

В. Педоренко, досліджуючи вимушених (через війну) переселенців з України

в Німеччині, дійшла висновку, що дана категорія осіб відзначається високою психоемоційною напругою, тривожністю, роздратованістю, фрустрованістю, ригідністю поведінки, вмотивованістю страхом невдач, домінуванням таких емоцій, як страх, провина та сором. При цьому дослідниця припускає, що низьке благополуччя даних вимушених переселенців зумовлюється поєднанням двох факторів: причинами, через які вони були вимушені покинути домівку, тобто, військові дії, та труднощами в адаптації до нового соціального середовища [29].

А. Голтенко виявила, що вимушене переміщення є чинником значного зниження психосоціального благополуччя [11]. Зокрема, авторкою було встановлено, що мимовільні переселенці демонструють вкрай високу емоційну відстороненість, що не є типовим для нормальної ситуації сприйняття новизни; вони є закритими у соціальному плані, малоспроможними до встановлення близьких контактів з оточуючими людьми. Крім того, у вимушених переселенців дослідницею була встановлена висока тривожність, занепокоєність через очікування негативу у майбутньому, психоемоційна втома, знижене відчуття власної суспільної цінності та соціально-економічного благополуччя.

О. Медведєва довела, що вплив ситуації вимушеного переміщення на благополуччя особистості може варіюватися, в залежності від статі [26]. Так, у чоловіків найбільш стійким до зазначеного впливу виявилися такі складові благополуччя, як особистісне зростання, та узгодженість із суспільством; натомість, для жінок – позитивні стосунки з оточенням, соціальна актуалізація та соціальне прийняття. Але й при цьому дослідниця відзначає загально низку виразність благополуччя вимушених переселенців.

Варто додати, що, не дивлячись на визнання нами дослідження суб'єктивного (характерного для гедоністичного підходу), а не психологічного (характерного для евдемоністичного підходу) благополуччя для вивчення вимушених переселенців більш доцільним, і В. Педоренко, і А. Голотенко, і О. Медведєва націлювалися саме на останнє, - як наслідок в обох випадках було отримано очікувано виразно-негативні результати які, на наш погляд, слід вважати недискримінативними (всі вони потрапили до одного однозначно негативного

інтервалу). Тобто, для типової ситуації вимушеного переміщення евдемоністичне психологічне благополуччя можна вважати настільки малодосяжним, що всі його параметри будуть завідома опинятися далеко за межею його здобуття, відзначаючись виключно у неблагополучних відтінках.

У спробі виокремити вплив чиннику вимушеного переміщення на особистість М. Бейзер та Ф. Хоу порівнювали виразність психічного здоров'я біженців та тих, хто мігрував за власною волею [37]. В результаті науковцями цілком очікувано було виявлено у вимушено переміщених осіб нижчий рівень психічного здоров'я, але дане дослідження не зводилося лише до вказаного порівняння. Зокрема, вони довели, що виключно для ситуації вимушеного переміщення (на відміну від добровільної міграції) характерний негативний вплив на психічне здоров'я почуття прив'язаності до покинутої домівки і, відповідно, туга за нею. Хоча, даний вплив пом'якшувався за умови доєднання вимушених переселенців до місцевих соціальних спільнот (особливо у жінок).

І. Корреа-Велез, С. Гілфорд та С. МакМайкл дійшли висновку, що, з-поміж усіх складових ситуацій вимушеного переміщення, найбільшою мірою негативно на благополуччя особистості впливають такі чинники, як ступінь соціальної ізоляваності, відчуття власної негідності, хронологічна наближеність до дати переїзду і слабка етнічна ідентичність [39].

М. Аділ, А. Салім та Т. Салім виявили, що негативізація відчуття благополуччя вимушених переселенців зумовлюється такими предикторами, як нестача інформаційної та емоційної допомоги на новому місці та брак соціальної підтримки [53]. Також дослідниками було знайдено східчастий механізм формування негативного психічного здоров'я даних осіб, основна сутність якого полягала в тому, що стрес, перенесений через причини, що змусили людину покинути домівку, поєднуючись з труднощами адаптації до нового середовища, переростає у перманентну тривогу, що відображається на психічному здоров'ї, призводячи до формування депресивних станів.

В ході емпіричного дослідження, здійсненого Т. Джибін та Р. Халід, було встановлено, що на психічне здоров'я вимушених мігрантів впливають такі чинники,

як акультураційний стрес, відчуття неузгодженості, покладання на стратегії поведінки, що базуються на емоціях, і, знову-таки, нестача соціальної підтримки [71], вагомість впливу якої на самовідчуття переселенців також було підтверджено і у роботі Т. Фашола та Д. Оса-Афіана [73].

У дослідженні Ф. Нето було показано, що негативний вплив вимушеного переміщення на благополуччя особистості зберігається навіть у другого покоління мігрантів, тобто, у тих, які народилися вже у місці, куди переїхали їхні батьки [58]. Серед чинників, що впливали на благополуччя в цьому випадку, автор виділив труднощі адаптації, коріння яких бере свій початок від батьків, самотність, маргіналізація та соціальна тривожність.

Отже, підводячи підсумок, маємо констатувати, що майже абсолютна більшість чинників, що негативізують відчуття благополуччя вимушених переселенців, відносяться або до групи феноменів, що походять від вимушеного полишення домівки (туга, емоційна прив'язаність, «виривання» зі звичного соціального середовища), або від труднощів адаптації до нового соціокультурного оточення (акльтураційний стрес, зусилля з адаптації тощо). Отже, подальше наше дослідження було заплановане таким чином, щоб охопити ці обидві групи, - відповідно, ми маємо на меті дослідити внесок туги за домом і акльтураційного стресу у суб'єктивне благополуччя вимушено переміщених осіб. Але, оскільки, як ми могли бачити, досліджень подібної спрямованості на сьогоднішній день вже існує доволі багато, і всі їхні результати доволі однозначні, - ми спробуємо розглянути в якості медіатора вказаної моделі такий феномен, як віра у справедливість. При її обранні ми керувалися думкою, що людина, перебуваючи в ситуації вимушеного переміщення, і будучи переконаною, що її зусилля з адаптації отримають відповідну винагороду, матиме більше відчуття узгодженості, що у підсумку визначатиме зростання її суб'єктивного благополуччя. Крім того, на сьогоднішній день вже є емпіричні підтвердження того, що віра в справедливий світ може виступати в якості предиктора суб'єктивного благополуччя [18; 22].

1.2. Поняття віри в справедливий світ

З філологічної точки зору вислів «віра в справедливий світ» є складовим словосполученням, що передбачає вказівку на віру як на визнання чогось в якості істини, незалежно від обґрунтування, та на справедливість як на вимогу відповідності дії та винагороди за неї. Проте у психології завдяки дослідженням М. Лернера (і починаючи саме з них) віра в справедливість почала розглядатися як цілісний конструкт, який хоч і визначається семантичними складовими, що містяться в його назві, але не зводиться до простого сумування їхніх властивостей, - він наділений специфічним, системним психологічним змістом [49].

Варто сказати, що на той час поява віри в справедливий світ в якості нового унікального предмету дослідження не була раптовою та неочікуваною, адже до цього у психологічній науці проблема справедливості вже вивчалася доволі активно. Так, ще з 60-х років ХХ століття Дж. Адамс, який намагався вивчати відчуття справедливості в організаційному середовищі, дійшов висновку, що прагнення до справедливості є притаманним від самого початку будь-якому суб'єкту суспільних відносин, - в цьому полягала основна сутність концепції неупередженості, запропонованої дослідником [35].

Результати роботи Адамса надали виразний імпульс до активного вивчення явища справедливості, проте однозначності у поглядах науковців на те, яким саме має бути це вивчення, не було. Завдяки цьому поступово сформувалися чотири основні погляди на проблему визначення справедливості: когнітивний, соціальний, аксіологічний та функціоналістський.

Основоположником когнітивного підходу можна вважати згаданого раніше М. Лернера, що ввів у науку поняття віри в справедливий світ як цілісний конструкт. Дослідник виходив з точки зору, що віра в справедливість являє собою універсальну світоглядну установку людини когнітивної природи, що визначає оцінку співвідношення між діями та їхніми наслідками. Дана позиція Лернера згодом виявилася доволі суперечливою, оскільки, хоча у дослідженнях автором і було показано, що людина схильна до використання різноманітних когнітивних стратегій для недопущення несправедливості, у реальному житті однозначного підтвердження

цих даних отримано не було [49]. Те ж саме можна говорити і про початкові припущення Лернера щодо універсальної природи віри в справедливість: у спільних дослідженнях з Д. Міллером, встановивши, що даний феномен може сильно варіюватися, в залежності від спрямованості особистості на контроль власної долі, автор дійшов висновку, що припущення про універсальність є помилковими [48]. Пізніше положення про універсальність віри в справедливість спростовувалося неодноразово. Так, З. Рубін та Л. Пеплау виявили достовірну залежність віри в справедливість від політичної активності людини, її авторитарності, консервативності та релігійності [64]; а І.В. Кряж та К.М. Конєва встановили, що даний феномен може значною мірою відрізнятися, в залежності від соціокультурного середовища (хоча, згідно з емпіричними даними авторок, це є справедливим тільки віри в справедливість для всіх) [19].

І. Ліпкус, К. Далберт та І. Сеглер висловили думку, що конструкт віри в справедливість не може бути гомогенним, адже особистість зовсім по-різному реагує на справедливість щодо власного Я (тобто, на відповідність винагороди тому, що зроблено самою людиною) та справедливість, що відбувається поза межами її Я (тобто, на відповідність винагороди тому, що конкретною людиною не робилося, а робилося кимось іншим, кому ця винагорода і призначається) [50]. З огляду на це, автори запропонували розподіляти віру в справедливість на таку, що визначається по відношенню до себе, і таку, що визначається по відношенню до людей всього іншого світу.

У дослідженнях Р. Саттон та К. Дуглас зазначені ідеї було розвинуто. Зокрема, визначено, що віра в справедливість для себе несе здебільшого гедоністичний акцент; в той час як віра в справедливий світ для всіх виконує певну пізнавальну функцію, що реалізується через вивчення, аналіз та прогнозування зовнішніх соціальних феноменів [70].

Варто сказати, що, на відміну від когнітивного підходу, соціальний, аксіологічний та функціоналістський погляди на справедливість не набули такого ж вагомого поширення у психології. Тим не менш, доволі коротко поглянемо на них.

В межах соціального підходу відношення до справедливості розглядалося як

свого роду норма, що регламентує соціальні відносини [46]. Отже, даний феномен в такому випадку є абсолютно зовнішнім по відношенню до інтрапсихічного життя людини, і, відповідно, саме тому він не набув значного поширення у психології.

При аксіологічному погляді на справедливість дане явище ототожнювалося з моральністю. Так, Л. Колберг визначав справедливість як засіб морального розвитку особистості [47], Дж. Берон розглядав її як інструмент для захисту людиною власних цінностей [36], Дж. Роулз пішов шляхом її вивчення як універсального параметру моральності [61] тощо.

Нарешті, функціоналістський підхід до справедливості визнавав справедливістю лише те, що формується на рівні державності для забезпечення повноцінного функціонування суспільства [65], завдяки чому даний підхід, будучи доволі популярним у політології, у психології не прижився зовсім.

Таким чином, ми розглянули феномен віри в справедливість, і, очевидно, з огляду на найбільше визнання психологічною наукою когнітивного підходу до нього, у нашому дослідженні ми будемо дотримуватися саме його, визнаючи віру в справедливість світоглядною установкою людини когнітивної природи, що визначає оцінку співвідношення між діями та їхніми наслідками. Віра в справедливість є двокомпонентним конструктом, в якому виділяється віра в те, що світ є справедливим по відношенню до самого суб'єкта віри, та віра в те, що світ є справедливим для людей всього світу.

1.3. Визначення феномену туги за домом

Ставлення до власної домівки у більшості наявних наукових досліджень фігурує як один з найбільш вагомих факторів, що визначає адаптацію людини до нових соціокультурних умов. Так, О. Кузнецов та М. Бондаренко виявили, що в умовах вимушеного переміщення прив'язаність до дому відіграє вкрай важливі функції – демобілізаційну та стабілізаційну [23]. Також автори встановили, що, якщо людина ухвалила рішення в ситуації небезпеки не виїжджати з домівки, рівень її прив'язаності до цієї домівки є прямопропорційно пов'язаним зі здатністю до адаптації до важких умов, через які їй загрожує потенційне переміщення. Хоча, як зазначають автори, міра прив'язаності до домівки дещо згасає, якщо, будучи

вимушеною полишити її, людина переїхала до відчутно безпечнішого та благополучнішого місця.

М. О'Брайан схиляється до думки, що туга переміщеної людини за домом не може бути вичерпана атомістичним розумінням даного феномену, тобто, вона не може бути зведена виключно до туги за місцем проживання або людьми [59]. Дослідниця наголошує на тому, що туга за домівкою є проблемою розриву приналежності, що реалізується через втрату культури і мови, засвоєння нових соціокультурних норм, відчуття втрати контролю за життєвим вибором тощо.

К. Тандер та Е. Уолтон визначають тугу за домом як страждання, викликані фактичною або перспективною розлукою з домом, що несе в собі унікальну відмітну ознаку заклопотаних думок про дім і об'єкти прихильності, пов'язані з ним [72]. На думку науковців, може не тільки зробити переміщення більш важким, а й взагалі перетворити життя у новому місці на неможливе.

Д. Хак-Полей та А. Махмуд встановили, що наслідки надмірної туги вимушено переміщених осіб за домом можуть проявлятися у психосоціальних розладах, негативізації індивідуального благополуччя, результативності діяльності, і, навіть, у погіршенні фізичного здоров'я [45].

С. Маддерла з колегами [51] виявили доволі неочікувані результати, які вказували сильний зворотній зв'язок туги за домом з нейротизмом, а також – на додатну її кореляцію з сумлінністю, відкритістю досвіду, згідливістю (привітністю) та екстраверсією. В ході аналізу цих показників автори дійшли висновку, що позитивна виразність вказаних рис, з одного боку, хоч і сприяє більш ефективній адаптації людини до нових умов, проте, з іншого, вона робить її більш емоційно відкритою і, відповідно, більш вразливою до переживання туги за домівкою.

Хоча зовсім протилежні дані були отримані даними авторами в іншому дослідженні [56]. В даному випадку була встановлена позитивна пов'язаність туги за домом та нейротизму, хоча у власну модель автори закладають сумісний ефект від зростання емоційної стійкості та резильєнтності на зниження відчуття туги за домом. При цьому екстраверсія та відкритість досвіду даними дослідниками розглядаються як чинники резильєнтності, а не безпосередньо туги за домом, як це було у дослідження С. Маддерли та співавторів.

Згодом Г. Мухамуд, С. Маддерла та Р. Каур [55] продовжили дослідження у вказаному напрямку, і встановили, що гендерної специфічності у прояві туги за домом не існує, проте, вимушено переміщені жінки продемонстрували вищий рівень нейротизму, а чоловіки – відкритість досвіду.

Дж. Сондах та К. Соетджинингсіх встановили, що туга за домом у випадку вимушених переселенців значною мірою пов'язана з самоефективністю: чим нижчим є виразність даного ресурсу, тим вище проявляє себе туга за домівкою; і навпаки – чим виразніша самоефективність, тим менше вимушені переселенці проявляють тугу за домом [67]. При цьому зазначений зв'язок автори розглядають як одну зі складових емоційного благополуччя особистості.

М. Строб з колегами запропонували дуалістичну модель розуміння конструкту туги за домом [69]. Згідно з нею, туга за домом формується, підпитуючись з двох основних джерел: 1) проблеми, пов'язані з домівкою (небажання адаптуватися до нового місця через прив'язаність до домівки, прагнення бути ближчим до неї, смуток за нею тощо) та 2) проблеми, пов'язані з новим місцем (прийняття змін, зустріч з новими викликами, засвоєння нових ролей і т.д.).

У низці досліджень С. Ватт та Е. Баджер було доведено, що головним чинником туги за домом є прагнення до приналежності як вроджений потяг до мінімальної кількості тривалих стосунків міжособистісного характеру [74].

Отже, на основі проведеного аналізу ми маємо говорити, що туга за домом є доволі складним феноменом, який слід пов'язувати не просто з розлукою з домівкою як місцем проживання людини, а з низкою складних переживань, що визначаються відчуттям вирваності зі звичного середовища, до якого людина була достатньо адаптована, з розривом приналежності та з припиненням здійснення сталих соціально-суспільних зв'язків. Усі автори, які досліджували даний феномен однакостайні щодо його негативного впливу на благополуччя людини, що була переміщена. То ж, це ще раз підтверджує правомірність обрання нами туги за домом в якості елемента, що робить внесок у суб'єктивне благополуччя вимушених переселенців.

1.4. Акультураційний стрес як предмет психологічних досліджень

Як зазначали Н. Белова та О. Попович, феномен взаємодії культур є вкрай складним, та таким, що вимагає комплексного підходу до його вивчення через узгодження психологічних, соціальних та філософських складових [5]. Отже, подальший аналіз ми спробуємо побудувати, з урахуванням даного факту.

Вже на етапі вивчення феномену туги за домом, представленого у п. 1.2, ми неодноразово зверталися до проблеми адаптації людини, що була перенесена з одного соціокультурного середовища в інше, до нових умов. Дана проблема є цілком закономірною, - особливо якщо покластися на вітчизняний діяльнісний підхід, в рамках якого стверджується, що не свідомість визначає діяльність, а навпаки – діяльність визначає свідомість [33]. За таких умов людина, яка спочатку у певному соціокультурному середовищі сформувала цілу систему способів діяльності у конкретному середовищі, переїхавши до іншого, потім матиме певні проблеми у застосуванні цієї системи в іншому. Безумовно, в такій ситуації відбуватиметься певне емоційне відреагування, яке, з огляду на вказаний зміст, буде характеризуватися негативними тонами. Враховуючи це, ми маємо розглянути таке поняття, як акультураційний стрес.

Згідно з Л. Смоковою, акультураційний стрес – це реакція на події міжкультурного контакту, яка починає формуватися в точці, де людина стає нездатною до долання цих подій [32]. Змістовний прояв реакції виливається у занепокоєнні та депресивності, що, на думку дослідниці, проявляється у відчуттях культурної втрати та зневіри щодо власної спроможності жити у новому середовищі. При цьому Л. Смокова відзначає, що акультураційний стрес є доволі близьким до іншого поняття – культурного шоку, який являє собою інтенсивні негативні відчуття, пов'язані з входженням у нову культуру, і визначається схожими симптомами до тих, що має акультураційний стрес.

О. Бурбело розглядає культурний шок як складову акультураційного стресу [10]. При цьому обидва феномени дослідниця класифікує як стани, що детермінуються як внутрішніми, так і зовнішніми чинниками. Головну їхню відмінність авторка вбачає в тому, що, на відміну від акультураційного стресу,

культурний шок носить більш нестійкий та нестабільний характер.

І. Біленька розглядає і культурний шок, і акультураційний стрес, як обов'язкові етапи адаптації особистості до нових соціокультурних умов, - подібно до того, як у віковій психології в якості обов'язкових визначаються нормативні кризи [6]. Авторка говорить про триступеневий процес переміщення людини на нове місце: 1) стрес; 2) адаптація; 3) особистісне зростання. Так само нормативними і обов'язковими визначає культурний шок, і акультураційний стрес М. Чікарькова, але дослідниця схиляється до думки щодо повного ототожнення даних понять [34]. Найбільшою мірою авторка вбачає прояв акультураційного шоку у втраті суспільного статусу, руйнуванні рольових очікувань, егоцентризмі, релігійних зіткненнях тощо, підкреслюючи, що існують два основні виміри, в яких цей шок може віддзеркалитися; це – внутрішньоособистісний та міжособистісний конфлікт.

Я. Андрушко відзначає, що вплив акультураційного стресу на особистість носить комплексний характер, і, за умови важкості його переживання людиною, він може мати негативні наслідки для емоційної, поведінкової та когнітивної сфер особистості [2]. Хоча, при його швидкому та ефективному подоланні, згідно з автором, людина отримує можливість здійснювати таку акультурацію, для якої характерний сильний прямих зв'язок адаптивності та психічного здоров'я.

О. Блинова найбільш критичні наслідки акультураційного стресу вбачає у поступовому формуванні внутрішньоособистісного конфлікту, головними ознаками якого є зниження діяльній ефективності, особистісна дезорганізація, зростання тривожності, міжособова залежність, фрустрація, втрата осмисленості життя та викривлення ціннісної структури [7]. Але, як зазначала дослідниця, при конструктивному подоланні такого конфлікту він може відігравати позитивну роль: гартувати життєстійкість, сприяти глибокому самопізнанню, наділяти особистість рішучістю тощо.

Ель-Асрі та співавтори встановили, що вагомими предикторами акультураційного стресу є такі змінні, як застрягання на постійному порівнянні власної та нової культур, а також відчуження та туга за домом [41]. При цьому дослідниками було виявлено дві стратегії подолання акультураційного стресу: 1)

усвідомлення своєї неунікальності (тобто, що переміщені люди є в цьому не єдиними, і що переміщенню до них підлягали і інші люди); 2) прагнення до перебування у спільнотах інших переміщених.

На основі історіографічного аналізу Ю. Жоу та співавторів встановили, що найбільш ранні моделі акультураційного стресу ґрунтувалися виключно на медичній парадигмі і були зосереджені на проблемах психічного здоров'я в контексті факторів схильності та наслідків міграції. Вже тільки потім з'явилися моделі, що базувалися на ширших психологічних, соціальних, та освітніх теоріях, що дозволило розглядати переміщену особу в якості активної особистості, а не як постраждалий суб'єкт [76].

А. Фурхем виділяє два принципово різних підходи до поняття акультураційного стресу [43]. Перший з них стосується пояснення акультураційного стресу ступенем відмінностей між приймаючою культурою, та культурою людини, що до неї прибуває (або культурною дистанцією). Другий дослідником визначається як «функціональна модель дружби», і в даному підході мова йде про те, що акультураційний стрес виникає внаслідок нерозвиненості так званих «мультикультурних дружніх мереж» - елементам, що є спільними у приймаючій та прийдешній культурах.

Отже, можна підбити підсумок, що акультураційний стрес є неодмінним атрибутом будь-якої міграції, де спостерігаються бодай мінімальні відмінності між приймаючою та прийдешньою культурами. Він може у значній мірі негативно позначатися на адаптаційних можливостях переміщеної особи, та на її відчутті благополуччя. Проте, за умови успішного та конструктивного подолання даного стресу, особистість набуває нового цінного досвіду, який у подальшому дозволяє їй нарощувати ефективність адаптації до нового соціокультурного середовища.

Висновки до розділу I

1. Поняття благополуччя, в залежності від методологічного підходу до нього, може визначатися або як суб'єктивне, або як психологічне. В рамках нашого дослідження ми зосереджуємося на феномені суб'єктивного благополуччя, що притаманне гедоністичному погляду, і визначається як спроможність проживати життя за принципом задоволення. Ця спроможність виражається у балансі між полюсами позитивного та негативного афекту, який, в свою чергу, віддзеркалюється на шкалі задоволеності життям загалом.

2. Абсолютна більшість чинників, що негативізують відчуття благополуччя вимушених переселенців, відносяться або до групи феноменів, що походять від вимушеного полишення домівки (туга, емоційна прив'язаність, «виривання» зі звичного соціального середовища), або від труднощів адаптації до нового соціокультурного оточення (акультураційний стрес, зусилля з адаптації тощо). Отже, подальше наше дослідження було заплановане таким чином, щоб охопити ці обидві групи, - відповідно, ми маємо на меті дослідити внесок туги за домом і акультураційного стресу у суб'єктивне благополуччя вимушено переміщених осіб. При цьому ми спробуємо розглянути в якості медіатора вказаної моделі такий феномен, як віра у справедливість.

3. Віра в справедливість є світоглядною установкою людини когнітивної природи, що визначає оцінку співвідношення між діями та їхніми наслідками. Віра в справедливість є двокомпонентним конструктом, в якому виділяється віра в те, що світ є справедливим по відношенню до самого суб'єкта віри, та віра в те, що світ є справедливим для людей всього світу.

4. Туга за домом є доволі складним феноменом, який слід пов'язувати не просто з розлукою з домівкою як місцем проживання людини, а з низкою складних переживань, що визначаються відчуттям вирваності зі звичного середовища, до якого людина була достатньо адаптована, з розривом приналежності та з припиненням здійснення сталих соціально-суспільних зв'язків. Усі автори, які досліджували даний феномен одноставні щодо його негативного впливу на благополуччя людини, що була переміщена.

5. Акультураційний стрес є неодмінним атрибутом будь-якої міграції, де спостерігаються бодай мінімальні відмінності між приймаючою та прийдешньою культурами. Він може у значній мірі негативно позначатися на адаптаційних можливостях переміщеної особи, та на її відчутті благополуччя. Проте, за умови успішного та конструктивного подолання даного стресу, особистість набуває нового цінного досвіду, який у подальшому дозволяє їй нарощувати ефективність адаптації до нового соціокультурного середовища.

РОЗДІЛ II. МЕТОДОЛОГІЧНІ ОСНОВИ ДОСЛІДЖЕННЯ ВНЕСКУ ТУГИ ЗА ДОМОМ І АКУЛЬТУРАЦІЙНОГО СТРЕСУ У СУБ'ЄКТИВНЕ БЛАГОПОЛУЧЧЯ ВИМУШЕНО ПЕРЕМІЩЕНИХ ОСІБ ТА ПЕРЕВІРКИ МЕДІАТОРНОЇ РОЛІ В ЦЬОМУ ВНЕСКУ ВІРИ В СПРАВЕДЛИВИЙ СВІТ

2.1. Мета і завдання дослідження

Об'єкт дослідження: чинники суб'єктивного благополуччя вимушено переміщених осіб.

Предмет: туга за домом, акультураційний стрес та віра в справедливість як чинники суб'єктивного благополуччя вимушено переміщених осіб.

Мета роботи: дослідити внесок туги за домом і акультураційного стресу у суб'єктивне благополуччя вимушено переміщених осіб та перевірити медіаторну роль у ньому віри в справедливий світ.

Завдання емпіричного дослідження:

1) Дослідити міру виразності туги за домом, акультураційного стресу, віри в справедливість та суб'єктивного благополуччя вимушено переміщених осіб.

2) Провести порівняльний аналіз показників туги за домом, акультураційного стресу, віри в справедливість та суб'єктивного благополуччя внутрішньо переміщених осіб, та тих, хто виїхав за межі країни.

3) Дослідити взаємозв'язок показників туги за домом, акультураційного стресу, віри в справедливість та суб'єктивного благополуччя вимушено переміщених осіб.

4) Визначити внесок туги за домом і акультураційного стресу у суб'єктивне благополуччя вимушено переміщених осіб, та дослідити медіаторну роль віри в справедливість в даному внеску.

Гіпотеза: віра в справедливість має знижувати ефект від негативного впливу туги за домом і акультураційного стресу у суб'єктивне благополуччя вимушено переміщених осіб.

2.2. Характеристика методів дослідження

Для вирішення завдань, сформульованих в рамках роботи, були залучені наступні методики:

- 1) Шкала культурного шоку Д. Мамфорда (адаптація І.В. Кряж, Т. Малярової).
- 2) Утрехтська шкала туги за домом (адаптація І.В. Кряж).
- 3) Шкала віри в справедливий світ К. Далберт (адаптація І.В. Кряж, В.В. Холманової).
- 4) Шкала задоволеності життям Е. Дінера (адаптація Т. Грубі).
- 5) Шкали позитивних і негативних переживань (SPANE, адаптація В. Олефір, В. Боснюк, К. Малофейкіна).

Шкала культурного шоку Д. Мамфорда – опитувальник, що складається з 12 пунктів, кожен з яких передбачає три варіанти відповіді закритого типу. Методика дозволяє провести діагностику культурного шоку за двома шкалами:

1) «Ядерний» культурний шок – показник, який визначає загальну втрату орієнтації людини у новому соціокультурному середовищі; емоційне збурення, дискомфорт та спантеличення.

2) Міжособистісний стрес – показник, що вказує на прояв культурного шоку, пов'язаний зі взаємодією особистості з іншими людьми у новому соціокультурному середовищі.

Інтегральний показник культурного шорку може варіюватися в межах від 0 до 24 балів. Нормативні показники можуть відрізнятися, в залежності від країни, до якої переїхала людина – від 2,7 (1,8 для «Ядерного» КШ; 0,9 – міжособистісного стресу) – для Німеччини, до 9,8 (5,87 для «Ядерного» КШ; 3,83 – міжособистісного стресу) – для Пакістану.

Утрехтська шкала туги за домом – опитувальник, що складається з 20 пунктів, кожен з яких передбачає визнання міри згоди з ним за 5-бальною шкалою, де 1 означає повне заперечення; 5 – абсолютне погодження.

Методика дозволяє провести діагностику туги за домом за наступними шкалами:

1) Туга за родиною – показник, який визначає міру туги за членами родини, що залишилися на місці, звідки виїхав досліджуваний.

2) Самотність – показник, який визначає суб’єктивне відчуття людини себе як ізольованого члена нового соціокультурного середовища.

3) Туга за друзями – показник, який визначає міру туги за людьми, що є пов’язаними з досліджуваним дружніми стосунками, які залишилися на місці, звідки він виїхав.

4) Труднощі адаптації – показник, який визначає спроможність досліджуваного адаптуватися в новому соціокультурному середовищі.

5) Думки про домівку – показник, який визначає міру спрямованості свідомості досліджуваного на суб’єктивний образ місця, де він проживав до виїзду у нове соціокультурне середовище.

Також опитувальник передбачає розрахунок інтегрального показника туги за домом шляхом сумування показників за наведеними вище субшкалами.

Нормативні показники даної методики є наступними (N=190): шкала туги за родиною: $13,52 \pm 2,92$; шкала самотності: $5,85 \pm 2,38$; шкала туги за друзями: $9,86 \pm 1,82$; шкала труднощів адаптації: $8,81 \pm 3,43$; шкала думок про домівку: $9,04 \pm 3,01$; інтегральний показник туги за домом: $47,47 \pm 10,40$.

Шкала віри в справедливий світ К. Далберт – опитувальник, що складається з 13 пунктів, кожен з яких передбачає визнання міри згоди з ним за 6-бальною шкалою, де 1 означає повну незгоду; 6 – абсолютну згоду.

Методика дозволяє провести діагностику віри в справедливість за наступними шкалами:

1) Віра в справедливий світ для себе – показник, який визначає міру переконаності людини в тому, що її дії завжди знаходять справедливий відгук та відповідну винагороду.

1) Віра в справедливий світ для всіх – показник, який визначає міру переконаності людини в тому, що світ загалом є справедливим місцем, і що будь-хто в ньому отримує саме те, на що він заслуговує.

Нормативні показники даної методики є наступними:

1) Віра в справедливий вік для себе – чоловіки (N=408) = $34,34 \pm 8,88$; жінки (N=630) = $34,13 \pm 9,02$.

2) Віра в справедливий вік для всіх – чоловіки = $22,25 \pm 7,89$; жінки = $21,79 \pm 8,10$.

Шкала задоволеності життям Е. Дінера – гомогенний опитувальник, що містить п'ять пунктів, кожен з яких передбачає визнання міри згоди з ним за 7-бальною шкалою, де 1 означає повне заперечення; 7 – абсолютне погодження.

Дана методика дозволяє оцінити суб'єктивне благополуччя особистості на когнітивному рівні. Результат в діапазоні від 5 до 9 балів вказує на вкрай високу незадоволеність життям; 10-14 – на виразну незадоволеність; 15-19 – на тенденцію до появи незадоволеності. Результат у 20 балів свідчить про невизначеність досліджуваного; 21-25 – на тенденцію до появи задоволеності; 26-30 – на задоволеність; 31-35 – на абсолютну задоволеність життям.

Шкали позитивних і негативних переживань являють собою опитувальник, що складається з 12 пунктів, кожен з яких передбачає визнання міри згоди з ним за 5-бальною шкалою, де 1 означає мінімальну представленість змісту твердження у житті досліджуваного; 5 – максимальну.

Методика дозволяє провести діагностику туги за домом за наступними шкалами:

1) Позитивні переживання – міра представленості позитивних переживань в актуальному функціонуванні досліджуваного.

2) Негативні переживання – міра представленості негативних переживань в актуальному функціонуванні досліджуваного.

3) Баланс афектів – співвідношення позитивних та негативних переживань в актуальному функціонуванні досліджуваного.

Даний опитувальник дозволяє виміряти емоційну складову суб'єктивного благополуччя особистості.

Нормативні показники даної методики є наступними (N=689):

1) Шкала позитивних переживань = $22,02 \pm 3,73$;

2) Шкала негативних переживань = $15,36 \pm 3,95$;

3) Шкала балансу афектів = $6,69 \pm 6,88$.

Після отримання даних було проведено перевірку внутрішньої узгодженості шкал розглянутих вище методик. В цілому було отримано показники, що вказують на хороше та дуже хороше значення α -Кронбаха (в межах від 0,81 до 0,96). Результати обчислень внутрішньої узгодженості представлено у таблиці 2.1.

Таблиця 2.1

Результати обчислень внутрішньої узгодженості досліджуваних шкал

Показник	α Кронбаха	95% довірчій інтервал	
		Нижній	Верхній
Культурний шок (ядро)	0.806	0.726	0.867
Культурний шок (міжособистісний)	0.818	0.738	0.878
Культурний шок (загальний)	0.896	0.853	0.928
Туга за родиною	0.852	0.776	0.906
Самотність	0.841	0.762	0.898
Туга за друзями	0.844	0.767	0.899
Труднощі адаптації	0.924	0.885	0.951
Думки про дід	0.842	0.762	0.899
Туга за домом (загальна)	0.956	0.938	0.970
Віра в справедливий світ для себе	0.920	0.884	0.947
Віра в справедливий світ для всіх	0.883	0.828	0.923
Віра в справедливий світ (загальна)	0.942	0.916	0.961
Задоволеність життям	0.891	0.840	0.928
Позитивні переживання	0.931	0.900	0.954
Негативні переживання	0.892	0.844	0.928

З метою підбору методів статистичної обробки результатів, адекватних якості отриманих даних, було проведено перевірку нормальності розподілу (таблиця 2.2).

Таблиця 2.2

Результати перевірки даних на нормальність розподілу за допомогою критерію

Шапіро-Уїлка

	Асиметрія	Ексцес	Кр. Шапіро-Уїлка	P
Культурний шок (ядро)	-0.319	-1.292	0.912	< .001
Культурний шок (міжособистісний)	-0.152	-1.393	0.911	< .001
Культурний шок (загальний)	-0.226	-1.514	0.890	< .001
Туга за родиною	-1.225	2.090	0.884	< .001
Самотність	0.124	-1.250	0.927	0.001
Туга за друзями	-0.336	-0.497	0.964	0.066
Труднощі адаптації	-0.130	-1.328	0.904	< .001

Таблиця 2.2 (продовження)

Результати перевірки даних на нормальність розподілу за допомогою критерію Шапіро-Уїлка

	Асиметрія	Ексцес	Кр. Шапіро-Уїлка	P
Думки про дім	-0.133	-0.871	0.960	0.046
Туга за домом (загальна)	-0.247	-1.154	0.947	0.011
Віра в справедливий світ для себе	-0.131	-1.058	0.957	0.033
Віра в справедливий світ для всіх	0.673	-0.452	0.932	0.002
Задоволеність життям	0.197	-1.276	0.931	0.002
Позитивні переживання	-0.007	-1.189	0.950	0.014
Негативні переживання	0.043	-0.557	0.962	0.054
Баланс афектів	-0.192	-1.164	0.942	0.006

Як можна бачити з результатів, представлених у таблиці 2.2, за низкою показників було отримано дані, що не відповідають закону нормального розподілу. Отже, у подальшому методи встановлення кореляцій та порівняння незалежних вибірок підбиралися серед непараметричних.

У підсумку у роботу були залучені наступні методи: описові статистики; критерій Манна-Уїтні для незалежних вибірок; кореляційний аналіз Спірмена; медіаторний аналіз (із застосуванням бутстрепа на 1000 реплікацій).

2.3. Опис вибірки досліджуваних

У дослідженні взяли участь 61 особа, які були змушені покинути дім через війну (49 жінок та 12 чоловіків). Серед них – 15 осіб є внутрішніми переселенцями; 44 – особами, які виїхали за межі України; двоє – ті, хто на момент дослідження повернувся до свого помешкання після вимушеного виїзду з нього. Вік досліджуваних становив 19-61 років (середнє = $33,9 \pm 8,5$). 54 досліджуваних мають вищу освіту; 4 – неповну вищу; 3 – середню/середню спеціальну. До переїзду 39 респондентів проживали у Харківській області; 6 – у Київській; 4 – у Полтавській; по 3 – в Миколаївській та Донецькій; по 2 – в Одеській та Сумській; по 1 – в Дніпропетровській та Херсонській. Опитування було проведено в період з 11.04.2024 по 03.09.2024 за інформованою згодою досліджуваних.

Висновки до розділу II

1. З урахуванням мети нашого дослідження, обраний психодіагностичний інструментарій повністю відповідає завданням роботи. Зокрема, для дослідження акультураційного стресу була залучена Шкала культурного шоку Д. Мамфорда (адаптація І.В. Кряж, Т. Малярова). З метою вивчення туги за домом була обрана Утрехтська шкала туги за домом (адаптація І.В. Кряж); для дослідження віри в справедливість - Шкала віри в справедливий світ К. Далберт (адаптація І.В. Кряж, В.В. Холманової). Вимірювання суб'єктивного благополуччя в когнітивному аспекті передбачає застосування Шкали задоволеності життям Е. Дінера (адаптація Т. Грубі); в емоційному аспекті – Шкал позитивних і негативних переживань (SPANЕ, адаптація В. Олефір, В. Боснюк, К. Малофейкіна).

2. Підібрана для дослідження вибірка є репрезентативною та відповідною меті роботи. До опитування було запрошено 61 особу, що були змушені покинути дім через війну. Серед них 44 покинули межі України; 15 – поселилися в інших місцях України.

**РОЗДІЛ III. ЕМПІРИЧНЕ ДОСЛІДЖЕННЯ ВНЕСКУ ТУГИ ЗА ДОМОМ І
АКУЛЬТУРАЦІЙНОГО СТРЕСУ У СУБ'ЄКТИВНЕ БЛАГОПОЛУЧЧЯ
ВИМУШЕНО ПЕРЕМІЩЕНИХ ОСІБ ТА ПЕРЕВІРКА МЕДІАТОРНОЇ РОЛІ
В ЦЬОМУ ВНЕСКУ ВІРИ В СПРАВЕДЛИВИЙ СВІТ**

3.1. Дослідження туги за домом, акультураційного стресу, віри в справедливість та суб'єктивного благополуччя вимушено переміщених осіб

3.1.1. Дослідження міри виразності туги за домом, акультураційного стресу, віри в справедливість та суб'єктивного благополуччя вимушено переміщених осіб

Звернемося до таблиці 3.1, у якій наведені описові статистики показників виразності туги за домом, акультураційного стресу, віри в справедливість та суб'єктивного благополуччя вимушено переміщених осіб.

Таблиця 3.1

Описові статистики показників виразності туги за домом, акультураційного стресу, віри в справедливість та суб'єктивного благополуччя вимушено переміщених осіб

Шкала	Категорія*	Мода	Медіана	Середнє	Ст. відх.	Мін.	Макс.
Культурний шок (ядро)	ЗМУ	9.0	8.5	7.455	3.245	1.0	13.0
	ВМУ	1.0	6.5	6.000	3.883	1.0	11.0
	ВВ	9.0	8.0	6.984	3.457	1.0	13.0
Культурний шок (міжособистісний)	ЗМУ	7.0	6.0	4.818	2.661	0.0	9.0
	ВМУ	2.0	4.0	4.214	2.636	1.0	8.0
	ВВ	2.0	5.0	4.574	2.674	0.0	9.0
Культурний шок (загальний)	ЗМУ	5.0	14.0	12.273	5.625	3.0	21.0
	ВМУ	4.0	11.0	10.214	6.204	3.0	19.0
	ВВ	17.0	13.0	11.557	5.852	2.0	21.0
Туга за родиною	ЗМУ	19.0	17.0	16.182	3.315	4.0	20.0
	ВМУ	20.0	17.5	16.000	4.261	5.0	20.0
	ВВ	20.0	17.0	16.115	3.517	4.0	20.0
Самотність	ЗМУ	11.0	10.0	9.750	3.699	4.0	16.0
	ВМУ	5.0	8.0	8.929	4.269	4.0	15.0
	ВВ	5.0	9.0	9.492	3.824	4.0	16.0
Туга за друзями	ЗМУ	16.0	15.0	14.455	3.599	6.0	20.0
	ВМУ	12.0	13.0	13.571	3.715	6.0	19.0
	ВВ	12.0	14.0	14.213	3.536	6.0	20.0
Труднощі адаптації	ЗМУ	14.0	13.0	11.091	4.528	4.0	20.0
	ВМУ	4.0	9.0	9.071	4.531	4.0	16.0
	ВВ	14.0	11.0	10.607	4.613	4.0	20.0
Думки про дім	ЗМУ	15.0	12.0	11.045	3.491	4.0	16.0
	ВМУ	9.0	12.0	12.143	4.167	4.0	19.0
	ВВ	15.0	12.0	11.279	3.606	4.0	19.0

Таблиця 3.1 (продовження)

Описові статистики показників виразності туги за домом, акультураційного стресу, віри в справедливість та суб'єктивного благополуччя вимушено переміщених осіб

Шкала	Категорія*	Мода	Медіана	Середнє	Ст. відх.	Мін.	Макс.
Туга за домом (загальна)	ЗМУ	68.0	67.5	62.523	15.716	35.0	86.0
	ВМУ	26.0	60.0	59.714	19.416	26.0	89.0
	ВВ	81.0	63.0	61.705	16.319	26.0	89.0
Віра в справедливий світ для себе	ЗМУ	17.0	26.0	25.500	7.952	8.0	38.0
	ВМУ	32.0	25.5	26.000	7.514	14.0	37.0
	ВВ	20.0	26.0	25.639	7.651	8.0	38.0
Віра в справедливий світ для всіх	ЗМУ	15.0	16.5	18.318	7.093	8.0	34.0
	ВМУ	14.0	16.5	17.071	5.370	9.0	27.0
	ВВ	17.0	17.0	17.885	6.573	8.0	34.0
Задоволеність життям	ЗМУ	16.0	17.5	19.523	6.219	10.0	30.0
	ВМУ	13.0	20.0	20.000	7.158	8.0	31.0
	ВВ	16.0	18.0	19.623	6.357	8.0	31.0
Позитивні переживання	ЗМУ	15.0	16.5	17.523	5.205	7.0	26.0
	ВМУ	9.0	16.5	16.357	5.597	9.0	25.0
	ВВ	10.0	17.0	17.361	5.279	7.0	26.0
Негативні переживання	ЗМУ	11.0	14.0	15.136	5.614	7.0	27.0
	ВМУ	12.0	16.5	16.000	6.917	0.0	24.0
	ВВ	12.0	15.0	15.393	5.763	0.0	27.0
Баланс афектів	ЗМУ	16.0	1.5	2.386	10.305	-17.0	16.0
	ВМУ	-15.0	1.0	-0.714	10.088	-15.0	13.0
	ВВ	12.0	2.0	1.721	10.035	-17.0	16.0

* ЗМУ – особи, що знаходяться за межами України; ВМУ – в межах України; ВВ – вся вибірка.

Зауважимо, що, окрім як по всій вибірці, додатково дані наведено окремо по групам осіб, що знаходяться за межами України, та тих, що перебувають в Україні, з метою подальшого порівняльного аналізу вказаних категорій.

Отже, співставляючи дані, наведені у таблиці 3.1, з тестовими нормами, маємо констатувати, що за Шкалою Д. Мамфорда отримані показники ядерного та загального культурного шоку є вищими за усі нормативні дані, представлені в матеріалі щодо апробації методики. Показник міжособистісного культурного шоку дорівнює відповідній тестовій нормі, характерній для переселення до Пакистану, та також може вважатися доволі високим.

На наш погляд, такий результат може пояснюватися кількома фактами. По-перше, це – психологічна готовність до переїзду в інше місце. У звичайних умовах, коли людина готується до поїздки в інше місце для більш-менш тривалого

проживання там, вона формує для себе систему установок, які мають полегшити її адаптацію на новому місці, і в той же час, - підготувати її до прийняття відмінностей нового соціокультурного середовища від рідного. Проте, коли через небезпеку, що несе війна, людина змушена якомога швидше покидати дім, у неї може не вистачати ані часу, ані психологічних ресурсів на створення зазначених установок, - отже, її готовність до зустрічі з новим соціокультурним середовищем виявлятиметься вкрай низькою, що у підсумку викликатиме значний культурний шок.

Другий факт – це те, що у людини, яка виїжджає з екстремальних умов військових дій, домінують здебільшого негативні емоції (тривога, страх, почуття невизначеності), які задають їй відповідну провідну емоційну спрямованість. Коли ж така людина потрапляє у відносно безпечну ситуацію, остання може здаватися шокуючою, оскільки, по-перше, проявляється виразний контраст благополуччя нового середовища та екстремальності попереднього; по-друге, тривожний та напружений емоційний стан такої людини не відповідає стабільному, розміреному життю людей, що перебувають на новому місці. Зокрема, в ході додаткового усного опитування досліджуваних нами було з'ясовано, що багатьох з них у новому соціокультурному середовищі вразило те, як байдуже місцеві сприймали їхні розповіді про обстріли, руйнування та іншу небезпеку, яку вони пережили особисто. Були відповіді, що самі досліджувані аналогічним чином реагували на розповіді переселенців зі сходу України, з якими вони стикалися ще до 2022 року.

Ще один момент, який, на нашу думку, може пояснювати виявлений високий культурний шок, - це те, що зазвичай вимушені переселенці в ході переїзду беруть на нове місце із собою мінімум речей, що забезпечували до цього комфорт їхнього побуту. То ж, цілком можливо, що відсутність такого забезпечення в умовах нового соціокультурного середовища здатне значною мірою посилювати культурний шок.

Виявлений показник туги за домом також демонструє перевищення тестової норми, що, на нашу думку, також може пояснюватися вимушеним характером переміщення досліджуваних осіб. Мова йде про те, що в ситуації, яка передбачає добровільний виїзд до іншого місця, людина, передусім, вмотивовується метою

покращення власних умов перебування, - відповідно, вона більш-менш чітко усвідомлює, заради чого вона покинула домівку, - отже, образ позитивної перспективи має орієнтувати людину здебільшого на поточний момент і на майбутнє, - тобто, на часові виміри, на яких ґрунтується досягнення зазначеного образу. З огляду на це, орієнтація на минуле, в якому лишилася домівка, дещо знижується, що у підсумку має дещо пом'якшувати відчуття туги. Натомість, в ситуації вимушеного переміщення мотивація є кардинально іншою, адже вона базується вже не на прагненні до покращення умов життя, а на бажанні уникнути небезпеки, - і в таких умовах, враховуючи наведені вище припущення, орієнтація особистості буде навпаки розгорнута у минуле. До того ж, вимушені переселенці можуть сприймати своє становище як тимчасове, - отже, формувати в собі установку на повернення додому, яка, в свою чергу, додатково спричинятиме зростання туги за домівкою.

Показники віри в справедливість, хоч і демонструють певну тенденцію до заниження, тим не менш, потрапляють у межі норми; і це стосується як показника переконаності щодо справедливого світу для себе, так і показника віри в справедливий світ для всіх. Цілком можливо, що помічена нами тенденція як раз і вказує на відображення переміщення досліджуваних осіб поза власним бажанням. Оскільки причини, через які вони змушені покидати домівки (тобто, війна), є суто зовнішніми і такими, що жодним чином не відносяться до безпосередніх результатів діяльності даних людей, - це могло негативно вплинути на їхню переконаність в тому, що у світі все, що робиться людиною, знаходить за це справедливу відплату. З іншого боку, віра в справедливість не може формуватися виключно на одній конкретній події, - то ж, припускаємо, що, не дивлячись на виявлену тенденцію до заниження, даний показник в умовах вимушеного переміщення лишився в межах норми.

Показник задоволеності життям досліджуваних припадає на зону невизначеності, досить близько межуючи з інтервалом, що вказує на тенденцію до прояву незадоволеності. На наш погляд, ця невизначеність може бути пояснена дією двох протилежно спрямованих чинників, що є характерними для ситуації

вимушеного переміщення. З одного боку, мова йде про людей, які полишили місце, де йде війна, та переїхали у відносно безпечну обстановку, що мало б, безумовно, сприяти зростанню задоволеності життям. З іншого боку, дані люди потрапляють здебільшого у незнайоме середовище; їх непокоїть доля їхньої домівки, яку вони полишили; для них характерна ситуація невизначеності, оскільки незрозуміло, як довго їм доведеться перебувати у статусі внутрішньо переміщених; вони неочікувано наново стикаються з проблемами пошуку роботи та облаштування побуту тощо, - і дані чинники навпаки спричиняють зниження задоволеності життям.

Далі, як ми бачимо з таблиці 3.1, середньовибірковий показник позитивних переживань є нижчим за норму, в той час як негативні переживання досліджуваних характеризуються виразністю, відповідною нормі. Отже, в нашому випадку ми маємо говорити про відносно врівноважений баланс позитивних та негативних переживань, в той час як в нормі позитивні афекти мають превалювати над негативними. Пояснюючи такий результат, ми припускаємо, що зниження позитивних емоцій вимушених переселенців є слідством афективного відображення тієї ситуації, в якій вони опинилися, а саме: нестабільності сьогодення та невизначеності щодо майбутнього, переживання за долю домівки, яку вони були змушені полишити, проблем з адаптацією до нового соціального середовища і т.п.

Отже, на основі аналізу описових статистик ми маємо зазначити, що для досліджуваних вимушених переселенців характерні виразні на високому рівні показники культурного шоку та туги за домом. При цьому вони демонструють нормально виразну переконаність у справедливості світу як по відношенню до себе, так і по відношенню до всіх людей загалом. Також в даних осіб виявлена невизначеність щодо оцінки власної задоволеності життям з певною тенденцією до незадоволеності та нижчій за норму показник переживання позитивних емоцій.

3.1.2. Порівняльний аналіз показників туги за домом, акультураційного стресу, віри в справедливість та суб'єктивного благополуччя внутрішньо переміщених осіб, та тих, хто виїхав за межі країни

У таблиці 3.2 наведено результати порівняльного аналізу показників туги за домом, акультураційного стресу, віри в справедливість та суб'єктивного благополуччя груп тих осіб, що виїхали за межі України, та тих, що залишилися в її межах (внутрішньо переміщені особи), зроблений за допомогою методу Манна-Уїтні.

Таблиця 3.2

Результати порівняльного аналізу показників туги за домом, акультураційного стресу, віри в справедливість та суб'єктивного благополуччя груп досліджуваних, виділених на основі місцезнаходження переміщених осіб

Шкала	U	p
Культурний шок (ядро)	377.0	0.211
Культурний шок (міжособистісний)	346.0	0.491
Культурний шок (загальний)	376.5	0.215
Туга за родиною	296.5	0.840
Самотність	349.5	0.454
Туга за друзями	352.5	0.422
Труднощі адаптації	393.0	0.121
Думки про дім	257.5	0.361
Туга за домом (загальна)	326.5	0.743
Віра в справедливий світ для себе	301.5	0.913
Віра в справедливий світ для всіх	327.5	0.729
Задоволеність життям	305.5	0.971
Позитивні переживання	347.5	0.478
Негативні переживання	260.0	0.387

Як можна бачити з огляду на отримані результати, за жодним з показників не було встановлено достовірних відмінностей, що не узгоджується з наявними на поточний час результатами досліджень, в яких і культурний шок, і туга за домом мають виявляти себе значущо менш виразно, якщо мова йде про переміщення всередині країни. Зокрема, як зазначають М. Слюсаревський та О. Блінова, міграційні процеси в контексті міжкультурної взаємодії вимагають від особистості більшого напруження психологічних ресурсів, ніж у випадку переміщення всередині

країни [31]. Тобто, в нашому випадку, якщо говорити спрощено, в контексті акультураційного стресу та сумування за домівкою досліджувані виявляють схоже психічне функціонування при різних ступенях змін соціокультурного середовища. Враховуючи припущення, що, за логікою речей, залишення особистості в межах рідного соціокультурного середовища та у відносній близькості до домівки мало б виявлятися у меншій виразності культурного шоку та туги за домом, нам необхідно спробувати пояснити, чому це не так, - тобто, чому в нашому випадку дані показники є «піднятими» до рівня аналогічних показників, виявлених в рамках іншого соціокультурного середовища – більш віддаленого від даної особистості як фізично, так і ментально (або ж навпаки – чому результати, отримані в рамках іншого соціокультурного середовища, є зниженими до рівня, характерного для внутрішнього переміщення).

Намагаючись відповісти на дане питання, ми припускаємо, по-перше, що в умовах війни чим більше часу людина не має змоги повернутися додому через бойові дії, що проходять там, або через окупацію, тим частіше до неї може приходити думка про те, що зрештою повернутися туди вже і не випаде змоги (особливо, якщо мова йде про окуповані території). То ж, в цьому аспекті ментальний розрив з домівкою не має бути залежним від того, наскільки фізично далекою є ця домівка, - отже й туга за нею має однаково проявляти себе, незалежно від того, де перебуває її господар.

Щодо культурного шоку, - на наш погляд, «вирівнювання» його показників в межах України і за кордоном може бути наслідком протилежної спрямованості характерів програм соціальної підтримки, що впроваджується за межами нашої держави, і всередині її. Так, від початку війни більшість іноземних країн, які погодилися приймати переселенців, все більше розвивали програми допомоги: впроваджували мовні курси та курси професійної підготовки, забезпечували грошові виплати, розробляли шляхи розселення та інтеграції переміщених осіб тощо. Натомість в Україні відзначаються зворотні тенденції: припинення виплат ВПО на початку 2024 року; відсутність розвитку програми із забезпечення розселення даних людей; надання для проживання житла з низьким рівнем комфорту (часто розподіл йде по гуртожиткам і непрацюючим дитячим садкам та школам) тощо. То ж, в

умовах перебування за кордоном, де, з огляду на більшу відмінність соціокультурного середовища, культурний шок мав би бути вищими, вказані чинники можуть його пом'якшувати та навіть знижувати. Натомість, в Україні, де відмінності середовища в різних областях не такі виразні, умови життєдіяльності вимушених переселенців можуть навпаки сприяти зростанню культурного шоку.

Всі ці моменти також можуть відображатися і у відсутності відмінностей досліджуваних груп у задоволеності життям та співвідношення позитивних та негативних переживань.

А щодо віри в справедливість, - невиявлення розбіжностей, скоріш за все, є наслідком того, що обидві групи виходять з єдиної країни, де формувалася дана установка; і, очевидно, факт виїзду/невиїзду за кордон ніяк на неї не вплинув.

Отже, підведемо підсумок. За результатами порівняльного аналізу показників туги за домом, акультураційного стресу, віри в справедливість та суб'єктивного благополуччя груп тих осіб, що виїхали за межі України, та тих, що залишилися в її межах, достовірних відмінностей між даними категоріями досліджуваних не виявлено.

3.2. Аналіз зв'язків показників туги за домом, акультураційного стресу, віри в справедливість та суб'єктивного благополуччя вимушено переміщених осіб

Результати кореляційного аналізу показників культурного шоку та туги за домом з показниками суб'єктивного благополуччя вимушено переміщених осіб представлено у таблиці 3.3.

Таблиця 3.3

Результати кореляційного аналізу показників культурного шоку та туги за домом з показниками суб'єктивного благополуччя

Змінна		Культурний шок	Туга за домом
Задоволеність життям	Ro Спірмена	-0.798	-0.839
	p	< .001	< .001
Позитивні переживання	Ro Спірмена	-0.784	-0.778
	p	< .001	< .001
Негативні переживання	Ro Спірмена	0.719	0.742
	p	< .001	< .001

Як можна бачити з результатів, представлених у таблиці 3.3, і культурний шок, і туга за домом виявили достовірні від'ємні зв'язки із задоволеністю життям та позитивними переживаннями, а також додатні – з негативними переживаннями.

Відзначимо, що такі результати були доволі очікуваними, адже сама природа шоку та туги передбачає стрес, емоційний занепад, домінування негативних емоцій та низку інших аспектів, що визначають зниження відчуття благополуччя.

Далі розглянемо зв'язок показників віри в справедливість з показниками суб'єктивного благополуччя (таблиця 3.4).

Таблиця 3.4

Результати кореляційного аналізу показників віри в справедливість з показниками суб'єктивного благополуччя

Змінна		Віра в справедливий світ для себе	Віра в справедливий світ для всіх
Задоволеність життям	Ро Спірмена	0.813	0.780
	p	< .001	< .001
Позитивні переживання	Ро Спірмена	0.750	0.643
	p	< .001	< .001
Негативні переживання	Ро Спірмена	-0.703	-0.714
	p	< .001	< .001

Отримані результати вказують на виявлення достовірного додатного зв'язку віри в справедливість (як для себе, так і для всіх) з показниками суб'єктивного благополуччя.

На наш погляд, такі результати виявилися частково непередбачуваними, оскільки благополуччя є феноменом, що визначається людиною здебільшого по відношенню до себе, в той час як віра в справедливість для всіх, яка виявила з ним зв'язок, передбачає переймання долею інших людей. До того ж, в низці вже наявних досліджень, де виявляється зв'язок віри для себе та благополуччя, не встановлювався аналогічний зв'язок з вірою для всіх. Отже, якщо кореляція благополуччя та віри в справедливий світ для себе має доволі очевидне пояснення, то у випадку з переконаністю щодо справедливості для всіх ми маємо спробувати пояснити виявлену закономірність, враховуючи контекст нашого дослідження.

На наш погляд, причина цьому може критися в тому, що війна як одна з

провідних детермінант поточної життєдіяльності наших громадян може визнаватися загальним чинником, що об'єднує та у певній мірі згуртовує всю спільноту вимушених переселенців, адже саме через неї вони були змушені набути свого статусу переміщених. Відповідно, припинення дії даного, очевидно несправедливого, чинника на окремо взяту особистість не уявляється можливою, – це може статися або для всієї спільноти одночасно, або для жодного з її представників. Як наслідок, це і може виявлятися причиною формування зв'язку вболівання за справедливе відношення до інших з благополуччям – на рівні, наближеному до зв'язку благополуччя та віри в справедливий світ для себе.

Результати кореляційного аналізу показників культурного шоку та туги за домом з показниками віри в справедливість подані в табл. 3.5.

Таблиця 3.5

Результати кореляційного аналізу показників культурного шоку та туги за домом з показниками віри в справедливість

Змінна		Культурний шок	Туга за домом
Віра в справедливий світ для себе	Ro Спірмена	-0.833	-0.829
	p	< .001	< .001
Віра в справедливий світ для всіх	Ro Спірмена	-0.668	-0.697
	p	< .001	< .001

Як можна бачити з результатів, представлених у таблиці 3.5, культурний шок та туга за домом достовірно обернено корелюють із обома показниками віри в справедливість.

Такий результат ми схильні пояснювати тим, що переконаність в тому, що і сама людина, і будь-хто інший, в решті решт отримують справедливу винагороду за виконвані дії, має дозволяти людині (яка в нормі визнає позитивне ставлення до себе та інших як справедливе, - адже, згідно з А. Маслоу [54], це є одним з основоположних мотивів особистісного розвитку) легше переносити життєві негаразди, до яких, безумовно, в тому числі слід відносити і вимушене переміщення. Іншими словами, людина, яка вірить в справедливість, має більше підстав дивитися в майбутнє з оптимізмом, навіть якщо на поточний момент ця віра не підтверджується обставинами, що складаються. Як наслідок, цей оптимізм і

переконаність в тому, що поточні проблеми зміняться відновленням справедливості дають людині змогу більш успішно протистояти акультураційному стресу та тугі за домом; у людини збільшується вмотивованість до їхнього додання.

В ході аналізу зв'язку культурного шоку та туги за домом було виявлено надзвичайно сильну кореляцію даних показників ($r=0,909$; $p<.001$), - настільки, що могли б з'явитися підстави визнавати ці два конструкти майже ідентичними і такими, що не можуть бути визнані окремими, унікальними теоретичними конструктами.

Частково про це, дійсно, можна говорити, адже опитувальник для вимірювання культурного шоку передбачає низку пунктів, в яких йде пряма вказівка на тугу за домом. Наприклад, «Чи сумуєте Ви за сім'єю та друзями, що лишилися вдома?» або «Чи буває у Вас бажання взагалі втекти з нового оточення/середовища?». Так само і в опитувальнику діагностики туги за домом є твердження, які цілком можуть бути віднесені до визначення акультураційного стресу: «Почуваюся самотнім», «Відчуваю, що мене не люблять», «Почуваюся ізольованим від іншого світу» тощо.

Проте, на наш погляд, це не єдина причина отримання настільки високого коефіцієнта кореляції зазначених змінних. Ми припускаємо, що в умовах недобровільного, вимушеного переселення прив'язаність людини до власної домівки буде значною мірою спрямовувати її свідомість на момент майбутнього повернення додому, і це може бути однією з найбільш вагомих причин небажання даної людини протистояти викликам нової культури для адаптації на новому місці, - і, як наслідок, значною мірою піддаватися культурному шоку. Особистість, яка більш за все буде прагнути повернутися додому, не вбачатиме доцільності якось адаптуватися до нових обставин, - відповідно, навіть найменший вплив цих обставин буде здатен викликати акультураційний стрес. Отже, саме в цьому ми вбачаємо другу причину отримання настільки виразної кореляції показників культурного шоку та туги за домом у вимушених переселенців.

Таким чином, узагальнимо отримані результати. У вимушених переселенців і культурний шок, і туга за домом виявили достовірні від'ємні зв'язки із

задоволеністю життям та позитивними переживаннями, а також додатні – з негативними переживаннями. При цьому показники віри в справедливий світ для себе і для всіх продемонстрували позитивні кореляції з суб'єктивним благополуччям, і негативні – з культурним шоком та тугою за домом. В свою чергу, культурний шок та туга за домом виявили надзвичайно потужну взаємопов'язаність одне з одним.

Також зазначимо, що отримані результати кореляційного аналізу дають нам підстави для подальшого медіаторного аналізу, в рамках якого ми будемо досліджувати внесок туги за домом і акультураційного стресу у суб'єктивне благополуччя вимушено переміщених осіб та визначати медіаторну роль у ньому віри в справедливість.

3.3. Дослідження внеску туги за домом і акультураційного стресу у суб'єктивне благополуччя вимушено переміщених осіб та медіаторної ролі у ньому віри в справедливість

У таблиці 3.6 наведено результати медіаторного аналізу внеску культурного шоку у задоволеність життям із вірою в справедливість для себе в якості медіатора.

Таблиця 3.6

Результати медіаторного аналізу внеску культурного шоку у задоволеність життям із вірою в справедливість для себе в якості медіатора

	Оцінка	Ст. похибка	z	p	Довірчий інтервал	
					Нижній	Верхній
Прямий ефект	-0.452	0.131	-3.452	< .001	-0.701	-0.173
Непрямий ефект	-0.439	0.116	-3.787	< .001	-0.691	-0.212
Загальний ефект	-0.891	0.080	-11.206	< .001	-1.046	-0.733

Як можна бачити з результатів, наведених у таблиці 3.6, було виявлено часткову медіацію, за якої віра в справедливий світ для себе знижує негативний ефект культурного шоку на задоволеність життям вимушених переселенців.

На наш погляд, пояснення цих результатів може бути знайдене в тому, що людина, потрапляючи під вплив акультураційно-стресогенних чинників, проте маючи переконаність в тому, що її дії в решті решт знайдуть справедливу

винагороду, має бути більш схильною до осмисленого сприйняття поточної ситуації вимушеного переміщення (осмисленої – в сенсі визнання її небезнадійною і такою, яку варто на поточному етапі перебороти), - отже й бачити позитивний вихід з неї, що неодмінно буде знижувати вплив культурного шоку на відчуття благополуччя.

Далі поглянемо на результати медіаторного аналізу внеску туги за домом у задоволеність життям із вірою в справедливість для себе в якості медіатора (таблиця 3.7).

Таблиця 3.7

Результати медіаторного аналізу внеску туги за домом у задоволеність життям із вірою в справедливість для себе в якості медіатора

	Оцінка	Ст. похибка	z	p	Довірчий інтервал	
					Нижній	Верхній
Прямий ефект	-0.186	0.044	-4.255	< .001	-0.273	-0.086
Непрямий ефект	-0.141	0.038	-3.691	< .001	-0.214	-0.063
Загальний ефект	-0.326	0.027	-11.972	< .001	-0.385	-0.266

Аналізуючи отримані результати, ми також бачимо часткову медіацію, за якої віра в справедливий світ для себе знижує негативний ефект туги за домом на задоволеність життям вимушених переселенців.

З одного боку, такі результати можна спробувати інтерпретувати аналогічним чином, як ми це зробили вище (віра в справедливість як підґрунтя для оптимізму, - завдяки чому туга за домом буде не так сильно негативізувати задоволеність життям). Проте, на це можна поглянути і з іншої точки зору: при виразній вірі в справедливість людина, маючи тверді переконання, що все, що з нею робиться, є адекватним результатом її дій, може визначати і свій поточний статус вимушеного переселенця як справедливий (наприклад, людина може акцентувати увагу на визнанні, що її рішення про виїзд закономірно забезпечило їй зниження ризику для життя, отже, на новому місці її туга за домом є безпідставною; це означає, що поки там, де домівка, є небезпека, слід шукати способи як адаптуватися та покращити своє життя в місці переміщення). Тобто, переміщення визначається як справедливий акт піклування про життя людини, а не як несправедливий примус до адаптації в новому соціокультурному середовищі, і даний факт дозволяє людині не

поглиблювати проблемність суб'єктивного благополуччя за рахунок туги за домом.

Наступними результатами, які ми маємо на меті розглянути, є результати медіаторного аналізу внеску культурного шоку у позитивні переживання із вірою в справедливість для себе в якості медіатора (таблиця 3.8).

Таблиця 3.8

Результати медіаторного аналізу внеску культурного шоку у позитивні переживання із вірою в справедливість для себе в якості медіатора

	Оцінка	Ст. похибка	z	p	Довірчий інтервал	
					Нижній	Верхній
Прямий ефект	-0.510	0.123	-4.142	< .001	-0.803	-0.276
Непрямий ефект	-0.215	0.105	-2.043	0.041	-0.428	0.068
Загальний ефект	-0.724	0.069	-10.518	< .001	-0.845	-0.596

Як ми бачимо, знову була отримана часткова медіація, за якої віра в справедливий світ для себе знижує негативний ефект культурного шоку на позитивні переживання вимушених переселенців.

В даному випадку ми також схильні пояснювати отримані результати аналогічним чином до того, як ми робили це при описі результатів вивчення ефекту на задоволеність життям – з тією лише різницею, що акцент в даному випадку слід робити не на когнітивній, а на емоційній складовій суб'єктивного благополуччя. Тобто, мова йде про те, що осмислення та афективне реагування на ситуацію вимушеного переміщення проявляють себе у відображенні на суб'єктивному благополуччі узгоджено та односпрямовано в контексті сприйняття ефекту культурного шоку та медіації віри в справедливість, що, в принципі, є очікуваним, адже в нормі компоненти суб'єктивного благополуччя виявляють узгоджене функціонування.

Також поглянемо на результати медіаторного аналізу внеску туги за домом у позитивні переживання із вірою в справедливість для себе в якості медіатора (таблиця 3.9).

Таблиця 3.9

Результати медіаторного аналізу внеску туги за домом у позитивні переживання із вірою в справедливість для себе в якості медіатора

	Оцінка	Ст. похибка	z	p	Довірчий інтервал	
					Нижній	Верхній
Прямий ефект	-0.151	0.044	-3.416	< .001	-0.232	-0.055
Непрямий ефект	-0.099	0.038	-2.639	0.008	-0.174	-0.020
Загальний ефект	-0.251	0.026	-9.564	< .001	-0.298	-0.198

Як видно з показників, представлених у таблиці 3.9, ситуація є аналогічною: виявлено часткову медіацію, за якої віра в справедливий світ для себе знижує негативний ефект культурного шоку на позитивні переживання вимушених переселенців.

Далі поглянемо на результати медіаторного аналізу внеску культурного шоку у негативні переживання із вірою в справедливість для себе в якості медіатора (таблиця 3.10).

Таблиця 3.10

Результати медіаторного аналізу внеску культурного шоку у негативні переживання із вірою в справедливість для себе в якості медіатора

	Оцінка	Ст. похибка	z	p	Довірчий інтервал	
					Нижній	Верхній
Прямий ефект	0.378	0.166	2.280	0.023	0.025	0.691
Непрямий ефект	0.288	0.142	2.037	0.042	0.038	0.590
Загальний ефект	0.666	0.093	7.181	< .001	0.483	0.836

Посилаючись на показники, представлені у таблиці 3.10, маємо говорити, знову-таки, про часткову медіацію, за якої віра в справедливий світ для себе знижує ефект від культурного шоку, який полягає у спричиненні негативних переживань.

Знову-таки, ми вважаємо, що причини виявлених закономірностей можуть критися або в тому, що віра в справедливість може виступати або в якості підґрунтя для оптимізму, або як засіб раціоналізації власних негативних переживань, про що ми говорили вище.

Нарешті, звернемося до останнього медіаторного аналізу, в рамках якого буде віра в справедливість для себе буде розглянута в якості медіатора – це аналіз

внеску туги за домом у негативні переживання (таблиця 3.11).

Таблиця 3.11

Результати медіаторного аналізу внеску туги за домом у негативні переживання із вірою в справедливість для себе в якості медіатора

	Оцінка	Ст. похибка	z	p	Довірчий інтервал	
					Нижній	Верхній
Прямий ефект	0.151	0.057	2.659	0.008	0.062	0.236
Непрямий ефект	0.093	0.048	1.946	0.052	0.016	0.181
Загальний ефект	0.244	0.033	7.444	< .001	0.185	0.293

Як можна бачити з отриманих даних, віра в справедливість для себе, виступаючи в якості медіатора, здатна знизити ефект внеску туги за домом у негативні переживання до рівня, що виходить за межі значущості. Отже, в даному випадку ми також маємо підстави визнавати її медіаторну роль.

Далі в такому самому порядку розглянемо в якості медіатора віру в справедливий світ для всіх. Спочатку – вивчимо результати медіаторного аналізу внеску культурного шоку у задоволеність життям (таблиця 3.12).

Таблиця 3.12

Результати медіаторного аналізу внеску культурного шоку у задоволеність життям із вірою в справедливість для всіх в якості медіатора

	Оцінка	Ст. похибка	z	p	Довірчий інтервал	
					Нижній	Верхній
Прямий ефект	-0.583	0.091	-6.398	< .001	-0.820	-0.270
Непрямий ефект	-0.308	0.075	-4.095	< .001	-0.544	-0.147
Загальний ефект	-0.891	0.080	-11.206	< .001	-1.028	-0.719

Отримані результати вказують на виявлення часткової медіації, за якої віра в справедливий світ для всіх знижує негативний ефект культурного шоку на задоволеність життям вимушених переселенців.

Як ми бачимо, такий результат є аналогічним тому, що був отриманий в ході аналізу внеску культурного шоку у задоволеність життям із вірою в справедливість для себе в якості медіатора. То ж, в цьому ми вбачаємо можливий прояв вказаного нами вище припущення щодо визнання війни в якості чинника, який об'єднує та згуртовує спільноту вимушених переселенців, що сприяє прирівнюванню

вболівання за справедливість для себе до справедливості для всіх. Отже, пояснювати дані результати ми також схильні аналогічним чином, - тобто, тим, що, з одного боку, пом'якшуючий ефект віри в справедливість може бути наслідком утворення на її основі оптимізму; з іншого боку – тим, що віра в справедливість створює передумови для визнання свого поточного статусу як справедливого, що, в свою чергу, дозволяє знизити негативний вплив від чинників, які загрожують суб'єктивному благополуччю особистості у новому соціокультурному середовищі.

Забігаючи наперед, відзначимо, що усі подальші результати, отримані в ході аналізу внеску культурного шоку у задоволеність життям із вірою в справедливість для всіх в якості медіатора, повністю повторюють ті, що були отримані із медіацією вірою в справедливість для себе. То ж, оскільки ми вже позначили нашу позицію щодо можливої їхньої інтерпретації, дали ретельно на аналізі результатів зупинятися не будемо.

Поглянемо на результати медіаторного аналізу внеску туги за домом у задоволеність життям, де в ролі медіатора виступатиме віра в справедливий світ для всіх (таблиця 3.13).

Таблиця 3.13

Результати медіаторного аналізу внеску туги за домом у задоволеність життям із вірою в справедливість для всіх в якості медіатора

	Оцінка	Ст. похибка	z	p	Довірчий інтервал	
					Нижній	Верхній
Прямий ефект	-0.222	0.032	-6.987	< .001	-0.333	-0.123
Непрямий ефект	-0.105	0.026	-4.031	< .001	-0.197	-0.048
Загальний ефект	-0.326	0.027	-11.972	< .001	-0.382	-0.252

Аналізуючи отримані результати, ми, знову-таки, бачимо часткову медіацію, за якої віра в справедливий світ для всіх знижує негативний ефект туги за домом на задоволеність життям вимушених переселенців.

Далі поглянемо на результати медіаторного аналізу внеску культурного шоку у позитивні переживання вимушених переселенців із медіацією вірою в справедливість для всіх (таблиця 3.14).

Таблиця 3.14

Результати медіаторного аналізу внеску культурного шоку у позитивні переживання із вірою в справедливість для всіх в якості медіатора

	Оцінка	Ст. похибка	z	p	Довірчий інтервал	
					Нижній	Верхній
Прямий ефект	-0.606	0.091	-6.664	< .001	-0.774	-0.435
Непрямий ефект	-0.118	0.064	-1.854	0.064	-0.238	-0.007
Загальний ефект	-0.724	0.069	-10.518	< .001	-0.854	-0.598

На основі отриманих результатів ми можемо зробити висновок про часткову медіацію, за якої віра в справедливість для себе, виступаючи в якості медіатора, здатна знизити негативний ефект внеску туги за домом у позитивні переживання до рівня, що виходить за межі значущості.

Тепер поглянемо на результати медіаторного аналізу внеску туги за домом у позитивні переживання вимушено переміщених осіб (таблиця 3.15).

Таблиця 3.15

Результати медіаторного аналізу внеску туги за домом у позитивні переживання із вірою в справедливість для всіх в якості медіатора

	Оцінка	Ст. похибка	z	p	Довірчий інтервал	
					Нижній	Верхній
Прямий ефект	-0.201	0.035	-5.803	< .001	-0.263	-0.144
Непрямий ефект	-0.050	0.025	-2.016	0.044	-0.100	-0.013
Загальний ефект	-0.251	0.026	-9.564	< .001	-0.296	-0.198

Знову-таки, була виявлена часткова медіація, за якої віра в справедливий світ для всіх знижує негативний ефект туги за домом на позитивні переживання вимушених переселенців.

На наш погляд, тут варто додати припущення, що віра в справедливість, пом'якшуючи загрозу для негативних переживань, може перетворювати тугу за домом на щось подібне до ностальгії – тобто, до менш болісного, ніж туга, стану, для якого характерний не тільки сум за домівкою, а й більш позитивні переживання, що спричиняються згадкою про дім.

Далі поглянемо на результати медіаторного аналізу внеску культурного шоку у негативні переживання вимушених переселенців (таблиця 3.16).

Таблиця 3.16

Результати медіаторного аналізу внеску культурного шоку у негативні переживання із вірою в справедливість для всіх в якості медіатора

	Оцінка	Ст. похибка	z	p	Довірчий інтервал	
					Нижній	Верхній
Прямий ефект	0.419	0.117	3.574	< .001	0.199	0.696
Непрямий ефект	0.247	0.087	2.859	0.004	0.119	0.408
Загальний ефект	0.666	0.093	7.181	< .001	0.494	0.837

Було виявлено часткову медіацію, за якої віра в справедливий світ для всіх знижує ефект від культурного шоку, що полягає у сприянні збільшенню негативних переживань.

Нарешті, поглянемо на результати медіаторного аналізу внеску туги за домом у негативні переживання вимушених переселенців (таблиця 3.17).

Таблиця 3.17

Результати медіаторного аналізу внеску туги за домом у негативні переживання із вірою в справедливість для всіх в якості медіатора

	Оцінка	Ст. похибка	z	p	Довірчий інтервал	
					Нижній	Верхній
Прямий ефект	0.159	0.042	3.790	< .001	0.079	0.235
Непрямий ефект	0.085	0.031	2.754	0.006	0.041	0.143
Загальний ефект	0.244	0.033	7.444	< .001	0.185	0.303

Як ми бачимо, знову-таки, було виявлено часткову медіацію, за якої віра в справедливий світ для всіх знижує ефект від туги за домом, що полягає у сприянні збільшенню негативних переживань.

Щоб підвести підсумок під отриманими результатами, спробуємо побудувати загальні медіаторні моделі ефекту культурного шоку (медіація вірою в справедливість для себе – рис. 3.1; для всіх – рис. 3.2) та туги за домом (медіація вірою в справедливість для себе – рис. 3.3; для всіх – рис. 3.4). Також у таблиці 3.18 наведено показники непрямого ефекту.

Таблиця 3.18

Показники непрямого ефекту по узагальненим моделям ефекту культурного шоку та туги за домом з перевіркою медіаторної ролі віри в справедливість

Предиктор	Медіатор	Регресор	Оцінка	Ст. пох.	z-знич	p	95% Дов. інт.			
							Нижн.	Верх.		
Шок	→	ВС (для себе)	→	Позит. аф.	-0.047	0.022	-2.092	0.036	-0.089	0.014
Шок	→	ВС (для себе)	→	Негат. аф.	0.038	0.026	1.461	0.144	-0.005	0.089
Шок	→	ВС (для себе)	→	СБ	-0.063	0.020	-3.229	0.001	-0.113	-0.030
Туга	→	ВС (для себе)	→	Позит. аф.	-0.106	0.038	-2.747	0.006	-0.181	-0.030
Туга	→	ВС (для себе)	→	Негат. аф.	0.093	0.048	1.912	0.056	-0.002	0.188
Туга	→	ВС (для себе)	→	СБ	-0.135	0.039	-3.483	< .001	-0.211	-0.059
Шок	→	ВС (для всіх)	→	Позит. аф.	-0.133	0.073	-1.825	0.068	-0.276	0.010
Шок	→	ВС (для всіх)	→	Негат. аф.	0.225	0.093	2.420	0.016	0.043	0.407
Шок	→	ВС (для всіх)	→	СБ	-0.315	0.080	-3.937	< .001	-0.472	-0.158
Туга	→	ВС (для всіх)	→	Позит. аф.	-0.056	0.025	-2.197	0.028	-0.106	-0.006
Туга	→	ВС (для всіх)	→	Негат. аф.	0.083	0.032	2.632	0.008	0.021	0.145
Туга	→	ВС (для всіх)	→	СБ	-0.108	0.026	-4.064	< .001	-0.159	-0.056

Також поглянемо на графічне представлення результатів:



Рис. 3.1. Медіаторна модель ефекту культурного шоку на складові суб'єктивного благополуччя (для віри в справедливість для себе)

З рис. 3.1 та табл. 3.18 ми бачимо, що в цілому визначені вище медіаторні механізми підтверджуються, за виключенням ефекту шоку на негативний афект ($p=0,144$). Отже, для даної пари змінних віра в справедливість не може вважатися медіатором.

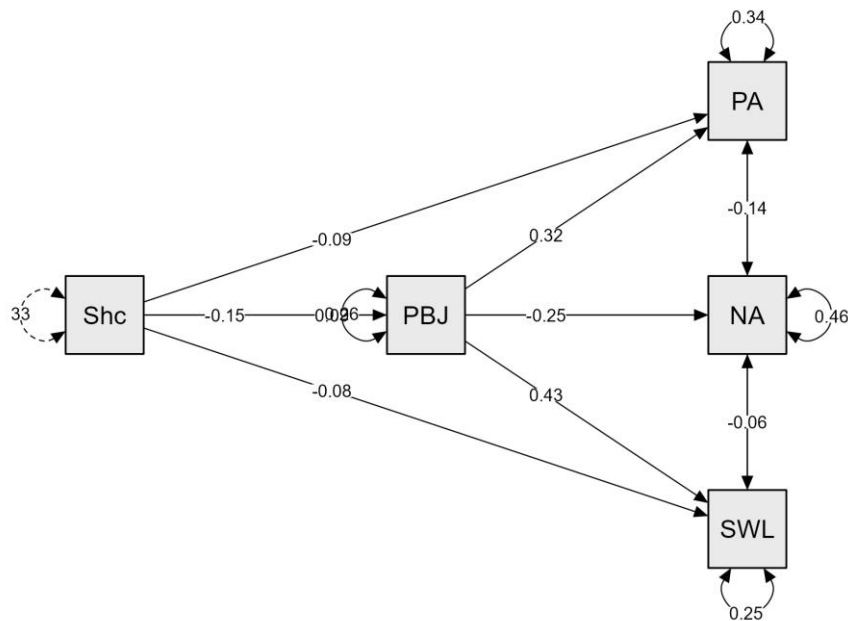

Рис. 3.2. Медіаторна модель ефекту туги за домом на складові суб'єктивного благополуччя (для віри в справедливість для себе)

З рис. 3.2 та табл. 3.18 ми бачимо, що, знову-таки, в цілому визначені вище медіаторні механізми підтверджуються, за виключенням ефекту туги за домом на негативний ефект. То ж, і для даної пари змінних віра в справедливість не може вважатися медіатором.

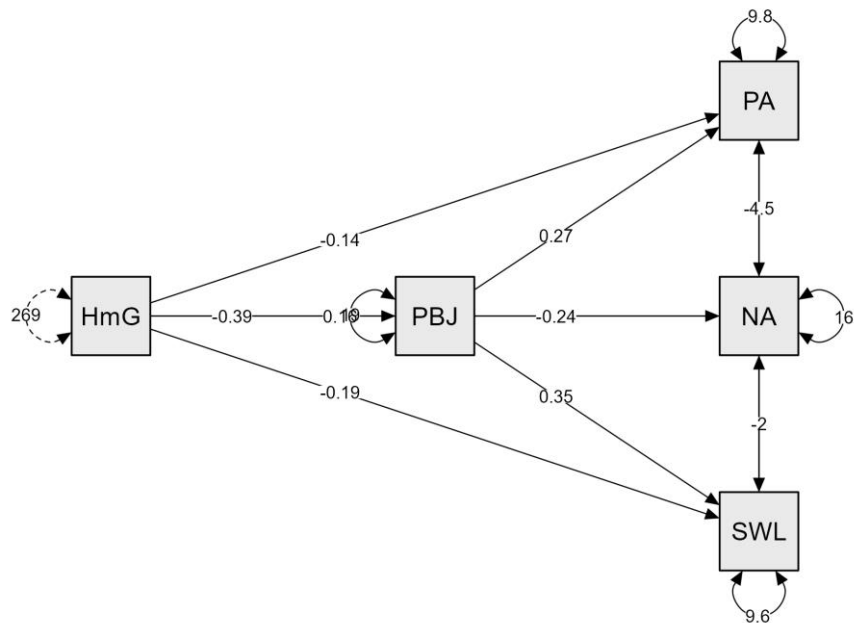

Рис. 3.3. Медіаторна модель ефекту культурного шоку на складові суб'єктивного благополуччя (для віри в справедливість для всіх)

З рис. 3.3 та табл. 3.18 можна бачити, що віра в справедливість для всіх не

може виступати в ролі медіатора в рамках ефекту шоку на позитивний афект ($p=0,068$).

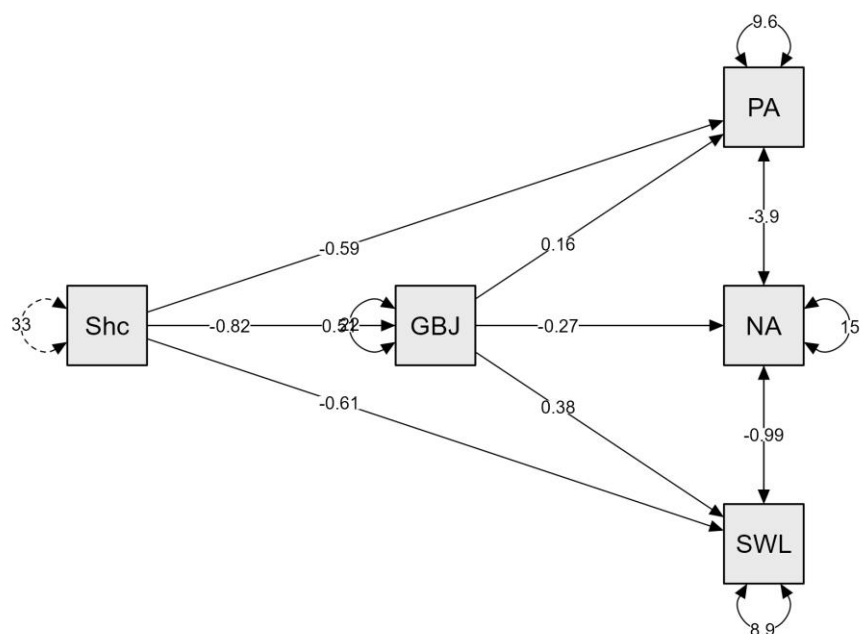

Рис. 3.4. Медіаторна модель ефекту туги за домом на складові суб'єктивного благополуччя (для віри в справедливість для всіх)

Нарешті, на основі рис. 3.4 та табл. 3.18 ми можемо зробити висновок, що медіаторна роль віри в справедливість для світу в ефекті туги за домом була підтверджена у всіх аспектах суб'єктивного благополуччя.

Отже, підводячи підсумок, маємо відзначити, що медіаторна роль віри в справедливість у внеску культурного шоку та туги за домом у суб'єктивне благополуччя вимушено переміщених осіб була доведена, і це стосується як віри в справедливий світ для себе, так і віри в справедливий світ для всіх. Ця роль полягає у частковому пом'якшенні ефекту від вказаних негативних чинників, що полягає у зниженні задоволеності життям та позитивних переживань, а також – зростанні негативних переживань.

Висновки до розділу III

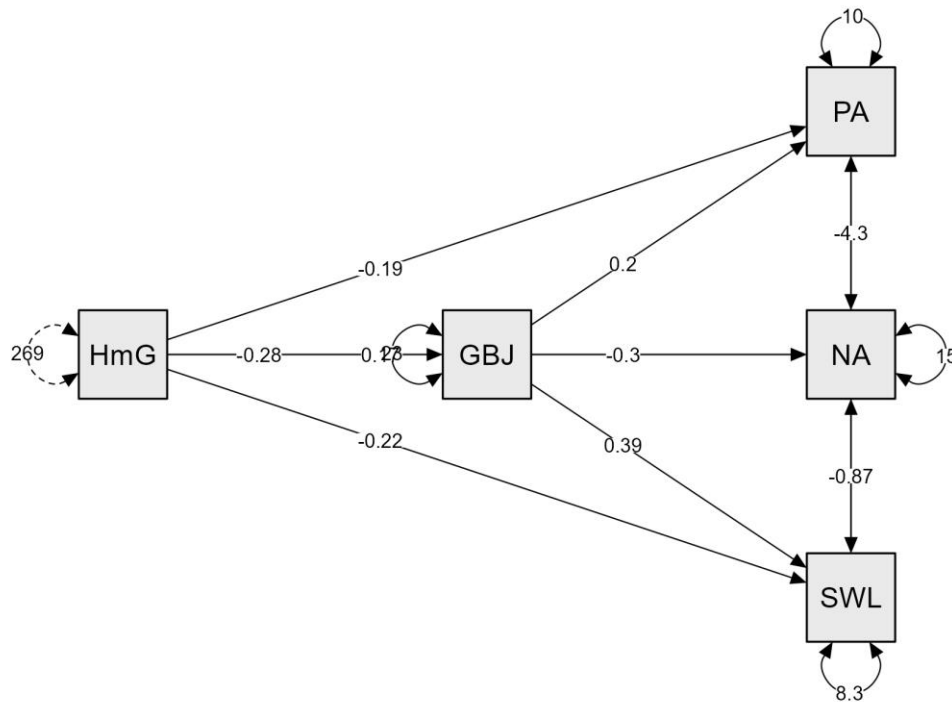
1. Для вимушених переселенців характерні виразні на високому рівні показники культурного шоку та туги за домом. При цьому вони демонструють нормально виразну переконаність у справедливості світу як по відношенню до себе, так і по відношенню до всіх людей загалом. Також в даних осіб виявлена невизначеність щодо оцінки власної задоволеності життям з певною тенденцією до незадоволеності та нижчій за норму показник переживання позитивних емоцій.

2. За результатами порівняльного аналізу показників туги за домом, акультураційного стресу, віри в справедливість та суб'єктивного благополуччя груп тих осіб, що виїхали за межі України, та тих, що залишилися в її межах, достовірних відмінностей між даними категоріями досліджуваних не виявлено.

3. У вимушених переселенців і культурний шок, і туга за домом від'ємно пов'язані із задоволеністю життям та позитивними переживаннями, а також додатно – з негативними переживаннями. При цьому показники віри в справедливий світ для себе і для всіх продемонстрували позитивні кореляції з суб'єктивним благополуччям, і негативні – з культурним шоком та тугою за домом. В свою чергу, культурний шок та туга за домом виявили надзвичайно потужну взаємопов'язаність одне з одним.

4. Медіаторна роль віри в справедливість у внеску культурного шоку та туги за домом та туги за домом у суб'єктивне благополуччя вимушено переміщених осіб була доведена, і це стосується як віри в справедливий світ для себе, так і віри в справедливий світ для всіх. Ця роль полягає у частковому пом'якшенні ефекту від вказаних негативних чинників, що полягає у зниженні задоволеності життям та позитивних переживань, а також – зростанні негативних переживань.

ВИСНОВКИ

1. Суб'єктивне благополуччя – це самовідчуття особистості щодо власного стану, який виражається у балансі між полюсами позитивного та негативного афекту, що, в свою чергу, віддзеркалюється на шкалі задоволеності життям загалом. Більшість чинників, що негативізують відчуття благополуччя вимушених переселенців, відносяться або до групи феноменів, що походять від вимушеного полишення домівки, зокрема, туги за домом, або від труднощів адаптації до нового соціокультурного оточення, серед яких слід виділяти культурний шок. Віра в справедливість є світоглядною установкою людини когнітивної природи, що визначає оцінку співвідношення між діями та їхніми наслідками, властивість якої пом'якшувати вплив негативних чинників доведена у низці сучасних наукових досліджень.

2. Для вимушених переселенців характерні виразні на високому рівні показники культурного шоку та туги за домом. Також в даних осіб виявлена невизначеність щодо оцінки власної задоволеності життям з певною тенденцією до незадоволеності та нижчій за норму показник переживання позитивних емоцій.

3. За результатами порівняльного аналізу показників туги за домом, акультураційного стресу, віри в справедливість та суб'єктивного благополуччя груп тих осіб, що виїхали за межі України, та тих, що залишилися в її межах, достовірних відмінностей між даними категоріями досліджуваних не виявлено.

4. У вимушених переселенців було виявлено значущі від'ємні зв'язки культурного шоку і туги за домом із задоволеністю життям та позитивними переживаннями, а також додатні – з негативними переживаннями. При цьому показники віри в справедливий світ для себе і для всіх виявилися позитивно корелюючими з суб'єктивним благополуччям, і негативно – з культурним шоком та тугою за домом. В свою чергу, культурний шок та туга за домом були визначені як такі, що мають надзвичайно потужну взаємопов'язаність одне з одним.

5. Було підтверджено гіпотезу щодо медіаторної ролі віри в справедливість у внеску культурного шоку та туги за домом у суб'єктивне благополуччя вимушено переміщених осіб, і це стосується як віри в справедливий світ для себе, так і віри в справедливий світ для всіх. Ця роль полягає у частковому пом'якшенні ефекту від вказаних негативних чинників, що полягає у зниженні задоволеності життям та позитивних переживань, а також – зростанні негативних переживань.

ЛІТЕРАТУРА

1. Абрамюк О. О., Липецька А. С. Концептуальна структура феномену «суб'єктивне благополуччя» та особливості його вимірювання. *Психологія: реальність і перспективи*. 2019. № 11. С. 10-17.
2. Андрушко Я.С. Теоретичні основи вивчення акультурації як психологічного феномену. *Габітус*. Випуск 24. Т. 2. 2021. С. 9-13.
3. Арістотель. Нікомахова етика. Київ: «Аквілон-Плюс», 2002. 480 с.
4. Аршава І. Ф., Носенко Д. В. Суб'єктивне благополуччя і його індивідуально-психологічні та особистісні кореляти. *Вісник дніпропетровського університету Педагогіка і психологія*. 2012. Т. 20, № 9/1. С. 3-9.
5. Белова Н. В., Попович О. В. Парадигми взаємодії культур. *Вісник Маріупольського державного університету. Сер.: Філософія, культурологія, соціологія*. 2019. №18. С. 9-19.
6. Біленька І.Г. «Культурний шок» і адаптація до нової культури. *The Journal of V. N. Karazin Kharkiv National University. Series «Theory of Culture and Philosophy of Science»*. 2015. № 940 (1).
7. Блинова О. Є. Психологічні чинники стресу акультурації мігрантів. *Наука і освіта : Науково-практичний журнал Південного наукового Центру НАПН України* / гол. ред. О. Я. Чебикін. 2010. № 3, квітень. С. 12-16.
8. Бондаренко М., Жданюк Л. Прив'язаність до домівки як фактор соціально-психологічної адаптації українців в умовах військового стану. *Вісник ХНПУ імені Г. С. Сковороди. Серія Психологія*. 2023. №68. С. 115-130.
9. Бочелюк В. Структура психологічного благополуччя та його роль в життєздійсненні в різних періодах дорослості. *Теоретичні і прикладні проблеми психології*. 2020. № 1(51). С. 17–33.
10. Бурбело О.Р. Культурний шок – стрес акультурації. *Міжнародний науковий форум: соціологія, психологія, педагогіка, менеджмент*. Вип. 3 : збірник наукових праць. К.: Вид-во НПУ імені М.П. Драгоманова, 2010. С. 100-111.
11. Голтенко А. Особливості психосоціального благополуччя внутрішньо переміщених осіб. *Вісник Київського національного університету імені Тараса Шевченка. Соціальна робота*. 2018. 1(3). С. 6-9.

12. Горбаль І. С. Відчуття суб'єктивного благополуччя як передумова та втілення психологічного здоров'я особистості. *Науковий вісник Львівського державного університету внутрішніх справ. Серія психологічна*. 2012. Вип. 2 (2). С. 293–304.
13. Гринів О. Аналіз підходів до дослідження психологічного благополуччя особистості. *Збірник наукових праць: філософія, соціологія, психологія*. 2014. Вип. 19, ч. 1. С. 25–34.
14. Кашлюк Ю. Психологічне здоров'я і психологічне благополуччя особистості як складові задоволеності життям. *Psychological journal*. 2017. Т. 7, № 3. С. 47–58.
15. Ключко Л. Психологічні чинники феномену суб'єктивного благополуччя та його впливу на задоволеність життям особистості. *Психологія: реальність і перспективи*. 2019. № 13. С. 36–41.
16. Коробка І. М. Суб'єктивне благополуччя: теоретичні інтерпретації, чинники й ресурси підтримання. *Scientific bulletin of kherson state university series psychological sciences*. 2022. № 2. С. 85–93.
17. Кряж І.В. Суб'єктивна близькість із природою як чинник психологічного здоров'я особистості. *Психологія і особистість*. 2016. № 1 (9). С. 43-52.
18. Кряж І.В., Баранов В.О. Віра в справедливий світ та інфантилізм як предиктори суб'єктивного благополуччя. *Вісник Харківського національного університету імені В. Н. Каразіна. Серія "Психологія"*. 2022. випуск 73. С. 59-66.
19. Кряж І. В., Конєва К. М. Соціальні установки як чинники екологічної ідентичності в українських та турецьких студентів. *Вісник Харківського національного університету імені В. Н. Каразіна. Серія: Психологія*. 2021. Вип. 71. - С. 50-55.
20. Кряж І.В., Левенець Н.В. Довіра й емоційний інтелект як предиктори суб'єктивного благополуччя у студентів. *Вісник Харківського національного університету імені В.Н. Каразіна. Серія "Психологія"*. 2018. випуск 64. С. 26-32.
21. Кряж І.В., Левенець Н.В. Суб'єктивне благополуччя людей з різним профілем відкритості особистості. *Вісник Харківського національного університету імені В.Н. Каразіна. Серія "Психологія"*. 2023. Issue 75. С. 16-22.

22. Кряж І.В., Холманова В.В. Соціальні установки як предиктори суб'єктивного благополуччя працівників ІТ-компаній. *Наукові перспективи*. 2021. № 12(18). С. 393-405.
23. Кузнецов О.І., Бондаренко М.С. Особливості ставлення до дому як фактору адаптації переселених українців до нових умов життя. *Харківський осінній марафон психотехнологій*. 2023. С. 56-71.
24. Курова А. В. Деякі аспекти суб'єктивного благополуччя особистості. *Одеський національний університет імені І.І. Мечникова*. 2014. № 1(31). С. 174–179.
25. Лукасевич О. А. Суб'єктивне благополуччя як психологічний феномен. *Проблеми сучасної психології*. 2017. № 2 (12). С. 109–114.
26. Медведєва О. В. Емпіричне дослідження особливостей соціального та психологічного благополуччя вимушених переселенців. *Габітус*. 2023. Вип. 46. С. 188-192
27. Павленко Г. Сучасні українські дослідження психологічного благополуччя. *Матеріали Норвезько-Української конференції, присвяченої діяльності Ф. Нансена в Україні у 1921–1922 роках*. Харків, 2019. С. 65-69.
28. Пахоль Б. Є. Суб'єктивне та психологічне благополуччя: сучасні і класичні підходи, моделі та чинники. *Український психологічний журнал*. 2017. № 1 (3). С. 80–104.
29. Педоренко В. М. Психологічне благополуччя вимушених українських переселенців в умовах іншої країни (на прикладі німеччини). *Науковий вісник Ужгородського національного університету. Серія психологія*. 2023. Випуск 3. С. 80-83.
30. Севост'янов П.О. Особливості організації особистісного компоненту індивідуального досвіду: дис. ... канд. психол. наук : 19.00.01. Харків, 2019. 218 с.
31. Слюсаревський М. М., Блинова О. Є. Психологія міграції: навч. посіб. для студ. вищ. навч. закл. / ; Нац. акад. пед. наук України, Ін-т соц. та політ. психології. Кіровоград : Імекс, 2013. 242 с.

32. Смокова Л. С. Стрес акультурації, культурний шок та психічне здоров'я особистості в умовах добровільної або вимушеної міграції. *Актуальні проблеми психічного та психологічного здоров'я* : зб. матеріалів Міжнар. наук.-практ. конф. (26-27 квіт. 2019 р., Одеса). Одеса : Одеський нац. ун-т, 2019. С. 56-61.
33. Шелестова Л.В. Діяльнісний підхід. *Реалізація технологій профільного навчання в закладах загальної середньої освіти*: методичний посібник / О. В. Малихін, Н. О. Арістова, Л. В Шелестова, О. В Барановська, В. І. Кизенко, О. П. Кравчук, С. Е. Трубачева, О. В. Черноус. Київ : КОНВІ ПРІНТ, 2021. 197 с. С.25-29.
34. Чікарькова М. Ю. Культурний шок як етап діалогу культур : міжетнічні аспекти. *Українська культура: минуле, сучасне, шляхи розвитку*. 2022. Випуск 41. С. 134-142.
35. Adams J.S. Inequality in social exchange. *Advanced Experimental Psychology*. 1965. 62. P.335–343.
36. Baron J., Spranca M. Protected Values. *Organizational Behavior and Human Decision Processes*. 1997. Volume 70, Issue 1. P. 1-16.
37. Beiser M., Hou F. Predictors of positive mental health among refugees. *Results from Canada's General Social Survey*. 2017. 54. P. 21-36.
38. Bradburn N. M. The Structure of Psychological Well-Being. ALDINE Publishing Company. Chicago, 1969. 318 p.
39. Correa-Velez I., Gifford S.M., McMichael C. The persistence of predictors of wellbeing among refugee youth eight years after resettlement in Melbourne, Australia. *Soc Sci Med*. 2015. Oct; 142. P. 163-168.
40. Diener E. Subjective Well-being. The Science of Happiness and a Proposal for a National Index. *American Psychologist*. 2000. Vol. 55 (1). P. 34-43.
41. El-Asri, Samira & Karfa, El & Farhane, Hamza. (2024). Dealing with Reverse Culture Shock after Cultural Exchange: Contributing Factors and Coping Strategies. *Journal of Psychology and Behavior Studies*. 4. 51-56.

42. Fromm E. *The Fear of Freedom* (2nd ed.). Routledge, 2001. 272 p.
43. Furham A. Culture shock. *Journal of Psychology and Education*. 2012. 7(1). P. 9-22.
44. Grankina-Sazonova N. V. The mediating role of trust between values and optimal personality functioning. *Вісник Харківського національного університету імені В.Н. Каразіна. Серія "Психологія"*. 2018. Випуск 65. С. 15-20.
45. Hack-Polay D., Mahmoud A. B. Homesickness in developing world expatriates and coping strategies. *German journal of human resource management: zeitschrift für personalforschung*. 2020. P. 52-73.
46. Keeley M. A. Social-Justice Approach to Organizational Evaluation. *Administrative Science Quarterly*. 1978. Vol. 23, No. 2. P. 272-292.
47. Kohlberg L., Hersh R. H. Moral development: A review of the theory. *Theory into Practice*. 1977. 16 (2). P. 53-59.
48. Lerner M. J., Miller D. T. Just world research and the attribution process: Looking back and forward. *Psychological Bulletin*. 1978. Vol. 85. P. 198-202.
49. Lerner M. *The Justice Motive in Social Behavior*. Springer Science & Business Media, 2013. 494 p.
50. Lipkus I. M., Dalbert C., Segler I. C. The importance of distinguishing the belief in a just world for self versus for others: Implications for psychological well-being. *Personality and Social Psychology Bulletin*. 1996. № 22(7). P. 666-677.
51. Madderla S. Mohamud G. Kaur R. (2024). Exploring the Relationship Between Personality Traits and Homesickness Among International Students. *International Journal of Interdisciplinary Approaches in Psychology*. 2024. 2. P. 114-142.
52. Margolis S., et al. What Are the Most Important Predictors of Subjective Well-being? Insights from Machine Learning and Linear Regression Approaches on the MIDUS Datasets. *PsyArXiv*. 2021. 11 Nov. P. 97-115.
53. Maryam A., Amama S., Tamima S. Predictors of Psychological Well-Being Amongst (Azerbaijan) Immigrants. *International Journal of Sciences: Basic and Applied Research*. 2021. 54(5). P. 88-93.
54. Maslow A. H. A theory of human motivation. *Psychological Review*. 1943. 50. P. 370-396.

55. Mohamud G. Madderla S. Kaur R. Gender-Based Analysis of Homesickness and Personality Traits among International Students. *International Journal of Interdisciplinary Approaches in Psychology*. 2024. 3. P. 25-42.
56. Mohamud G. Madderla S., Taqa A. An Investigation into the Effects of Personality Traits and Resilience on Homesickness among International Students. *International Journal of All Research Education & Scientific Methods*. 2024. 966(981). P. 55-62.
57. Mumford D. The measurement of culture shock. *Social psychiatry and psychiatric epidemiology*. 1998. 33. P. 149-154.
58. Neto F. Predictors of Satisfaction with Life among Second Generation Migrants. *Social Indicators Research*. 1995. Vol. 35, №1. P. 93-116.
59. O'Bryan M. Homesickness. In book: *Boarding and Australia's First Peoples, Understanding How Residential Schooling Shapes Lives*. 2022. P. 328-394.
60. Pujiastuti E. The Impact of Culture Shock on Work Performance Expatriates. *Jogja International Conference On Communication*. 2023. №4. P. 136-144.
61. Rawls J. A. *Theory of Justice: Revised Edition*. Harvard University Press, Belknap Press, 1999. 560 p.
62. Ryan R.M., Deci E.L. On happiness and human potentials: A review of research on hedonic and eudaimonic well-being. *Annual Review Psychology*. 2001. No52. P.141–166.
63. Ryff C. D., Keyes C. L. M. The Structure of Psychological Well-Being Revisited. *Journal of Personality and Social Psychology*. 1995. Vol. 69(4). P.719-727
64. Rubin Z., Peplau L.A. Who Believes in a Just World? *Journal of Social Issues*. 1975. Vol. 31, no. 3. P. 399-401.
65. Schoelandt C.V. Functionalist Justice and Coordination. *Social Theory and Practice*. 2020. Vol. 46, No. 2. P. 417-440.
66. Sevostyanov P.O. The self-concept in the personal component of individual experience structure. *Вісник Харківського національного університету імені В.Н. Каразіна. Серія "Психологія"*. 2018. Випуск 64. С. 51-55.
67. Sondakh J. Soetjningsih C. (2023). Self-Efficacy and Homesickness in UKSW Migration Students from Bitung City. *Journal of Social Research*. 2023. 2. P. 178-183.

68. Stewart L, Leggat P.A. Culture shock and travelers. *J. Travel Med.* 1998. 5(2). P. 84-88.
69. Stroebe M., Schut H., Nauta M. H. Is homesickness a mini-grief? Development of a dual process model. *Clinical psychological science.* 2015. Vol. 4, no. 2. P. 344–358.
70. Sutton R., Douglas K. Justice for all, or just for me? More evidence of the importance of the self-other distinction in just-world beliefs. *Personality and Individual Differences.* 2005. 39 (3). P. 637-645.
71. Tahira J., Ruhi K. Predictors of Psychological well-being of Pakistani Immigrants in Toronto, Canada. *International Journal of Intercultural Relations.* 2010. Volume 34, Issue 5. P. 452-464,
72. Thurber C. A., Walton E. A. Homesickness and adjustment in university students. *Journal of american college health.* 2012. Vol. 60, no. 5. P. 415–419.
73. Timileyin M. Fashola, Damian D. Osa-Afiana. Prevalence and Predictors of Mental Health Among Global Migrants into Europe: A Systematic Review. *IFE PsychologIA. An International Journal.* 2023. Vol. 31, No. 1. P. 164-177.
74. Watt S. E., Badger A. J. Effects of social belonging on homesickness: an application of the belongingness hypothesis. *Personality and social psychology bulletin.* 2009. Vol. 35, no. 4. P. 516–530.
75. Xia J. Analysis of Impact of Culture Shock on Individual Psychology. *International Journal of Psychological Studies.* 2009. 1 (2). P. 97-101.
76. Zhou Y., Jindal-Snape D., Topping K., Todman, J. Theoretical models of culture shock and adaptation in international students in higher education. *Studies in Higher Education.* 2008. 33. P. 63-75.

Анотація

Малярова Т. Внесок туги за домом і акультураційного стресу у суб'єктивне благополуччя вимушено переміщених осіб: медіаторна роль віри в справедливий світ

У роботі розглянуто поняття суб'єктивного благополуччя у психологічній науці; здійснено огляд результатів досліджень суб'єктивного благополуччя вимушено переміщених осіб; проведено аналіз категорій віри в справедливий світ та акультураційного стресу.

В рамках емпіричної частини роботи було досліджено міру виразності туги за домом, акультураційного стресу, віри в справедливість та суб'єктивного благополуччя вимушено переміщених осіб (загальна кількість досліджуваних – 61 особа); проведено порівняльний аналіз показників туги за домом, акультураційного стресу, віри в справедливість та суб'єктивного благополуччя внутрішньо переміщених осіб, та тих, хто виїхав за межі країни; досліджено взаємозв'язок показників туги за домом, акультураційного стресу, віри в справедливість та суб'єктивного благополуччя вимушено переміщених осіб; визначено внесок туги за домом і акультураційного стресу у суб'єктивне благополуччя вимушено переміщених осіб, та дослідити медіаторну роль віри в справедливість в даному внеску.

У підсумку було підтверджено гіпотезу щодо медіаторної ролі віри в справедливість у внеску культурного шоку та туги за домом у суб'єктивне благополуччя вимушено переміщених осіб.

Ключові слова: туга за домом, акультураційний стрес, суб'єктивне благополуччя, віра в справедливий світ для себе, віра в справедливий світ для всіх, внутрішньо переміщені особи, медіаторна роль віри в справедливий світ.

Summary

Malyarova T. The contribution of homesickness and acculturation stress in the subjective well-being of forcibly displaced persons: the mediating role of belief in a just world

The work examines the concept of subjective well-being in psychological science; a review of the results of research on the subjective well-being of forcibly displaced persons was carried out; the categories of belief in a just world and acculturation stress were analyzed.

As part of the empirical part of the work, the degree of expressiveness of homesickness, acculturation stress, belief in justice and subjective well-being of forcibly displaced persons was investigated (the total number of subjects was 61 persons); a comparative analysis of indicators of homesickness, acculturation stress, belief in justice and subjective well-being of internally displaced persons and those who left the country was carried out; the relationship between indicators of homesickness, acculturation stress, belief in justice and subjective well-being of forcibly displaced persons was investigated; determined the contribution of homesickness and acculturation stress to the subjective well-being of forcibly displaced persons, and investigated the mediating role of belief in justice in this contribution.

As a result, the hypothesis regarding the mediating role of belief in justice in the contribution of culture shock and homesickness to the subjective well-being of forcibly displaced persons was confirmed.

Key words: homesickness, acculturation stress, subjective well-being, belief in a just world for oneself, belief in a just world for all, internally displaced persons, mediating role of belief in a just world.